

Assembly Instructions

LVDMOBILE

Instrucciones de Ensamble ESTANTE DE BARRAS / LVDMOBILE

Instructions d'assemblage CHARIOT À RAILS / LVDMOBILE

Step 1 Paso 1 Étape 1

Attach four casters (M) to the dolly (L) and stiffener (P) with eight carriage bolts (N) and flange nuts (O). Use only inside holes. Hand tighten only.

Fije cuatro ruedas giratorias (M) a la carretilla (L) y refuerzos (P) utilizando ocho pernos de cabeza redonda (N) y tuercas de reborde (O). Use sólo agujeros interiores. Solo apriete con la mano.

Fixez quatre roulettes (M) au chariot (L) et pièces de renfort (P) à l'aide de huit boulons ordinaires (N) et écrous à bride (O). N'utilisez que les trous intérieurs. Serrer à la main seulement.

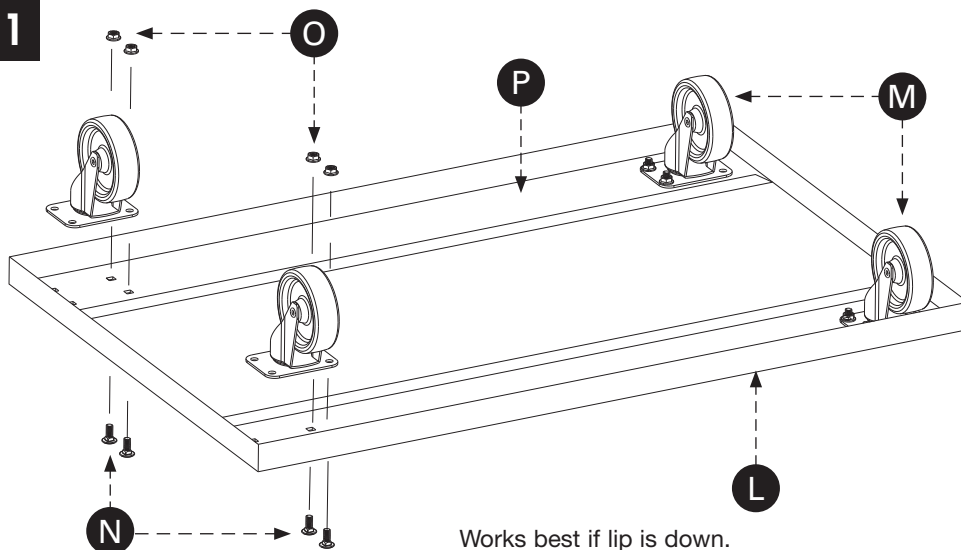

Works best if lip is down.
Trabaja mejor si el reborde está hacia abajo.
Fonctionne mieux si le rebord est contre en bas.

Step 2 Paso 2 Étape 2

Attach rack system to the dolly, bolting through (Q), (L), (P) and (M) with eight carriage bolts (N) and flange nuts (O). Casters are now fully attached to the dolly. Tighten all bolts securely. Assembly is complete.

Fije el sistema de estantes a la carretilla, fijando con pernos a través de (Q), (L), (P) y (M) con ocho pernos de cabeza redonda y tuercas de reborde (O). Las ruedas giratorias están ahora completamente fijadas a la carretilla. Apriétese todos los pernos firmemente. El ensamble ha sido completado.

Fixez les rebords surélevés au chariot, en fixant (Q), (L), (P) et (M) à l'aide de huit boulons ordinaires (N) et écrous à bride (O). Les roulettes sont maintenant fixées au chariot. Bien serrer tous les boulons. L'assemblage est terminé.

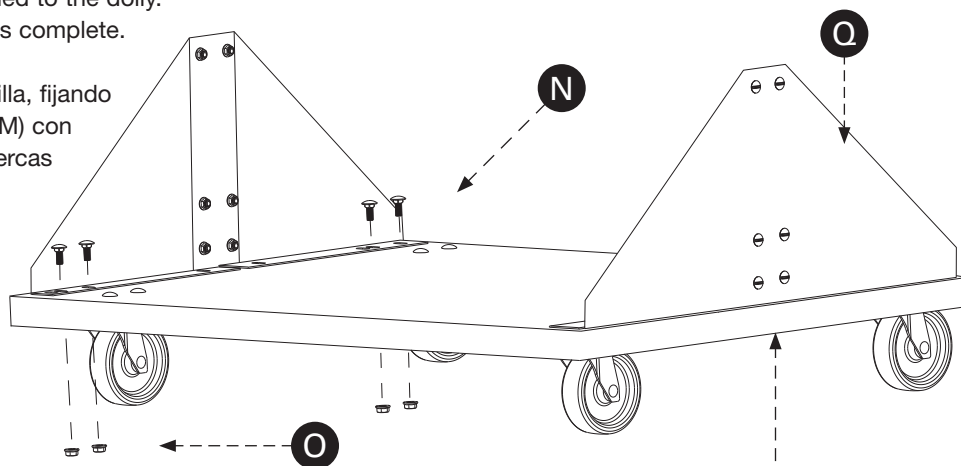

Works best if lip is down.
Trabaja mejor si el reborde está hacia abajo.
Fonctionne mieux si le rebord est contre en bas.

Everything You Need to Store, Organize & Transport!



Akro-Mils • 1293 South Main St. • Akron, Ohio 44301 • 1-800-253-2467 • Fax: 330-761-6348 • www.akro-mils.com • e-mail: sales@akro-mils.com