

Dayton® Extruded Aluminum and Painted Steel Door Louvers

Description

Both Heavy Duty Extruded Aluminum and Painted Steel Door Louvers are constructed to allow transfer of air through a door while maintaining privacy. Ideal for use with 1-3/8" to 2-1/4" thick wood or metal doors.

Installation Instructions

1. Measure inside dimensions of unit to ensure proper fit.
2. Cut hole in door in accordance with door manufacturer's recommendation.
3. Place the door louver (Figure 1) into the opening.
4. Insert and start all screws before tightening.
5. Tighten all screws using a crisscross pattern. Use caution to avoid stripping or over tightening screws.
6. Place the Slip Fit Collar (Figure 2) on the opposite side of door. Push into place and secure it using the same procedure as above.

Alum. Model No.	Steel Model No.	Hole Opening		Actual OD	
		W	H	W	H
6WRK4	6WRH6	8 1/2"	8 1/2"	10 1/4"	10 1/8"
6WRK5	6WRH7	10 1/2"	4 1/2"	12 1/4"	6 1/8"
6WRK6	6WRH8	12 1/2"	8 1/2"	14 1/4"	10 1/8"
5NKK9	6WRH9	12 1/2"	12 1/2"	14 1/4"	14 1/8"
5NKL0	6WRJ0	14 1/2"	8 1/2"	16 1/4"	10 1/8"
5NKL1	6WRJ1	14 1/2"	12 1/2"	16 1/4"	14 1/8"
5NKL2	6WRJ2	16 1/2"	8 1/2"	18 1/4"	10 1/8"
5NKL3	6WRJ3	16 1/2"	16 1/2"	18 1/4"	18 1/8"
5NKL4	6WRJ4	18 1/2"	12 1/2"	20 1/4"	14 1/8"
5NKL5	6WRJ5	20 1/2"	10 1/2"	22 1/4"	12 1/8"
5NKL6	6WRJ6	20 1/2"	12 1/2"	22 1/4"	14 1/8"
5NKL7	6WRJ7	20 1/2"	14 1/2"	22 1/4"	16 1/8"
5NKL8	6WRJ8	20 1/2"	16 1/2"	22 1/4"	18 1/8"
5NKL9	6WRJ9	20 1/2"	20 1/2"	22 1/4"	22 1/8"
5NKN0	6WRK0	24 1/2"	12 1/2"	26 1/4"	14 1/8"
5NKN1	6WRK1	24 1/2"	16 1/2"	26 1/4"	18 1/8"
5NKN2	6WRK2	24 1/2"	18 1/2"	26 1/4"	20 1/8"
5NKN3	6WRK3	24 1/2"	24 1/2"	26 1/4"	26 1/8"

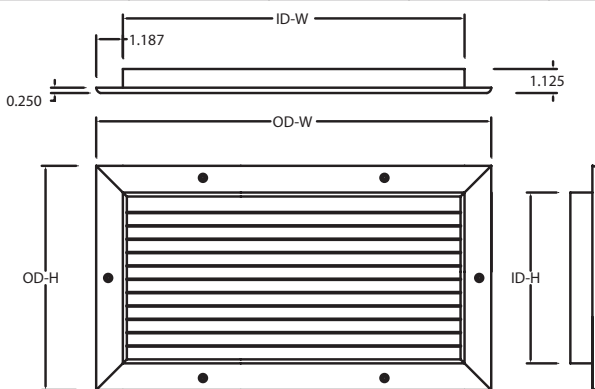
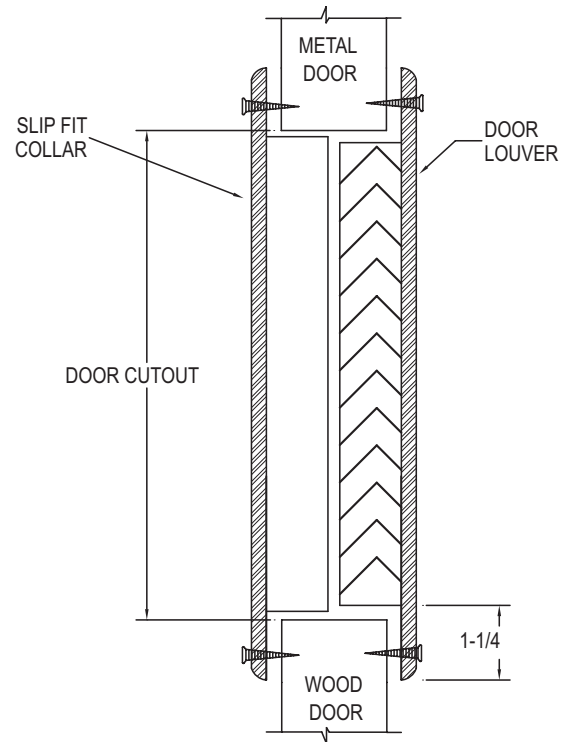

DOOR LOUVER
Figure 1

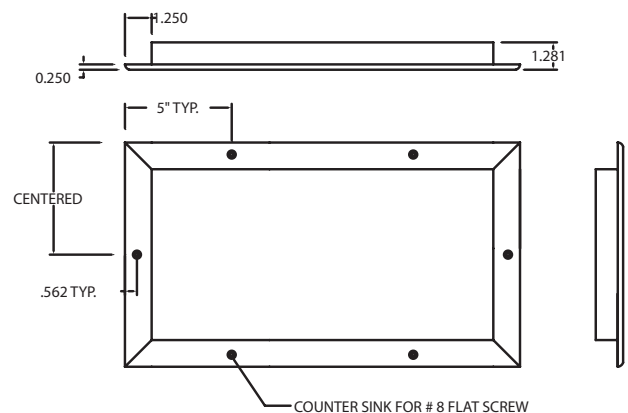

SLIP FIT COLLAR
Figure 2

Dayton® extrusión de aluminio y persianas pintadas puerta de acero

Descripción

Ambos resistente aluminio extruido y rejillas de acero pintado la puerta se construyen para permitir la transferencia de aire a través de una puerta, mientras que mantener la privacidad. Ideal para uso con 1-3/8" a 2-1/4" las puertas de madera o de metal de espesor.

Instrucciones de instalación

1. Medida de dimensiones interiores de la unidad para garantizar un ajuste adecuado.
2. Corte un agujero en la puerta de conformidad con las recomendaciones del fabricante puerta
3. Coloque la rejilla de la puerta (Figura 1) en la abertura.
4. Insertar y empezar antes de apretar los tornillos.
5. Apriete todos los tornillos usando un patrón cruzado. Tenga cuidado de no desgarrar ni apretar demasiado los tornillos.
6. Coloque el Slip Fit cuello (Figura 2) en el lado opuesto de la puerta. Pulse en su lugar y fíjela utilizando el mismo procedimiento que el anterior.

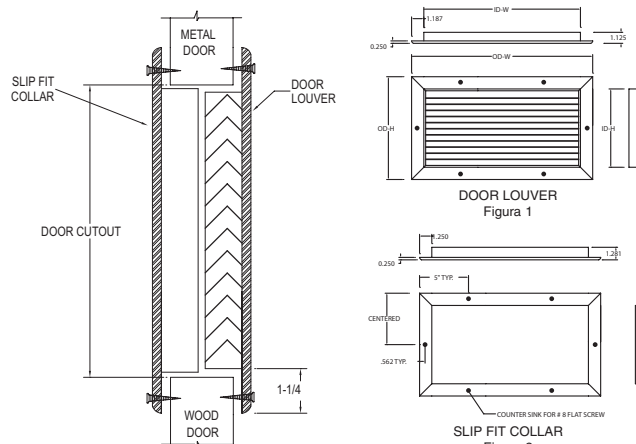

Número de modelo en alum.	Número de modelo en acier	Agujero de apertura		OD real	
		W	H	W	H
6WRK4	6WRH6	21,6 cm	20,3 cm	26,0 cm	25,7 cm
6WRK5	6WRH7	26,7	11,5	31,1	15,1
6WRK6	6WRH8	31,4	21,6	36,2	25,7
5NKK9	6WRH9	31,8	31,8	36,2	35,9
5NKL0	6WRJ0	36,9	21,6	41,3	25,7
5NKL1	6WRJ1	36,9	31,8	41,3	35,9
5NKL2	6WRJ2	41,9	21,6	46,4	25,7
5NKL3	6WRJ3	41,9	41,9	46,4	46,0
5NKL4	6WRJ4	47,0	31,8	51,4	35,9

Número de modelo en alum.	Número de modelo en acier	Agujero de apertura		OD real	
		W	H	W	H
5NKL5	6WRJ5	52,1	26,7	57,8	30,8
5NKL6	6WRJ6	52,1	31,8	57,8	35,9
5NKL7	6WRJ7	52,1	36,9	50,5	41,0
5NKL8	6WRJ8	52,1	41,9	57,8	46,0
5NKL9	6WRJ9	52,1	52,1	57,8	56,2
5NKN0	6WRK0	62,3	31,8	66,7	35,9
5NKN1	6WRK1	62,3	41,9	66,7	46,0
5NKN2	6WRK2	62,3	47,0	66,7	51,1
5NKN3	6WRK3	62,3	62,3	66,7	66,4

Dayton® en aluminium extrudé et peint à lames orientables de porte en acier

Description

Les deux Heavy Duty en aluminium extrudé et en acier peint persiennes de la porte sont construits pour permettre le transfert d'air à travers une porte tandis que la vie privée maintien. Idéal pour une utilisation avec 1-3/8" à 2-1/4" portes en bois ou en métal épais.

Instructions d'installation

1. Mesurer les dimensions intérieures de l'unité pour assurer un bon ajustement.
2. Coupez un trou dans la porte en conformité avec les recommandations du fabricant de la porte.
3. Placer la lamelle porte (figure 1) dans l'ouverture.
4. Insérer et commencer à toutes les vis avant de serrer.
5. Serrer toutes les vis en diagonale. Faites preuve de prudence pour éviter la décoloration ou plus des vis de serrage.
6. Placez le Slip Fit collier (Figure 2) sur le côté opposé de la porte. Poussez en place et le fixer avec la même procédure que ci-dessus.

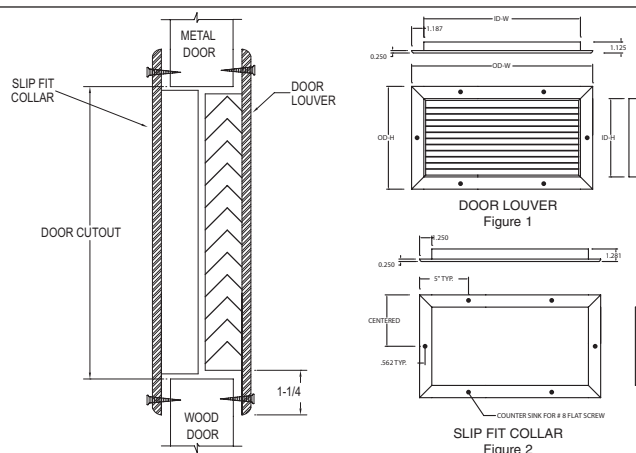

Aluminio número de modelo	Acero número de modelo	Ouverture du trou		OD réelles	
		W	H	W	H
6WRK4	6WRH6	21,6 cm	20,3 cm	26,0 cm	25,7 cm
6WRK5	6WRH7	26,7	11,5	31,1	15,1
6WRK6	6WRH8	31,4	21,6	36,2	25,7
5NKK9	6WRH9	31,8	31,8	36,2	35,9
5NKL0	6WRJ0	36,9	21,6	41,3	25,7
5NKL1	6WRJ1	36,9	31,8	41,3	35,9
5NKL2	6WRJ2	41,9	21,6	46,4	25,7
5NKL3	6WRJ3	41,9	41,9	46,4	46,0
5NKL4	6WRJ4	47,0	31,8	51,4	35,9

Aluminio número de modelo	Acero número de modelo	Ouverture du trou		OD réelles	
		W	H	W	H
5NKL5	6WRJ5	52,1	26,7	57,8	30,8
5NKL6	6WRJ6	52,1	31,8	57,8	35,9
5NKL7	6WRJ7	52,1	36,9	50,5	41,0
5NKL8	6WRJ8	52,1	41,9	57,8	46,0
5NKL9	6WRJ9	52,1	52,1	57,8	56,2
5NKN0	6WRK0	62,3	31,8	66,7	35,9
5NKN1	6WRK1	62,3	41,9	66,7	46,0
5NKN2	6WRK2	62,3	47,0	66,7	51,1
5NKN3	6WRK3	62,3	62,3	66,7	66,4

Dayton® Extruded Aluminum and Painted Steel Door Louvers

LIMITED WARRANTY

DAYTON ONE-YEAR LIMITED WARRANTY. DAYTON® EXTRUDED ALUMINUM AND PAINTED STEEL DOOR LOUVERS FOR INTAKE/EXHAUST MODELS COVERED IN THIS MANUAL, ARE WARRANTED BY DAYTON ELECTRIC MFG. CO. (DAYTON) TO THE ORIGINAL USER AGAINST DEFECTS IN WORKMANSHIP OR MATERIALS UNDER NORMAL USE FOR ONE YEAR AFTER DATE OF PURCHASE. ANY PART WHICH IS DETERMINED TO BE DEFECTIVE IN MATERIAL OR WORKMANSHIP AND RETURNED TO AN AUTHORIZED SERVICE LOCATION, AS DAYTON DESIGNATES, SHIPPING COSTS PREPAID, WILL BE, AS THE EXCLUSIVE REMEDY, REPAIRED OR REPLACED AT DAYTON'S OPTION. FOR LIMITED WARRANTY CLAIM PROCEDURES, SEE "PROMPT DISPOSITION" BELOW. THIS LIMITED WARRANTY GIVES PURCHASERS SPECIFIC LEGAL RIGHTS WHICH VARY FROM JURISDICTION TO JURISDICTION.

LIMITATION OF LIABILITY. TO THE EXTENT ALLOWABLE UNDER APPLICABLE LAW, DAYTON'S LIABILITY FOR CONSEQUENTIAL AND INCIDENTAL DAMAGES IS EXPRESSLY DISCLAIMED. DAYTON'S LIABILITY IN ALL EVENTS IS LIMITED TO AND SHALL NOT EXCEED THE PURCHASE PRICE PAID.

WARRANTY DISCLAIMER. A DILIGENT EFFORT HAS BEEN MADE TO PROVIDE PRODUCT INFORMATION AND ILLUSTRATE THE PRODUCTS IN THIS LITERATURE ACCURATELY; HOWEVER, SUCH INFORMATION AND ILLUSTRATIONS ARE FOR THE SOLE PURPOSE OF IDENTIFICATION, AND DO NOT EXPRESS OR IMPLY A WARRANTY THAT THE PRODUCTS ARE MERCHANTABLE, OR FIT FOR A PARTICULAR PURPOSE, OR THAT THE PRODUCTS WILL NECESSARILY CONFORM TO THE ILLUSTRATIONS OR DESCRIPTIONS. EXCEPT AS PROVIDED BELOW, NO WARRANTY OR AFFIRMATION OF FACT, EXPRESSED OR IMPLIED, OTHER THAN AS STATED IN THE "LIMITED WARRANTY" ABOVE IS MADE OR AUTHORIZED BY DAYTON.

Technical Advice and Recommendations, Disclaimer. Notwithstanding any past practice or dealings or trade custom, sales shall not include the furnishing of technical advice or assistance or system design. Dayton assumes no obligations or liability on account of any unauthorized recommendations, opinions or advice as to the choice, installation or use of products.

Product Suitability. Many jurisdictions have codes and regulations governing sales, construction, installation, and/or use of products for certain purposes, which may vary from those in neighboring areas. While attempts are made to assure that Dayton products comply with such codes, Dayton cannot guarantee compliance, and cannot be responsible for how the product is installed or used. Before purchase and use of a product, review the product applications, and all applicable national and local codes and regulations, and be sure that the product, installation, and use will comply with them.

Certain aspects of disclaimers are not applicable to consumer products; e.g., (a) some jurisdictions do not allow the exclusion or limitation of incidental or consequential damages, so the above limitation or exclusion may not apply to you; (b) also, some jurisdictions do not allow a limitation on how long an implied warranty lasts, consequently the above limitation may not apply to you; and (c) by law, during the period of this Limited Warranty, any implied warranties of implied merchantability or fitness for a particular purpose applicable to consumer products purchased by consumers, may not be excluded or otherwise disclaimed.

Prompt Disposition. A good faith effort will be made for prompt correction or other adjustment with respect to any product which proves to be defective within limited warranty. For any product believed to be defective within limited warranty, first write or call dealer from whom the product was purchased. Dealer will give additional directions. If unable to resolve satisfactorily, write to Dayton at address below, giving dealer's name, address, date, and number of dealer's invoice, and describing the nature of the defect. Title and risk of loss pass to buyer on delivery to common carrier. If product was damaged in transit to you, file claim with carrier.

Manufactured for Dayton Electric Mfg. Co., 5959 W. Howard St., Niles, Illinois 60714-4014 U.S.A.

Dayton® extrusión de aluminio y persianas pintadas puerta de acero

GARANTÍA LIMITADA

LA GARANTÍA LIMITADA DAYTON POR UN AÑO. DAYTON ELECTRIC MFG. CO. (DAYTON) LE GARANTIZA AL USUARIO ORIGINAL QUE LOS MODELOS TRATADOS EN ESTE MANUAL DE EXTRUSIÓN DE ALUMINIO Y ACERO PINTADO PERSIANAS PUERTAS DAYTON® ESTAN LIBRES DE DEFECTOS EN LA MANO DE OBRA O EL MATERIAL, CUANDO SE LES SOMETE A USO NORMAL, POR UN AÑO A PARTIR DE LA FECHA DE COMPRA. CUALQUIER PARTE QUE SE HALLE DEFECTUOSA, YA SEA EN EL MATERIAL O EN LA MANO DE OBRA, Y SEA DEVUELTA (CON LOS COSTOS DE ENVÍO PAGADOS POR ADELANTADO) A UN CENTRO DE SERVICIO AUTORIZADO DESIGNADO POR DAYTON, SERÁ REPARADA O REEMPLAZADA (NO EXISTE OTRA POSIBILIDAD) SEGUN LO DETERMINE DAYTON. PARA OBTENER INFORMACION SOBRE LOS PROCEDIMIENTOS DE RECLAMO CUBIERTOS EN LA GARANTÍA LIMITADA, VEA LA SECCION "ATENCIÓN OPORTUNA" QUE APARECE MAS ADELANTE. ESTA GARANTÍA LIMITADA CONFIERE AL COMPRADOR DERECHOS LEGALES ESPECIFICOS QUE VARIAN DE JURISDICCION A JURISDICCION.

LIMITES DE RESPONSABILIDAD. EN LA MEDIDA EN QUE LAS LEYES APPLICABLES LO PERMITAN, LA RESPONSABILIDAD DE DAYTON POR LOS DAÑOS EMERGENTES O INCIDENTALES ESTA EXPRESAMENTE EXCLUIDA. LA RESPONSABILIDAD DE DAYTON EXPRESAMENTE ESTA LIMITADA Y NO PUEDE EXCEDER EL PRECIO DE COMPRA PAGADO POR EL ARTICULO.

EXCLUSIÓN DE RESPONSABILIDAD DE LA GARANTIA. SE HAN HECHO EFUERZOS DILIGENTES PARA PROPORCIONAR INFORMACION E ILUSTRACIONES APROPIADAS SOBRE EL PRODUCTO EN ESTE MANUAL; SIN EMBARGO, ESTA INFORMACION Y LAS ILUSTRACIONES TIENEN COMO UNICO PROPOSITO LA IDENTIFICACION DEL PRODUCTO Y NO EXPRESAN NI IMPLICAN GARANTIA DE QUE LOS PRODUCTOS SEAN VENDIBLES O ADECUADOS PARA UN PROPOSITO EN PARTICULAR NI QUE SE AJUSTAN NECESARIAMENTE A LAS ILUSTRACIONES O DESCRIPCIONES. CON EXCEPCION DE LO QUE SE ESTABLECE A CONTINUACION, DAYTON NO HACE NI AUTORIZA NINGUNA GARANTIA O AFIRMACION DE HECHO, EXPRESA O IMPLICITA, QUE NO SEA ESTIPULADA EN LA "GARANTIA LIMITADA" ANTERIOR.

Consejo Técnico y Recomendaciones, Exclusiones de Responsabilidad. A pesar de las prácticas, negociaciones o usos comerciales realizados previamente, las ventas no deberán incluir el suministro de consejo técnico o asistencia o diseño del sistema. Dayton no asume ninguna obligación o responsabilidad por recomendaciones, opiniones o consejos no autorizados sobre la elección, instalación o uso de los productos.

Adaptación del Producto. Muchas jurisdicciones tienen códigos o regulaciones que rigen la venta, la construcción, la instalación y/o el uso de productos para ciertos propósitos que pueden variar con respecto a los aplicables a las zonas vecinas. Si bien se trata de que los productos Dayton cumplan con dichos códigos, no se puede garantizar su conformidad y no se puede hacer responsable por la forma en que se instale o use su producto. Antes de comprar y usar el producto, revise su aplicación y todos los códigos y regulaciones nacionales y locales aplicables y asegúrese de que el producto, la instalación y el uso los cumplan.

Ciertos aspectos de limitación de responsabilidad no se aplican a productos al consumidor; es decir (a) algunas jurisdicciones no permiten la exclusión ni limitación de daños incidentales o consecuentes, de modo que las limitaciones o exclusiones anteriores quizás no apliquen en su caso; (b) asimismo, algunas jurisdicciones no permiten limitar el plazo de una garantía implícita, por lo tanto, la limitación anterior quizás no aplique en su caso; y (c) por ley, mientras la Garantía Limitada esté vigente no podrán excluirse ni limitarse en modo alguno ninguna garantía implícita de comercialización o de idoneidad para un propósito en particular aplicables a los productos al consumidor adquiridos por éste.

Atención Oportuna. Se hará un esfuerzo de buena fe para corregir puntualmente, o hacer otros ajustes, con respecto a cualquier producto que resulte defectuoso dentro de los términos de esta garantía limitada. En el caso de que encuentre un producto defectuoso y que esté cubierto dentro de los límites de esta garantía haga el favor de escribir primero, o llame, al distribuidor a quien le compró el producto. El distribuidor le dará las instrucciones adicionales. Si no puede resolver el problema en forma satisfactoria, escriba a Dayton a la dirección a continuación, dando el nombre del distribuidor, su dirección, la fecha y el número de la factura del distribuidor y describa la naturaleza del defecto. La propiedad del artículo y el riesgo de pérdida pasan al comprador en el momento de la entrega del artículo a la compañía de transporte. Si el producto se daña durante el transporte, debe presentar su reclamo a la compañía transportista.

Fabricado para Dayton Electric Mfg. Co., 5959 W. Howard St., Niles, Illinois 60714-4014 EE.UU.

Instructions de montage 6WRK4 – 6WRK6, 5NKK9, 5NKL0 – 5NKL9, 5NKN0 – 5NKN3 aluminium 6WRH6 – 6WRH9, 6WRJ0 – 6WRJ9, 6WRK0 – 6WRK3 acier peint

Dayton® en aluminium extrudé et peint à lames orientables de porte en acier

GARANTIE LIMITÉE

GARANTIE LIMITÉE DE UN AN DE DAYTON. LES MODÈLES EN ALUMINIUM EXTRUDÉ ET PEINT LES VOILETS DE PORTE EN ACIER DE DAYTON® COUVERTS DANS CE MANUEL SONT GARANTIS À L'UTILISATEUR D'ORIGINE PAR DAYTON ELECTRIC MFG. CO. (DAYTON), CONTRE TOUT DÉFAUT DE FABRICATION OU DE MATÉRIAUX, LORS D'UNE UTILISATION NORMALE, ET CELA PENDANT UN AN APRÈS LA DATE D'ACHAT. TOUTE PIÈCE, DONT LES MATÉRIAUX OU LA MAIN D'ŒUVRE SERONT JUGÉS DÉFECTUEUX, ET QUI SERA RENVOYÉE PORT PAYÉ, À UN CENTRE DE RÉPARATION AUTORISÉ PAR DAYTON, SERA, À TITRE DE SOLUTION EXCLUSIVE, SOIT RÉPARÉE, SOIT REMPLACÉE PAR DAYTON. POUR LE PROCÉDÉ DE RÉCLAMATION SOUS GARANTIE LIMITÉE, REPORTEZ-VOUS À LA CLAUSE DE "DISPOSITION PROMPTE" CI-DESSOUS. CETTE GARANTIE LIMITÉE DONNE AUX ACHETEURS DES DROITS LÉGAUX SPÉCIFIQUES QUI VARIENT DE JURIDICTION À JURIDICTION.

LIMITES DE RESPONSABILITÉ. LA RESPONSABILITÉ DE DAYTON, DANS LES LIMITES PERMISES PAR LA LOI, POUR LES DOMMAGES INDIRECTS OU FORTUITS EST EXPRESSEMENT DÉNIÉE. DANS TOUS LES CAS LA RESPONSABILITÉ DE DAYTON EST LIMITÉE ET NE DÉPASSERA PAS LA VALEUR DU PRIX D'ACHAT PAYÉ.

DÉSISTEMENT DE GARANTIE. DE DILIGENTS EFFORTS SONT FAITS POUR FOURNIR AVEC PRÉCISION LES INFORMATIONS ET ILLUSTRATIONS DES PRODUITS DÉCRITS DANS CETTE BROCHURE; CEPENDANT, DE TELLES INFORMATIONS ET ILLUSTRATIONS SONT POUR LA SEULE RAISON D'IDENTIFICATION, ET N'EXPRIMENT NI N'IMPLIQUENT QUE LES PRODUITS SONT COMMERCIALISABLES, OU ADAPTÉS À UN BESOIN PARTICULIER, NI QUE CES PRODUITS SONT NÉCESSAIREMENT CONFORMES AUX ILLUSTRATIONS OU DESCRIPTIONS. SAUF POUR CE QUI SUIT, AUCUNE GARANTIE OU AFFIRMATION DE FAIT, ÉNONCÉE OU IMPLICITE, AUTRE QUE CE QUI EST ÉNONCÉ DANS LA « GARANTIE LIMITÉE » CI-DESSUS N'EST FAITE OU AUTORISÉE PAR DAYTON.

Désistement sur les conseils techniques et les recommandations. Peu importe les pratiques ou négociations antérieures ou les usages commerciaux, les ventes n'incluent pas l'offre de conseils techniques ou d'assistance ou encore de conception de système. Dayton n'a aucune obligation ou responsabilité quant aux recommandations non autorisées, aux opinions et aux suggestions relatives au choix, à l'installation ou à l'utilisation des produits.

Conformité du produit. De nombreuses juridictions ont des codes et règlements qui gouvernent les ventes, constructions, installations et/ou utilisations de produits pour certains usages qui peuvent varier par rapport à ceux d'une zone voisine. Bien que Dayton essaie de s'assurer que ses produits s'accordent avec ces codes, Dayton ne peut garantir cet accord, et ne peut être jugé responsable pour la façon dont le produit est installé ou utilisé. Avant l'achat et l'usage d'un produit, revoir les applications de ce produit, ainsi que tous les codes et règlements nationaux et locaux applicables, et s'assurer que le produit, son installation et son usage sont en accord avec eux.

Certains aspects de désistement ne sont pas applicables aux produits pour consommateur; ex : (a) certaines juridictions ne permettent pas l'exclusion ou la limitation des dommages indirects ou fortuits et donc la limitation ou exclusion ci-dessus peut ne pas s'appliquer dans le cas présent; (b) également, certaines juridictions n'autorisent pas de limitations de durée de la garantie implicite, en conséquence, la limitation ci-dessus peut ne pas s'appliquer dans le cas présent; et (c) par force de loi, pendant la période de cette Garantie Limitée, toutes garanties impliquées de commercialité ou d'adaptabilité à un besoin particulier applicables aux produits de consommateurs achetés par des consommateurs, peuvent ne pas être exclues ni autrement désistées.

Dispositif prompt. Un effort de bonne foi sera fait pour corriger ou ajuster rapidement tout produit prouvé défectueux pendant la période de la garantie limitée. Pour tout produit considéré défectueux pendant la période de garantie limitée, contacter tout d'abord le concessionnaire où l'appareil a été acheté. Le concessionnaire doit donner des instructions supplémentaires. S'il est impossible de résoudre le problème de façon satisfaisante, écrire à Dayton à l'adresse ci-dessous, en indiquant le nom et l'adresse du concessionnaire, la date et le numéro de la facture du concessionnaire, et en décrivant la nature du défaut. Le titre et le risque de perte passent à l'acheteur au moment de la livraison par le transporteur. Si le produit a été endommagé pendant le transport, une réclamation doit être faite auprès du transporteur.

Fabriqué pour Dayton Electric Mfg. Co., 5959 W. Howard St., Niles, Illinois 60714-4014 États-Unis