

Please read and save these instructions. Read carefully before attempting to assemble, install, operate or maintain the product described. Protect yourself and others by observing all safety information. Failure to comply with instructions could result in personal injury and/or property damage! Retain instructions for future reference.

# Dayton® Three-Speed Air Cleaner

## Description

This 3/4 HP Three-Speed Air Cleaner was designed for woodworking areas, body shops, grinding, and welding areas where airborne particles are prevalent. The air cleaner consists of a pre-filter, a main 9 pocket filter, two 3/4 HP motors, a cabinet for housing all components, two blowers, electrical components, and wiring. It can be wall-mounted to a frame or platform.

The net weight of this machine is about 299.8 lbs. It CANNOT be handled and transported without the help of the lifting tools. For your safety, read all instructions carefully.

## Unpacking

The machine should be unpacked carefully. Check if the machine and components are consistent with those indicated in the Parts List. If any doubt arises or when the components are incomplete, contact your dealer.

## Specifications

Motor	3/4 HP x 2 Pcs.
CFM	(Low) 2000 (Medium) 2500 (High) 3000
Packing Size	36.2 x 29.5 x 42.9"
Net Weight	299.8 lbs.
Gross Weight	321.8 lbs.
Timer Setting	1/2, 1, 2, or 4 hours (up to 7.5 hr)
Remote Control	On/Off, Timer, Speed
Sound Level	72 dB(A)

## Dimensions (in inches)

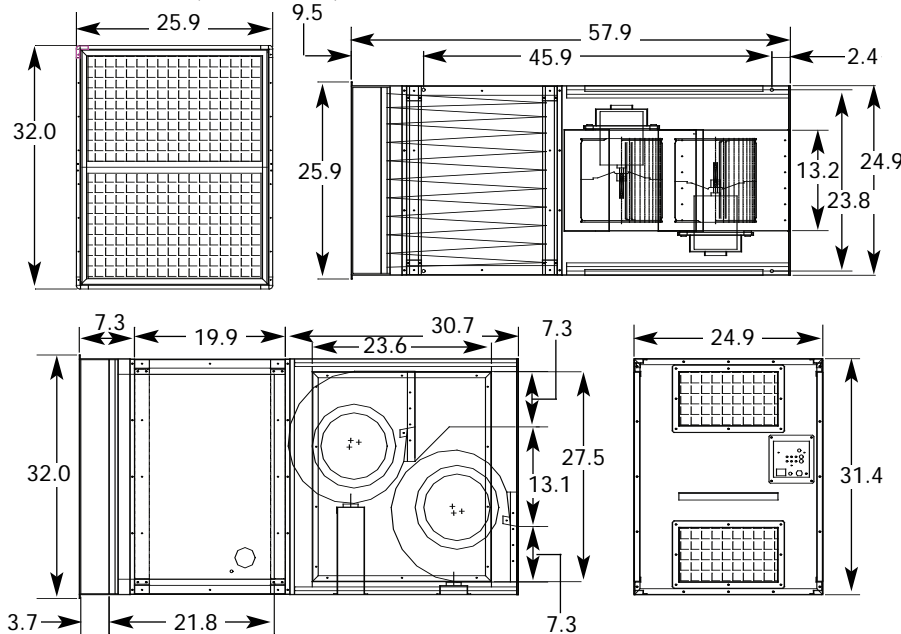

Figure 2

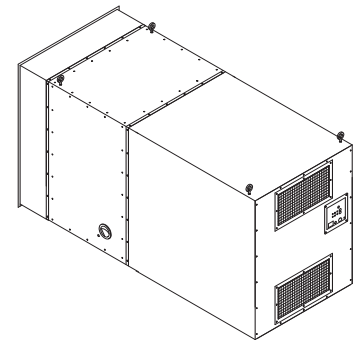

Figure 1

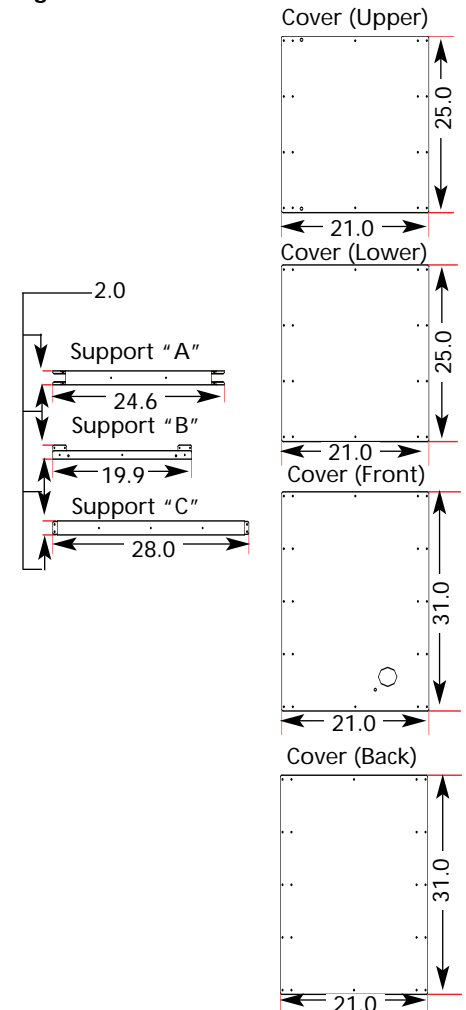

Figure 3 - Dimensions of Covers and Supports

# Dayton® Three-Speed Air Cleaner

## General Safety Information SAFETY GUIDELINES - DEFINITIONS

This manual contains information that is important for you to know and understand. This information relates to protecting YOUR SAFETY and PREVENTING EQUIPMENT PROBLEMS. To help you recognize this information, we use the symbols below. Please read the manual and pay attention to these sections.

**▲ DANGER** Indicates an imminently hazardous situation which, if not avoided, will result in death or serious injury.

**▲ WARNING** Indicates a potentially hazardous situation which, if not avoided, could result in death or serious injury.

**▲ CAUTION** Indicates a potentially hazardous situation which, if not avoided, may result in minor or moderate injury.

**CAUTION** Used without the safety alert symbol (▲) indicates potentially hazardous situation which, if not avoided, may result in property damage.



Warning of electric shock



Do not expose the equipment to rain or use in damp locations.



Do not use the equipment around flammable products, if not avoided, sparks can ignite vapors from flammable products.

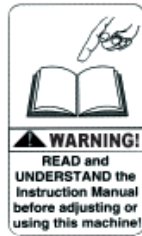

Read and understand all warnings and operating instructions before using this equipment. Failure to follow all instructions may result in electric shock, fire, and/or serious personal injury or property damage.

### GENERAL SAFETY RULES

Woodworking can be dangerous if safe and proper operating procedures are not followed. As with all machinery, there are certain hazards involved with the operation of the product. Using the machine with respect and caution will considerably lessen the possibility of personal injury. However, if normal safety precautions are overlooked or ignored, personal injury to the operator may result. Safety equipment such as guards, push sticks, hold-downs, featherboards, goggles, dust masks and hearing protection can reduce your potential for injury. But even the best guard won't make up for poor judgment, carelessness or inattention. Always use common sense and exercise caution in the workshop. If a procedure feels dangerous, don't try it. Figure out an alternative procedure that feels safer. REMEMBER: Your personal safety is your responsibility. For additional information please visit our website [www.grainger.com](http://www.grainger.com).

**▲ WARNING** *This machine was designed for certain applications only. Dayton strongly recommends that this machine not be modified and/or used for any application other than that for which it was designed. If you have any questions relative to a particular application, DO NOT use the machine until you have first contacted Dayton to determine if it can or should be performed on the product.*

**▲ WARNING** *Failure to follow these rules may result in serious personal injury.*

1. **For your own safety, read and understand the instruction manual before operating the unit.** Learn the unit's application and limitations as well as the specific hazards peculiar to it.
2. **Keep work area clean.** Cluttered areas and benches invite accidents.
3. **Don't use in dangerous environment.** Don't use this unit in damp or wet locations, or expose it to rain. Keep work area well-lighted.
4. **Keep children and visitors away.** All children and visitors should be kept a safe distance from work area.
5. **Disconnect unit** before servicing.
6. **Check damaged parts.** Before further use of the unit, properly repair or replace any part that is damaged.

### ADDITIONAL SAFETY RULES FOR AIR CLEANERS

**▲ WARNING** *Failure to follow these rules may result in serious injury.*

**▲ DANGER** *Do not use this unit to filter metal dust. Combining wood and metal dust can create an explosion or fire hazard. This unit is intended to filter nonexplosive atmospheres only.*

**▲ WARNING** *Do not use this unit to dissipate fumes or smoke. Explosions or fire can result. This air cleaner is intended for use where only dry airborne dust is present. Its use should be limited to nonexplosive, nonmetallic atmospheres.*

1. Do not operate this unit until it is completely assembled and installed according to the instructions. A unit incorrectly assembled can cause injury.
2. Obtain advice from your supervisor, instructor, or another qualified person if you are not thoroughly familiar with the operation of this unit. Knowledge is safety.

# Model 2HNR9

ENGLISH

## General Safety Information (Continued)

3. Follow all wiring codes and recommended electrical connections to prevent electrical shock or electrocution.
4. Do not lift this unit by the power cord. Do not use the power cord as a hanging device. A damaged power cord can cause electrical shock or electrocution.
5. Securely anchor this unit to a permanent or fixed supporting structure when suspending it from the ceiling. A falling unit can cause serious injury. Always keep a minimum of 7 feet between the bottom of the unit and the floor surface to allow for sufficient head clearance. Use only a chain rated for a minimum of 644 lb. working load to adequately hold the unit. Use steel S-Hooks that are at least 5/16" in diameter to suspend the unit from the ceiling. Lag-type bolts used to suspend the unit from the ceiling must be threaded at least 1½" into supporting structural members.
6. Support this unit or securely clamp it to the work surface when it is used in a portable application to eliminate potential injury and/or damage to the unit.
7. Ensure that the intake and exhaust areas are clear prior to starting the unit. Clogged intakes or exhausts can cause an explosion and/or fire.
8. Keep arms, hands, and fingers away from the fan. Avoid all exposure to rotating parts to prevent injury.
9. Do not operate this unit without the filters in place. Dust and other small debris will go directly to the motor, causing overheating and the potential for fire and/or explosion.

10. Do not attempt to remove or replace the filter(s) while the unit is running. Exposed fan blades can cause severe cuts. Make certain that the unit is disconnected from the power source.
11. Maintain the unit in top condition. Clogged filters can increase the potential for fire or explosion. Follow all instructions for changing and cleaning filters.
12. Store the unit in a location that eliminates the potential for damage to the power cord. A damaged power cord can cause shock or electrocution. Safely store power cord on the unit to eliminate tripping hazards.
13. Turn the unit "off" and disconnect the unit from the power source before installing or removing accessories, before adjusting or changing set-ups, or when making repairs. An accidental start-up can cause serious injury.

### EC DECLARATION OF CONFORMITY

Provided that it is used and maintained in accordance with the generally accepted codes of good practice and the recommendations of the instruction manual, meets the essential safety and health requirements of the Machinery Directive, EMC Directive, and the EC Low Voltage Directive.

According to the following EC Directive:

- Machinery Directive . . . . .98/37/EEC
- EMC Directive . . . . .89/336/EEC
- Low Voltage Directive . . . . .73/23/EEC

For the most specific risks of this machine, safety and compliance with the essential requirements of the Directive has been based on elements of:

- The European Standard EN 292-1 : 1991 – Safety of machinery – Basic concepts, general principles for design – Part 1: Basic terminology, methodology.
- The European Standard EN 292-2 : 1991 – Safety of machinery – Basic concepts, general principles for design – Part 2: Technical principles and specifications.
- The European Standard EN 60204-1 : 1997 – Safety of machinery – Electrical equipment of machines – Part 1: General requirements.
- The European Standard EN 55014 : 1993 – Limits and methods of measurement of radio interference characteristics of electrical motor-operated and thermal appliance for household and similar purpose electrical tools and similar electric apparatus.

### Assembly

Assemble the dust collector by following the illustration on page 6. Contact local agent for any problem of assembly or missing part.

**▲ WARNING** *Do not connect the dust collector to the power source until machine is completely assembled and you have read and understand the entire instruction manual.*

A hose with appropriate dimensions is used to connect the dust collector and dust hood of woodworking machine.

**NOTE:** See page 7 for mechanical component parts list.



# Dayton® Three-Speed Air Cleaner

## Assembly (Continued)

### ELECTRICAL CONNECTION / DISCONNECTION

#### ELECTRICAL CONNECTION

1. The hand-operated power disconnection device or the plug is recommended to be used before connection of power supply.
2. For the protection of control device, we recommend the operator to supply a fuse with appropriate current rating, and the total length between fuse and connection terminal not to exceed 5 feet.

Power Cord

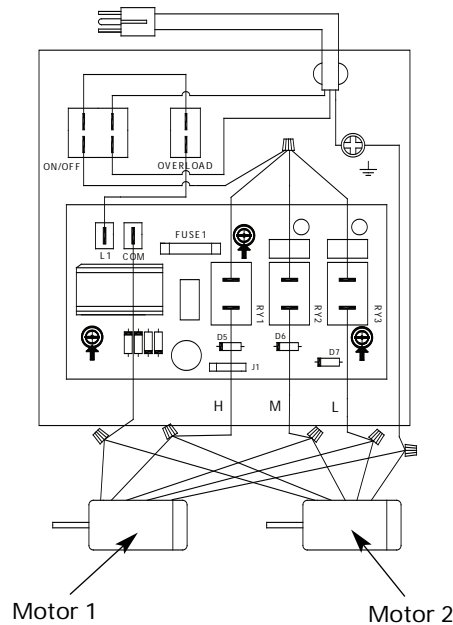

Figure 4 - Electrical Circuit Diagram

#### ELECTRICAL DISCONNECTION

1. The disconnection is carried out by hand-operated disconnecting device.
2. Be sure to disconnect this machine from power source when you want to stop the job for maintenance and adjustment.

#### GROUNDING

The grounding of this model is carried out by connecting the yellow/green terminal of supply cable to the grounding terminal of power source. Be sure to ground your machine before connecting machine to power source in any situation.

**▲ WARNING** Do not disconnect grounding terminal before disconnecting power source.

#### Operation

1. After the proper connection of dust collector and machine, connect the power according to the instructions in "Assembly" section above. While not in use, the disconnection shall also be done according to the instructions in "Assembly" section above.
2. In order to ensure the good performance of dust collection, be sure to check the appropriate air delivery capacity of dust collector according to the requirement specified for the working machine.

3. This dust collector is switched ON/OFF by pushing the I/O push buttons. During normal operation, always operate this dust collector by using these two buttons.

#### NOISE DECLARATION

The figures quoted are emission levels and are not necessarily safe working levels. While there is a correlation between the emission and exposure levels, this cannot be used reliably to determine whether or not further precautions are required. Factors that influence the actual level of exposure of the work force include the characteristics of the work room, the other sources of noise, etc., i.e. the number of machines and other adjacent processes. Also the permissible exposure level can vary from country to country. This information, however, will enable the user of the machine to make a better evaluation of the hazard and risk.

**NOTE:** Based on the statement as mentioned above, the noise level for this model is about 75 dB(A).



# For Repair Parts, call 1-800-323-0620

24 hours a day – 365 days a year

Please provide following information:

- Model number
- Serial number (if any)
- Part description and number as shown in parts list

E  
N  
G  
L  
I  
S  
H

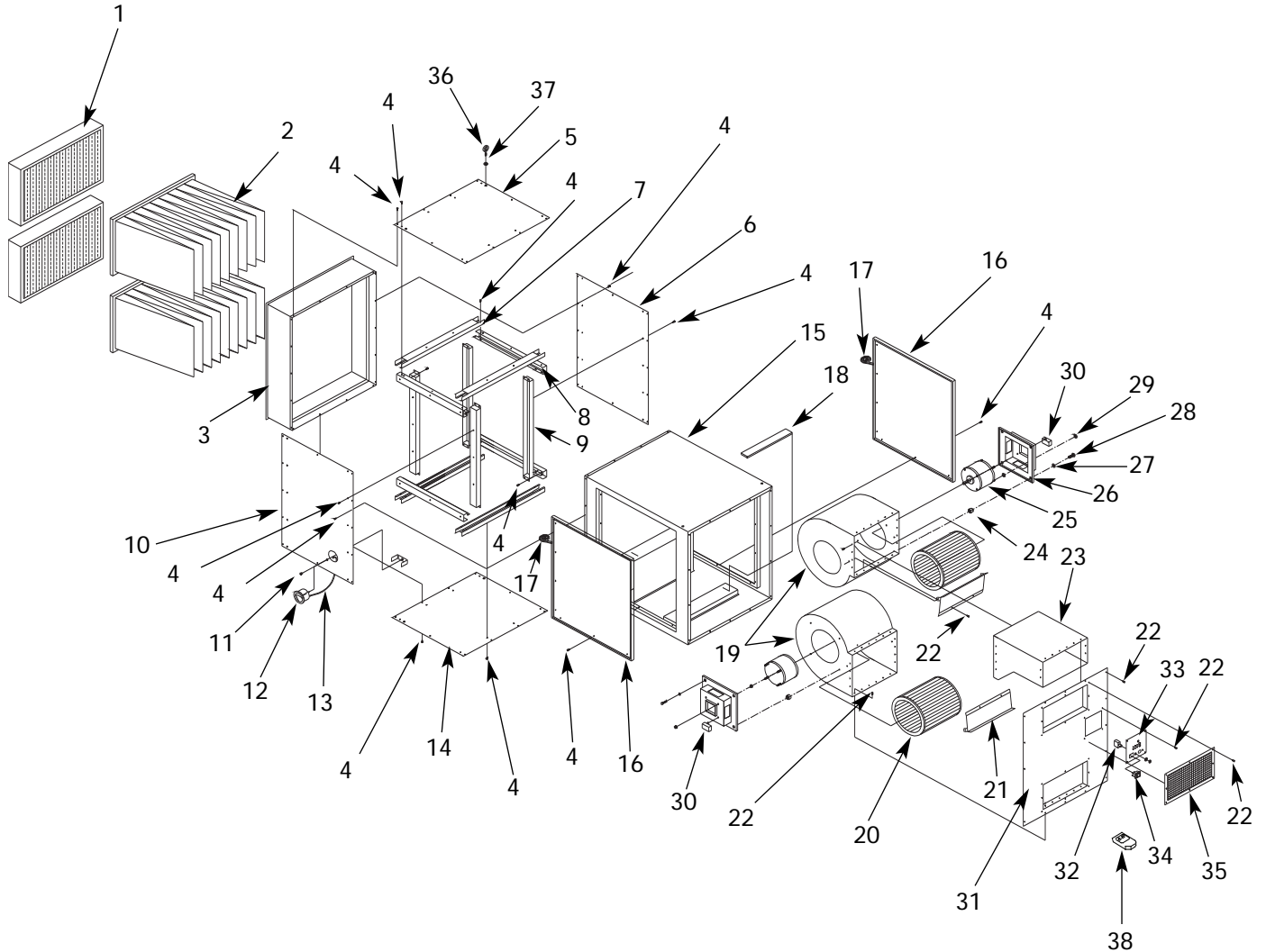

Figure 5 – Repair Parts Illustration for Three-Speed Air Cleaner

# Repair Parts List for Three-Speed Air Cleaner

Reference Number	Description	Part Number	Quantity
1	Pleated Filter	6B595	2
2	9-Pocket Bag Filter	2HNT1	2
3	Frame	HV40001G	1
4	<b>#10 x 1/2" Round Phillips Head Screw, Pk-100</b>	<b>2DU99</b>	1
5	Cover (Upper)	HV40002G	1
6	Cover (Back)	HV40003G	1
7	Support – A	HV40004G	4
8	Support – B	HV40005G	4
9	Support – C	HV40006G	4
10	Cover (Front)	HV40007G	1
	<b>Manometer Assembly</b>	<b>HV30010G</b>	
11	Hex Nut		1
12	Manometer		1
13	Tubing		1
14	Cover (Lower)	HV40008G	1
15	Machine Body	HV40009G	1
16	Side Door	HV40010G	2
17	Foam Tape	*	2
18	Foam Tape	*	2
19	Blower	HV30013G	2
20	Impeller	HV30014G	2
	<b>Blower Cover Assembly</b>	<b>HV40011G</b>	
21	Blower Cover		2
22	#10x1/2" Round Phillips Head Screw		36
23	Blower Connector	HV40012G	1
24	Anti-Vibration Bolt	HV30016G	8
	<b>Motor Assembly</b>	<b>HV40013G</b>	
25	Motor		2
26	Motor Base		2
27	Flat Washer		8
28	Hex Screw		8
29	Flange Nut		16
30	Capacitor		2
31	Discharge Cover	HV40014G	1
32	Overload Protector	HV40015G	1
33	Control Panel (Includes Line Cord)	HV40016G	1
34	Switch	HV30021G	1
35	Screen	HV30022G	2
36	Eyebolt	HV30023G	4
37	Hex Nut	HV30024G	4
38	Remote Control	HV30025G	1

(\* Hardware item available locally.

# Dayton® Three-Speed Air Cleaner

## LIMITED WARRANTY

**DAYTON ONE-YEAR LIMITED WARRANTY.** DAYTON® THREE-SPEED AIR CLEANER, MODELS COVERED IN THIS MANUAL, ARE WARRANTED BY DAYTON ELECTRIC MFG. CO. (DAYTON) TO THE ORIGINAL USER AGAINST DEFECTS IN WORKMANSHIP OR MATERIALS UNDER NORMAL USE FOR ONE YEAR AFTER DATE OF PURCHASE. ANY PART WHICH IS DETERMINED TO BE DEFECTIVE IN MATERIAL OR WORKMANSHIP AND RETURNED TO AN AUTHORIZED SERVICE LOCATION, AS DAYTON DESIGNATES, SHIPPING COSTS PREPAID, WILL BE, AS THE EXCLUSIVE REMEDY, REPAIRED OR REPLACED AT DAYTON'S OPTION. FOR LIMITED WARRANTY CLAIM PROCEDURES, SEE "PROMPT DISPOSITION" BELOW. THIS LIMITED WARRANTY GIVES PURCHASERS SPECIFIC LEGAL RIGHTS WHICH VARY FROM JURISDICTION TO JURISDICTION.

**LIMITATION OF LIABILITY.** TO THE EXTENT ALLOWABLE UNDER APPLICABLE LAW, DAYTON'S LIABILITY FOR CONSEQUENTIAL AND INCIDENTAL DAMAGES IS EXPRESSLY DISCLAIMED. DAYTON'S LIABILITY IN ALL EVENTS IS LIMITED TO AND SHALL NOT EXCEED THE PURCHASE PRICE PAID.

**WARRANTY DISCLAIMER.** A DILIGENT EFFORT HAS BEEN MADE TO PROVIDE PRODUCT INFORMATION AND ILLUSTRATE THE PRODUCTS IN THIS LITERATURE ACCURATELY; HOWEVER, SUCH INFORMATION AND ILLUSTRATIONS ARE FOR THE SOLE PURPOSE OF IDENTIFICATION, AND DO NOT EXPRESS OR IMPLY A WARRANTY THAT THE PRODUCTS ARE MERCHANTABLE, OR FIT FOR A PARTICULAR PURPOSE, OR THAT THE PRODUCTS WILL NECESSARILY CONFORM TO THE ILLUSTRATIONS OR DESCRIPTIONS. EXCEPT AS PROVIDED BELOW, NO WARRANTY OR AFFIRMATION OF FACT, EXPRESSED OR IMPLIED, OTHER THAN AS STATED IN THE "LIMITED WARRANTY" ABOVE IS MADE OR AUTHORIZED BY DAYTON.

**Technical Advice and Recommendations, Disclaimer.** Notwithstanding any past practice or dealings or trade custom, sales shall not include the furnishing of technical advice or assistance or system design. Dayton assumes no obligations or liability on account of any unauthorized recommendations, opinions or advice as to the choice, installation or use of products.

**Product Suitability.** Many jurisdictions have codes and regulations governing sales, construction, installation, and/or use of products for certain purposes, which may vary from those in neighboring areas. While attempts are made to assure that Dayton products comply with such codes, Dayton cannot guarantee compliance, and cannot be responsible for how the product is installed or used. Before purchase and use of a product, review the product applications, and all applicable national and local codes and regulations, and be sure that the product, installation, and use will comply with them.

Certain aspects of disclaimers are not applicable to consumer products; e.g., (a) some jurisdictions do not allow the exclusion or limitation of incidental or consequential damages, so the above limitation or exclusion may not apply to you; (b) also, some jurisdictions do not allow a limitation on how long an implied warranty lasts, consequently the above limitation may not apply to you; and (c) by law, during the period of this Limited Warranty, any implied warranties of implied merchantability or fitness for a particular purpose applicable to consumer products purchased by consumers, may not be excluded or otherwise disclaimed.

**Prompt Disposition.** A good faith effort will be made for prompt correction or other adjustment with respect to any product which proves to be defective within limited warranty. For any product believed to be defective within limited warranty, first write or call dealer from whom the product was purchased. Dealer will give additional directions. If unable to resolve satisfactorily, write to Dayton at address below, giving dealer's name, address, date, and number of dealer's invoice, and describing the nature of the defect. Title and risk of loss pass to buyer on delivery to common carrier. If product was damaged in transit to you, file claim with carrier.

**Manufactured for Dayton Electric Mfg. Co., 5959 W. Howard St., Niles, Illinois 60714-4014 U.S.A.**



Por favor lea y guarde estas instrucciones. Léelas cuidadosamente antes de tratar de montar, instalar, operar o dar mantenimiento al producto aquí descrito. Protéjase usted mismo y a los demás observando toda la información de seguridad. ¡El no cumplir con las instrucciones puede ocasionar daños, tanto personales como a la propiedad! Guarde estas instrucciones para referencia en el futuro.

# Depurador de tres velocidades Dayton®

## Descripción

Este Depurador de tres velocidades y 3/4 HP ha sido diseñado para áreas donde se trabaja la madera, talleres, áreas donde se realiza tareas de esmerilado y de soldadura, donde prevalecen las partículas en suspensión en el aire. El depurador de aire consiste de un prefiltro, un filtro principal con 9 bolsillos, dos motor de 3/4 HP, un gabinete para almacenar todos los componentes, dos soplores, componentes eléctricos y cableado. Puede montarse en la pared a un bastidor o plataforma.

El peso neto de esta máquina es aproximadamente 136 kg. No se puede manipular y transportar sin la asistencia de alguna herramienta de elevación. Por su seguridad, lea todas las instrucciones cuidadosamente.

## Desempaque

Verifique que la máquina y los componentes correspondan con los indicados en la Lista de Partes. De haber dudas o si faltan componentes, comuníquese con su distribuidor.

Tamaño del empaque . . . . . 92 x 75 x 109 cm  
 Peso neto . . . . . 136 kg  
 Peso total . . . . . 146 kg  
 Ajuste del temporizador . . . . . 1/2, 1, 2 ó 4 horas (hasta 7.5 horas)

## Especificaciones

Motor . . . . . 3/4 HP x 2 Pzs.  
 MCM . . . . . (Baja) 56.6  
 (Mediana) 70.8  
 (Alta) 85  
 Control remoto . . . Encendido/Apagado, Temporizador, Velocidad  
 Nivel de sonido . . . . . 72 dB(A)

## Dimensiones (en mm)



Figura 2



Figura 1

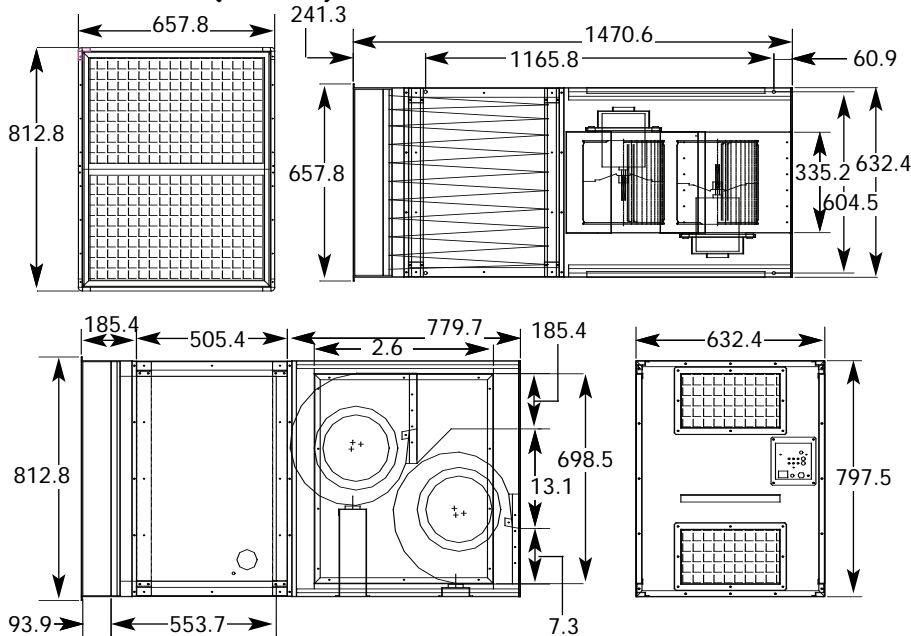

Figura 3 - Dimensiones de las Cubiertas y Soportes

E S P A Ñ O L

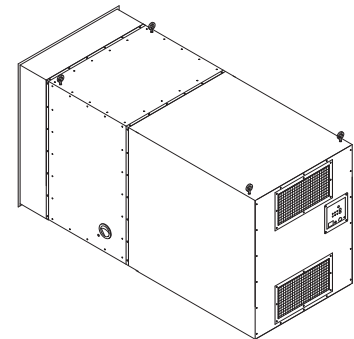
# Depurador de tres velocidades Dayton®

## Información de Seguridad General

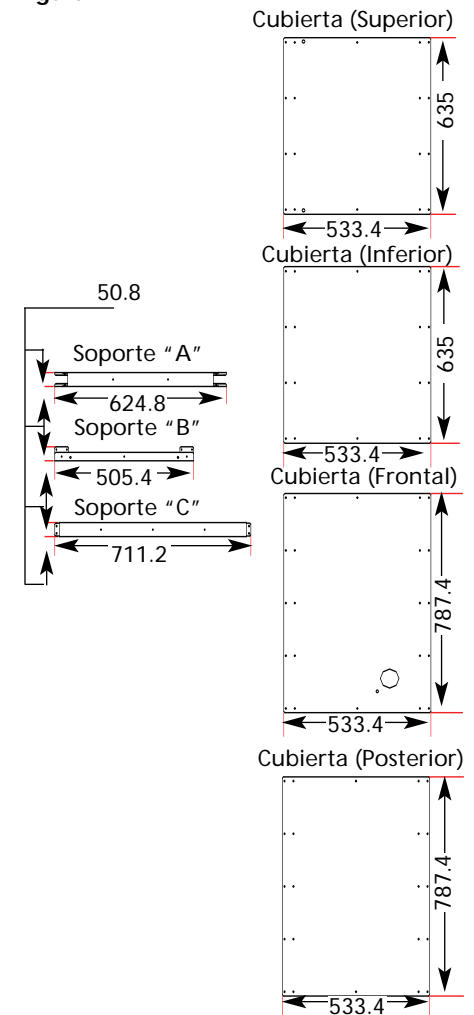
### PAUTAS DE SEGURIDAD - DEFINICIONES

Es muy importante que conozca y entienda la información contenida en este manual. Esta información se refiere a la protección de SU SEGURIDAD y a EVITAR PROBLEMAS CON EL EQUIPO. Para ayudar a reconocer esta información, utilizamos los símbolos que aparecen a continuación. Lea el manual y preste atención a estas secciones.

**▲ PELIGRO** Indica una situación de peligro inminente que, de no evitarse, causará la muerte o una lesión grave.

**▲ ADVERTENCIA** Indica una situación de posible peligro que, de no evitarse, podría causar la muerte o una lesión grave.

**▲ PRECAUCION** Indica una situación de posible peligro que, de no evitarse, podría causar lesiones leves o moderadas.

**PRECAUCION** Utilizar sin el símbolo de alerta sobre seguridad (▲) indica una situación potencialmente peligrosa que, si no se evita, podría ocasionar daño a la propiedad.

Advertencia de choque eléctrico



No esponga el equipo a la lluvia ni lo utilice en ubicaciones mojadas.



No utilice el equipo cerca de productos inflamables; de lo contrario, las chispas podrían incendiar vapores generados por los productos inflamables.



Lea y entienda todas las advertencias y las instrucciones de operación antes de utilizar este equipo. El no observar todas las instrucciones podría resultar en choque eléctrico, y/o lesiones personales graves o daño a la propiedad.

### REGLAS DE SEGURIDAD GENERAL

El trabajo con la madera puede ser peligroso si no se siguen los procedimientos de operación correctos y seguros. Como con todas las máquinas, hay ciertos peligros asociados con la operación de este producto. El uso de la máquina con respeto y precaución disminuirá apreciablemente la posibilidad de sufrir lesión personal. Sin embargo, el operador podría ser lesionado si ignora o no le presta atención a las precauciones de seguridad normales. Los equipos de seguridad como protectores, palos de empuje, sujetadores, tablas de cuña, gafas, máscaras para el polvo y toda protección auditiva pueden reducir la posibilidad de sufrir lesiones. Pero aun la mejor protección no compensará contra el mal juicio, descuido o la falta de atención. Siempre use su sentido común y sea precavido en el taller de trabajo. Si un procedimiento le parece peligroso, no lo intente. Piense cómo hacerlo de otra forma que sea menos peligrosa para usted. RECUERDE: Usted es responsable de su propia seguridad. Para obtener información adicional, visite nuestro sitio Web [www.grainger.com](http://www.grainger.com).

**▲ ADVERTENCIA** *Esta máquina ha sido diseñada sólo para ciertas aplicaciones. Dayton recomienda muy enfáticamente que esta máquina no se modifique ni se utilice para cualquier aplicación otra que para la cual se diseñó. Si tiene alguna pregunta relacionada con una aplicación en particular, NO utilice la máquina hasta que usted se haya puesto en contacto con Dayton para determinar si el producto y la aplicación son compatibles.*

**▲ ADVERTENCIA** *El no seguir estas reglas podría ocasionar lesiones personales graves.*

- 1. Para su propia seguridad, lea y entienda el manual de instrucciones antes de operar esta unidad.** Aprenda la aplicación y las limitaciones de la unidad al igual que sus peligros específicos particulares.
- 2. Mantenga el área de trabajo limpia.** El desorden y la suciedad propician accidentes.
- 3. No la utilice en entornos peligrosos.** No utilice esta unidad en ubicaciones húmedas o mojadas, ni la esponga a la lluvia. Mantenga bien iluminada el área de trabajo.
- 4. Mantenga a los niños y a los visitantes alejados.** Todos los niños y los visitantes deberán mantenerse a una distancia segura del área de trabajo.
- 5. Desconecte la unidad** antes de hacer mantenimiento.
- 6. Verifique las partes dañadas.** Antes de continuar utilizando la unidad, repare o reemplace adecuadamente las partes dañadas.

### REGLAS DE SEGURIDAD ADICIONALES PARA LOS DEPURADORES DE AIRE

**▲ ADVERTENCIA** *El no seguir estas reglas podría ocasionar lesiones personales graves.*

**▲ PELIGRO** *No utilice esta unidad para filtrar polvo metálico. Combinar el polvo metálico y de madera puede crear una explosión o un peligro de incendio. Esta unidad ha sido diseñada para filtrar entornos no explosivos solamente.*

**▲ ADVERTENCIA** *No utilice esta unidad para disipar vapores ni humos. Se podría producir explosiones o incendio. Este depurador de aire ha sido diseñado para uso donde sólo haya presente polvo seco en suspensión en el aire. Esta unidad deberá limitarse a entornos no explosivos y no metálicos.*

# Modelo 2HNR9

## Información de Seguridad General (Continuación)

1. No haga funcionar esta unidad hasta que se encuentre completamente montada e instalada de acuerdo con las instrucciones. Una unidad montada de manera incorrecta ocasionará lesiones.
2. Obtenga consejos de su supervisor, instructor u otra persona cualificada si no se encuentra completamente familiarizado con el funcionamiento de esta unidad. Conocimiento significa seguridad.
3. Observe todos los códigos y conexiones eléctricas recomendadas para evitar choque eléctrico o electrocución.
4. No levante esta unidad por el cordón de alimentación. No utilice el cordón de alimentación como dispositivo para colgar. Un cordón de alimentación dañado puede ocasionar choque eléctrico o electrocución.
5. Fije bien esta unidad a una estructura de soporte permanente o fija cuando la cuelgue del plafón. Si la unidad se cae puede ocasionar lesiones graves. Mantenga siempre una distancia mínima de 2.1 metros entre la parte inferior de la unidad y la superficie del suelo de modo de dejar suficiente espacio libre para pasar por debajo. Utilice una cadena que pueda soportar una carga de trabajo mínima de 292,11 kg para sostener la unidad de forma segura. Utilice ganchos en S de acero, de 5/16 pulg. de diámetro como mínimo, para colgar la unidad del plafón. Los pernos de fijación utilizados para colgar la unidad del plafón deberán enroscarse por lo menos 3.81 cm en las piezas estructurales de soporte.
6. Fije esta unidad o sujétela bien a la superficie de trabajo cuando se utilice en una aplicación portátil para evitar posibles lesiones y/o daños a la unidad.
7. Antes de arrancar la unidad, asegúrese que las áreas de entrada y salida no estén obstruidas. Las entradas y salidas obstruidas pueden ocasionar explosión y/o incendio.
8. Mantenga los brazos, las manos y los dedos alejados del ventilador. Evite la exposición a las partes giratorias para evitar lesiones.
9. No haga funcionar esta unidad si los filtros no se encuentran instalados en su posición. El polvo y otros restos pequeños de material caen directamente en el motor, ocasionando sobrecalentamiento y la posibilidad de incendio y/o explosión.
10. No intente remover o reemplazar los filtros mientras la unidad se encuentra funcionando. Las aspas expuestas del ventilador pueden ocasionar cortaduras graves. Asegúrese que la unidad esté desconectada de la fuente de alimentación.
11. Mantenga la unidad en óptimas condiciones. Los filtros obstruidos pueden aumentar la posibilidad de incendio o explosión. Observe todas las instrucciones para cambiar y limpiar los filtros.
12. Almacene la unidad en una ubicación donde no haya la posibilidad de que el cordón de alimentación se dañe. Un cordón de alimentación dañado puede ocasionar choque eléctrico o electrocución. Almacene de forma segura el cordón de alimentación en la unidad para eliminar riesgos de tropiezos.
13. Apague la unidad y desconéctela de la fuente de alimentación antes de instalar o remover accesorios, antes de ajustar o cambiar ajustes, o cuando haga reparaciones. Un arranque accidental puede ocasionar lesiones graves.

## DECLARACION DE CONFORMIDAD DE LA CE

Siempre y cuando se utilice y se mantenga según los códigos generalmente aceptados de buena práctica y las recomendaciones del manual de instrucciones, esta unidad cumple con los requisitos esenciales de salud y seguridad de la Directiva sobre Maquinaria, Directiva EMC, y la Directiva de Bajo Voltaje de CE.

De acuerdo con la siguiente Directiva CE:

- Directiva sobre Maquinaria . . . 98/37/EEC
- Directiva EMC . . . . . 89/336/EEC
- Directiva de Bajo Voltaje . . . 73/23/EEC

Para la mayoría de los riesgos específicos de esta máquina, la seguridad y el cumplimiento con los requisitos esenciales de la Directiva se han basado en los elementos de:

- El Estándar Europeo EN 292-1 : 1991 – Seguridad de máquinas – Conceptos básicos, principios generales para el diseño – Parte 1: Terminología básica, metodología.
- El Estándar Europeo EN 292-2 : 1991 – Seguridad de máquinas – Conceptos básicos, principios generales para el diseño – Parte 2: Principios y especificaciones técnicas.
- El Estándar Europeo EN 60204-1 : 1997 – Seguridad de máquinas – Equipo eléctrico de las máquinas – Parte 1: Requisitos generales.

- El Estándar Europeo EN 55014 : 1993 – Límites y métodos de medición de características de interferencia de radio de aparatos térmicos y eléctricos operados por motor para el hogar y herramientas eléctricas para propósitos similares y aparatos eléctricos similares.

## Montaje

Ensamble el colector de polvo según se muestra en la ilustración de la página 6. Comuníquese con el agente local si tiene algún problema con el montaje o si hay partes que faltan.

# Depurador de tres velocidades Dayton®

## Montaje (Continuación)

**⚠ ADVERTENCIA** *No conecte el colector de polvo en la fuente de alimentación hasta que la máquina se encuentre completamente ensamblada, y usted haya leído y entendido todo el manual de instrucciones.*

Se utiliza una manguera de dimensiones adecuadas para conectar el colector de polvo y el deflector de polvo de la máquina para trabajar en madera.

**AVISO:** En la página 7 aparece la lista de partes de los componentes mecánicos.

## CONEXION Y DESCONEXION ELECTRICA

### CONEXION ELECTRICA

1. Se recomienda utilizar el dispositivo manual de desconexión de potencia o el enchufe antes de conectar la fuente de alimentación.
2. Para proteger el dispositivo de control, nosotros recomendamos que el operador suministre un fusible con una capacidad de corriente adecuada, y que la longitud total entre el fusible y la terminal de conexión no sea superior a 1.5 m.

Cordón de alimentación eléctrica



Figura 4 - Diagrama de Circuitos Eléctricos

### DESCONEXION ELECTRICA

1. La desconexión se realiza mediante dispositivos de desconexión operados a mano.
2. Asegúrese de desconectar esta máquina de la fuente de alimentación cuando desee detener el trabajo para realizar tareas de mantenimiento y ajustes.

### CONEXION A TIERRA

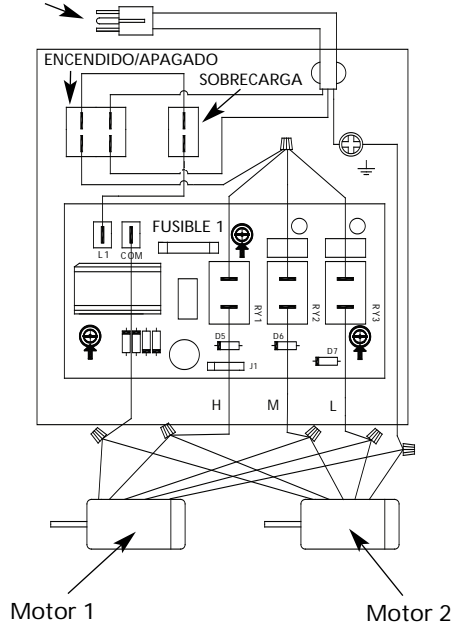
La conexión a tierra de este modelo se lleva a cabo conectando el terminal amarillo/verde del cable de suministro al terminal de conexión a tierra de la fuente de alimentación. En cualquier situación, asegúrese de conectar su máquina a tierra antes de conectarla a una fuente de alimentación.

**⚠ ADVERTENCIA** *No desconecte el terminal de conexión a tierra antes de desconectar la fuente de alimentación.*

## Operación

1. Después de conectar correctamente el colector de polvo en la máquina, conecte la alimentación de acuerdo con las instrucciones en la sección "Montaje" que aparece arriba. Mientras no se encuentre en uso, la desconexión deberá llevarse a cabo de acuerdo con las instrucciones en la sección "Montaje" que aparece arriba.
2. Para poder garantizar el buen rendimiento de la operación de recolección de polvo, asegúrese de verificar la capacidad adecuada de entrega de aire del colector de polvo de acuerdo con el requisito especificado para la máquina que se va a usar.

- 3 Este colector de polvo se enciende o se apaga oprimiendo los botones pulsadores I/O.

Durante la operación normal, siempre opere este colector de polvo mediante estos dos botones.

**AVISO:** En base a la declaración mencionada arriba, el nivel de ruido de este modelo es aproximadamente de 75 dB(A).

### DECLARACION SOBRE RUIDO

Los valores indicados son niveles de emisión y no son necesariamente niveles seguros para usar. Aunque hay una correlación entre los niveles de emisión y exposición, ésta no se pueda usar fiablemente para determinar si más precauciones son necesarias. Los factores que influyen el nivel real de exposición de la fuerza laboral incluyen las características de la sala de trabajo, las otras fuentes de ruido, etc., como por ejemplo el número de máquinas y otros procesos adyacentes. Más aun, el nivel de exposición admisible puede variar de un país a otro. Esta información, sin embargo, le permitirá al usuario de la máquina evaluar mejor los peligros y los riesgos.

**AVISO:** En base a la declaración mencionada arriba, el nivel de ruido de este modelo es aproximadamente de 75 dB(A).



**Para Obtener Partes de Reparación en México Llame al 001-800-527-2331  
en EE.UU. Llame al 1-800-323-0620**

**Servicio permanente - 24 horas al día al año**

Por favor proporciónenos la siguiente información:

- Número de modelo
- Número de serie (si lo tiene)
- Descripción de la parte y número que le corresponde en la lista de partes



Figura 5 - Ilustración de las Partes de Reparación para el Depurador de Aire de Tres Velocidades

# Lista de Partes de Reparación para el Depurador de Aire de Tres Velocidades

Número de Referencia	Descripción	Número de Parte	Cantidad
1	Filtro plisado	6B595	2
2	Filtro de bolsa de 9 bolsillos	2HNT1	2
3	Bastidor HV40001G 1	HV40001G	1
4	<b>Tornillo de cabeza redonda Phillips, #10 x 1/2 pulg. Pq-100</b>	<b>2DU99</b>	1
5	Cubierta (Superior)	HV40002G	1
6	Cubierta (Posterior)	HV40003G	1
7	Soporte - A	HV40004G	4
8	Soporte - B	HV40005G	4
9	Soporte - C	HV40006G	4
10	Cubierta (Frontal)	HV40007G	1
<b>Conjunto del manómetro</b>		<b>HV30010G</b>	
11	Tuerca hexagonal		1
12	Manómetro		1
13	Tubo		1
14	Cubierta (Inferior)	HV40008G	1
15	Cuerpo de la máquina	HV40009G	1
16	Puerta lateral	HV40010G	2
17	Cinta de espuma	*	2
18	Cinta de espuma	*	2
19	Soplador	HV30013G	2
20	Impulsor	HV30014G	2
<b>Conjunto de la cubierta del soplador</b>		<b>HV40011G</b>	
21	Cubierta del soplador		2
22	Tornillo de cabeza redonda Phillips, #10 x 1/2 pulg.		36
23	Conector para soplador	HV40012G	1
24	Perno antivibraciones	HV30016G	8
<b>Conjunto del motor</b>		<b>HV40013G</b>	
25	Motor		2
26	Base del motor		2
27	Arandela plana		8
28	Tornillo hexagonal		8
29	Tuerca de pestaña		16
30	Capacitor		2
31	Cubierta de la descarga	HV40014G	1
32	Protector contra sobrecargas	HV40015G	1
33	Panel de control (incluye control de línea)	HV40016G	1
34	Interruptor	HV30021G	1
35	Rejilla	HV30022G	2
36	Perno de anilla	HV30023G	4
37	Tuerca hexagonal	HV30024G	4
38	Control remoto	HV30025G	1

(\*) Artículo de ferretería disponible localmente.

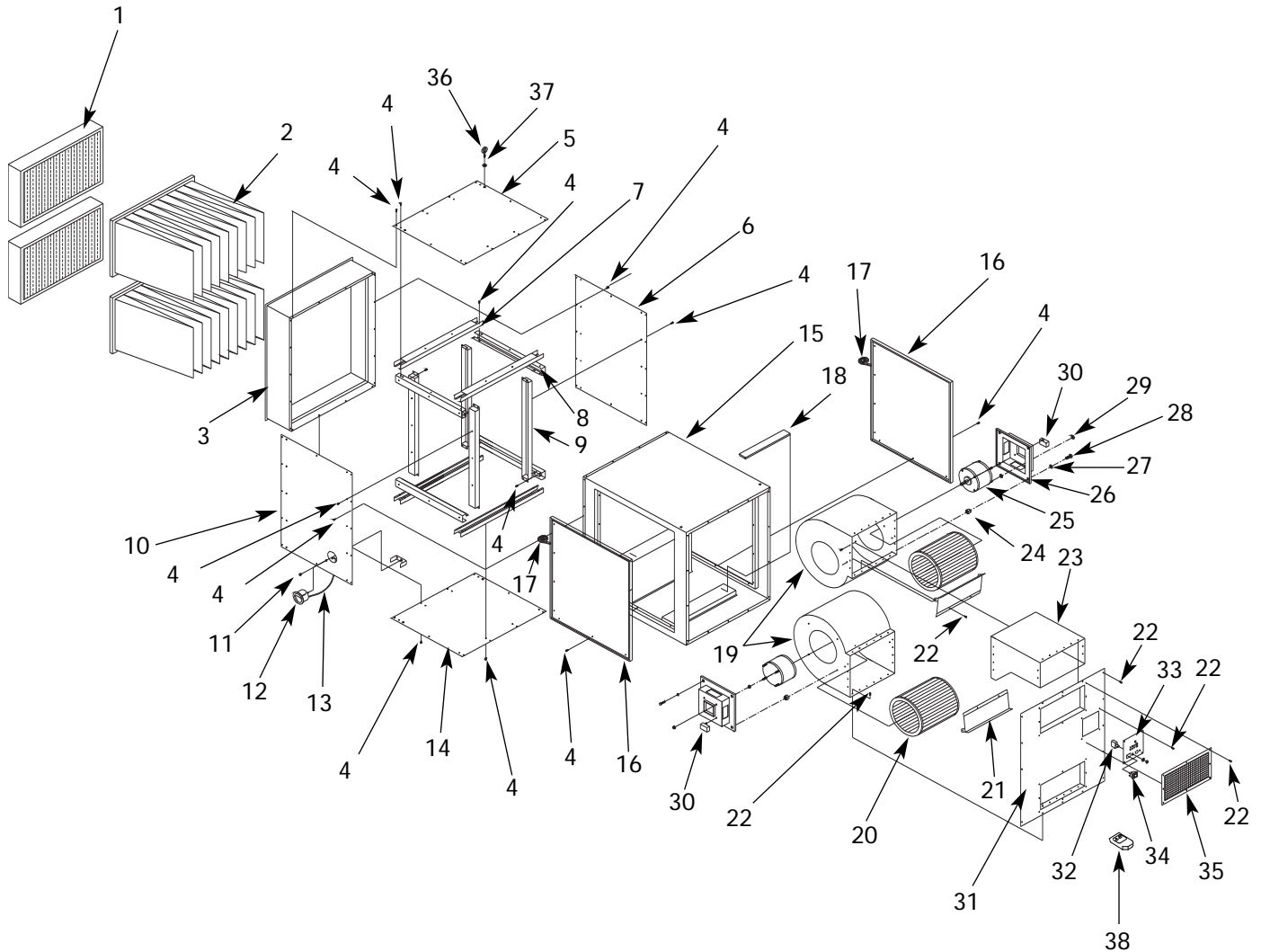
# Depurador de tres velocidades Dayton®

## GARANTIA LIMITADA

**GARANTIA LIMITADA DE DAYTON POR UN AÑO.** DAYTON ELECTRIC MFG. CO. (DAYTON) LE GARANTIZA AL USUARIO ORIGINAL QUE LOS MODELOS TRATADOS EN ESTE MANUAL DEL DEPURADOR DE TRES VELOCIDADES DAYTON® ESTAN LIBRES DE DEFECTOS EN LA MANO DE OBRA O EL MATERIAL, CUANDO SE LES SOMETE A USO NORMAL, POR UN AÑO A PARTIR DE LA FECHA DE COMPRA. CUALQUIER PARTE QUE SE HALLE DEFECTUOSA, YA SEA EN EL MATERIAL O EN LA MANO DE OBRA, Y SEA DEVUELTA (CON LOS COSTOS DE ENVIO PAGADOS POR ADELANTADO) A UN CENTRO DE SERVICIO AUTORIZADO DESIGNADO POR DAYTON, SERA REPARADA O REEMPLAZADA (NO EXISTE OTRA POSIBILIDAD) SEGUN LO DETERMINE DAYTON. PARA OBTENER INFORMACION SOBRE LOS PROCEDIMIENTOS DE RECLAMO CUBIERTOS EN LA GARANTIA LIMITADA, VEA LA SECCION "ATENCION OPORTUNA" QUE APARECE MAS ADELANTE. ESTA GARANTIA LIMITADA CONFIERE AL COMPRADOR DERECHOS LEGALES ESPECIFICOS QUE VARIAN DE JURISDICCION A JURISDICCION.

**LIMITES DE RESPONSABILIDAD.** EN LA MEDIDA EN QUE LAS LEYES APLICABLES LO PERMITAN, LA RESPONSABILIDAD DE DAYTON POR LOS DAÑOS EMERGENTES O INCIDENTALES ESTA EXPRESAMENTE EXCLUIDA. LA RESPONSABILIDAD DE DAYTON EXPRESAMENTE ESTA LIMITADA Y NO PUEDE EXCEDER EL PRECIO DE COMPRA PAGADO POR EL ARTICULO.

**EXCLUSION DE RESPONSABILIDAD DE LA GARANTIA.** SE HAN HECHO ESFUERZOS DILIGENTES PARA PROPORCIONAR INFORMACION E ILUSTRACIONES APROPIADAS SOBRE EL PRODUCTO EN ESTE MANUAL; SIN EMBARGO, ESTA INFORMACION Y LAS ILUSTRACIONES TIENEN COMO UNICO PROPOSITO LA IDENTIFICACION DEL PRODUCTO Y NO EXPRESAN NI IMPLICAN GARANTIA DE QUE LOS PRODUCTOS SEAN VENDIBLES O ADECUADOS PARA UN PROPOSITO EN PARTICULAR NI QUE SE AJUSTAN NECESARIAMENTE A LAS ILUSTRACIONES O DESCRIPCIONES. CON EXCEPCION DE LO QUE SE ESTABLECE A CONTINUACION, DAYTON NO HACE NI AUTORIZA NINGUNA GARANTIA O AFIRMACION DE HECHO, EXPRESA O IMPLICITA, QUE NO SEA ESTIPULADA EN LA "GARANTIA LIMITADA" ANTERIOR.

**Consejo Técnico y Recomendaciones, Exclusiones de Responsabilidad.** A pesar de las prácticas, negociaciones o usos comerciales realizados previamente, las ventas no deberán incluir el suministro de consejo técnico o asistencia o diseño del sistema. Dayton no asume ninguna obligación o responsabilidad por recomendaciones, opiniones o consejos no autorizados sobre la elección, instalación o uso de los productos.

**Adaptación del Producto.** Muchas jurisdicciones tienen códigos o regulaciones que rigen la venta, la construcción, la instalación y/o el uso de productos para ciertos propósitos que pueden variar con respecto a los aplicables a las zonas vecinas. Si bien se trata de que los productos Dayton cumplan con dichos códigos, no se puede garantizar su conformidad y no se puede hacer responsable por la forma en que se instale o use su producto. Antes de comprar y usar el producto, revise su aplicación y todos los códigos y regulaciones nacionales y locales aplicables y asegúrese de que el producto, la instalación y el uso los cumplan.

Ciertos aspectos de limitación de responsabilidad no se aplican a productos al consumidor; es decir (a) algunas jurisdicciones no permiten la exclusión ni limitación de daños incidentales o consecuentes, de modo que las limitaciones o exclusiones anteriores quizás no apliquen en su caso; (b) asimismo, algunas jurisdicciones no permiten limitar el plazo de una garantía implícita, por lo tanto, la limitación anterior quizás no aplique en su caso; y (c) por ley, mientras la Garantía Limitada esté vigente no podrán excluirse ni limitarse en modo alguno ninguna garantía implícita de comercialización o de idoneidad para un propósito en particular aplicables a los productos al consumidor adquiridos por éste.

**Atención Oportuna.** Se hará un esfuerzo de buena fe para corregir puntualmente, o hacer otros ajustes, con respecto a cualquier producto que resulte defectuoso dentro de los términos de esta garantía limitada. En el caso de que encuentre un producto defectuoso y que esté cubierto dentro de los límites de esta garantía haga el favor de escribir primero, o llame, al distribuidor a quien le compró el producto. El distribuidor le dará las instrucciones adicionales. Si no puede resolver el problema en forma satisfactoria, escriba a Dayton a la dirección a continuación, dando el nombre del distribuidor, su dirección, la fecha y el número de la factura del distribuidor y describa la naturaleza del defecto. La propiedad del artículo y el riesgo de pérdida pasan al comprador en el momento de la entrega del artículo a la compañía de transporte. Si el producto se daña durante el transporte, debe presentar su reclamo a la compañía transportista.

Fabricado para Dayton Electric Mfg. Co., 5959 W. Howard St., Niles, Illinois 60714-4014 EE.UU.



*Veillez lire et conserver ces instructions. Lire attentivement avant de commencer à assembler, installer, faire fonctionner ou entretenir l'appareil décrit. Protégez-vous et les autres en observant toutes les informations sur la sécurité. Négliger d'appliquer ces instructions peut résulter en des blessures corporelles et/ou en des dommages matériels ! Conserver ces instructions pour références ultérieures.*

# Épurateur d'air à trois vitesses Dayton®

## Description

Cet épurateur d'air à trois vitesses de 3/4 HP a été conçu pour les aires de travail, les ateliers, les aires de meulage et de soudure à haute densité de particules en suspension dans l'air. L'épurateur d'air est composé d'un préfiltre, d'un filtre principal à 9 manches, de deux moteurs de 3/4 HP, d'un boîtier qui loge tous les composants, de deux soufflantes, de composants électriques et de câblage. Il peut être installé sur un mur, sur un cadre ou sur une plate-forme.

Le poids net de cette machine est de 136 kg (299,8 lb). Elle NE PEUT être manipulée ou transportée sans l'aide d'outils de levage. Pour votre sécurité, lire attentivement toutes les instructions.

## Déballage

La machine doit être déballée avec précaution. Vérifier si la machine et ses composants correspondent aux indications de la liste des pièces. En cas de doute ou si des composants sont manquants, contacter votre détaillant.

## Spécifications

Moteur ..... 3/4 HP x 2  
 MCM (m<sup>3</sup>/min) ..... (bas) 56,6  
 (moyen) 70,8  
 (élevé) 85

Dimensions de l'emballage ..... 92 x 75 x 109 cm  
 Poids net ..... 136 kg  
 Poids brut ..... 146 kg  
 Réglage de la minuterie ..... 1/2, 1, 2 ou 4 heures (jusqu'à 7,5 h)

Télécommande ..... Marche/Arrêt, minuterie, vitesse  
 Niveau de bruit ..... 72 dB (A)

## Dimensions (mm)

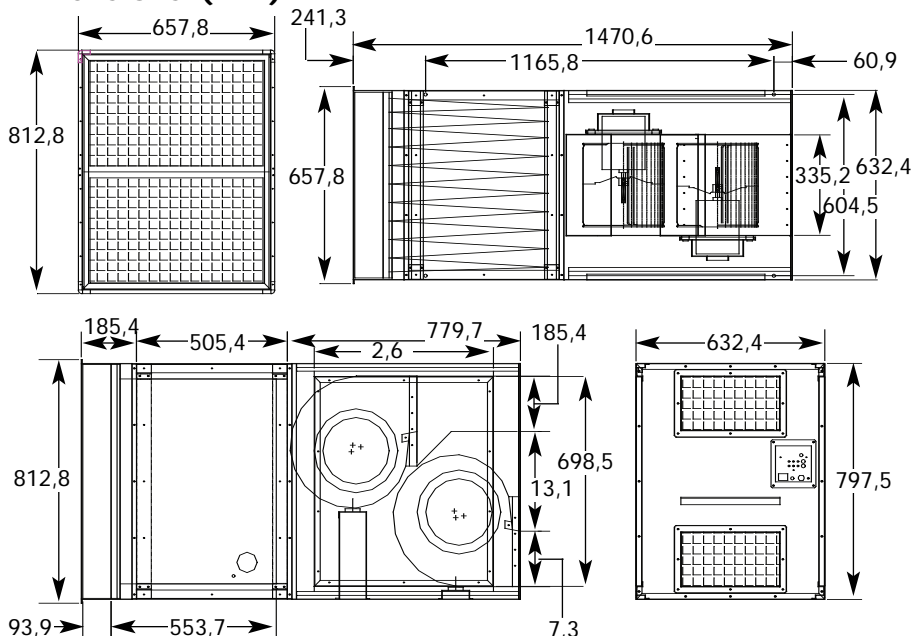

Figure 2

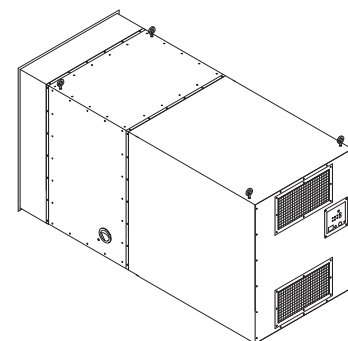

Figure 1

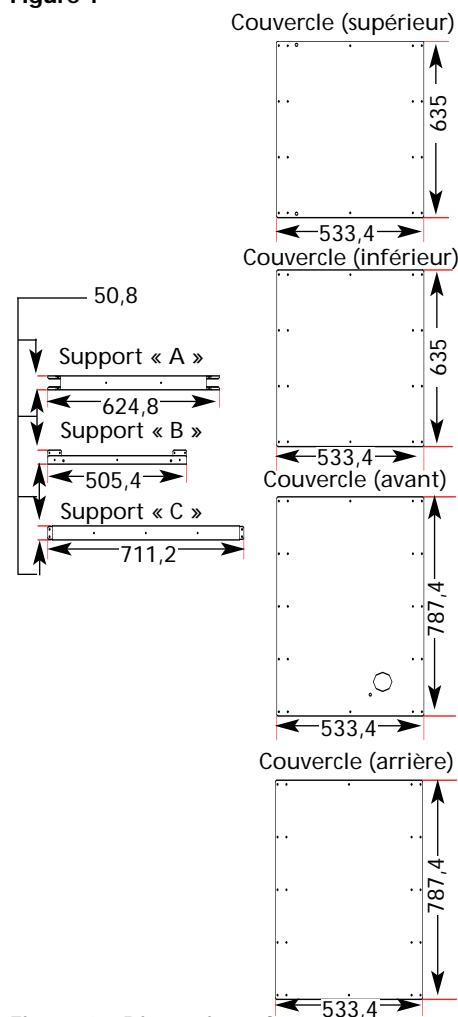

Figure 3 - Dimensions des couvercles et des supports

# Épurateur d'air à trois vitesses Dayton®

## Informations générales sur la sécurité

### LIGNES DIRECTRICES SUR LA SÉCURITÉ – DÉFINITIONS

Ce manuel contient des informations importantes qu'il faut connaître et comprendre. Ces informations portent sur VOTRE SÉCURITÉ et sur la PRÉVENTION DES PROBLÈMES AVEC L'ÉQUIPEMENT. Pour vous aider à reconnaître ces informations, nous utilisons les symboles ci-dessous. Veuillez lire le manuel et porter attention à ces sections.

**▲ DANGER** Indique un risque imminent qui, s'il n'est pas évité, causera la mort ou des blessures graves.

**▲ AVERTISSEMENT** Indique un risque potentiel qui, s'il n'est pas évité, causera la mort ou des blessures graves.

**▲ ATTENTION** Indique une situation potentiellement dangereuse qui, si elle n'est pas évitée, peut causer des blessures mineures ou modérées.

**ATTENTION** Utilisé sans symbole d'alerte de sécurité (▲) indique une situation potentiellement dangereuse qui, si elle n'est pas évitée, peut causer des dommages matériels.

Risque de choc électrique



Ne pas exposer cet équipement à la pluie ou l'utiliser dans des endroits humides.



Ne pas utiliser l'équipement autour de produits inflammables, sinon des étincelles risquent d'enflammer des vapeurs de produits inflammables.



Lire et comprendre tous les avertissements et toutes les instructions d'utilisation avant d'utiliser cet équipement. Négliger de suivre toutes les instructions peut entraîner des chocs électriques, un incendie et/ou des blessures graves ou encore des dommages matériels importants.

### RÈGLES GÉNÉRALES DE SÉCURITÉ

Le travail du bois comporte des risques si des procédures d'utilisation correctes ne sont pas suivies. Certains risques sont inhérents à l'utilisation de toute machine, comme ce produit. L'utilisation de la machine avec respect et prudence réduit considérablement la possibilité de blessures. Toutefois, si des mesures de sécurité normales ne sont pas suivies ou si elles sont ignorées, l'opérateur peut subir des blessures. L'équipement de sécurité comme les protections, les poussoirs, les dispositifs de retenue, les lunettes étanches, les masques antipoussières et la protection anti-bruit peuvent réduire les risques de blessures. Mais la meilleure protection ne peut remplacer un piètre jugement, l'imprudence ou l'inattention. Toujours faire preuve de bon sens et de prudence dans l'atelier. Si une procédure semble dangereuse, ne pas l'essayer. Penser à une procédure alternative qui semble plus sécuritaire. NE PAS OUBLIER : Votre sécurité personnelle relève de votre responsabilité. Pour obtenir plus d'informations, veuillez visiter notre site web au [www.grainger.com](http://www.grainger.com).

**▲ AVERTISSEMENT** Cette machine a été conçue pour certaines applications seulement. Dayton recommande vivement de ne pas modifier cette machine et/ou de ne pas l'utiliser pour une quelconque application pour laquelle elle n'a pas été conçue. En cas de doute sur l'utilisation pour une application particulière, NE PAS utiliser la machine avant d'avoir contacté Dayton pour déterminer la pertinence de l'utilisation du produit.

**▲ AVERTISSEMENT** Le fait de négliger de suivre ces règles peut entraîner des blessures graves.

- Pour votre sécurité, lire et comprendre le manuel d'instructions avant d'utiliser l'appareil.** Apprendre les applications et les limites de l'appareil et les risques spécifiques qui lui sont associés.
- Garder la zone de travail propre.** Les aires et les établis encombrés sont propices aux accidents.
- Ne pas utiliser dans un environnement dangereux.** Ne pas utiliser cet appareil dans des endroits humides ou mouillés, ou encore l'exposer à la pluie. Garder l'aire de travail bien éclairée.
- Garder les enfants et les visiteurs à une distance sécuritaire.** Tous les enfants et les visiteurs doivent être gardés à une distance sécuritaire de l'aire de travail.
- Couper l'alimentation** avant de réparer.
- Vérifier la présence de pièces endommagées.** Avant d'utiliser plus à fonds l'appareil, réparer ou remplacer toute pièce endommagée.

### RÈGLES DE SÉCURITÉ SUPPLÉMENTAIRES POUR LES ÉPURATEURS D'AIR

**▲ AVERTISSEMENT** Le fait de négliger de suivre ces règles peut entraîner des blessures graves.

**▲ DANGER** Ne pas utiliser cet appareil pour filtrer de la poussière de métal. La combinaison de poussière de bois et de métal risque de créer une explosion ou un incendie. Cet appareil est conçu pour filtrer des atmosphères non explosives seulement.

**▲ AVERTISSEMENT** Ne pas utiliser cet appareil pour dissiper des émanations ou de la fumée, car des explosions risquent de survenir. Cet épurateur d'air est conçu pour être utilisé seulement en présence de particules de poussière sèches en suspension dans l'air. Son utilisation doit être limitée à des atmosphères non explosives et non métalliques.

# Modèle 2HNR9

## Informations générales sur la sécurité (suite)

1. Ne pas utiliser cet appareil tant qu'il n'est pas complètement assemblé et installé selon les instructions. Un appareil mal assemblé peut causer des blessures.
2. Rechercher l'aide d'un superviseur, d'un instructeur ou d'une autre personne qualifiée si l'on est pas entièrement familier avec le fonctionnement de cet appareil. Le savoir c'est la sécurité.
3. Suivre tous les codes de câblage et les connexions électriques recommandées pour éviter un choc électrique ou une électrocution.
4. Ne pas soulever cet appareil par le cordon d'alimentation. Ne pas utiliser le cordon d'alimentation comme dispositif de suspension. Un cordon d'alimentation endommagé peut causer un choc électrique ou une électrocution.
5. Ancrer fermement cet appareil dans une structure de support permanente ou fixe lorsqu'il est suspendu au plafond. La chute d'un appareil peut causer des blessures graves. Toujours garder un minimum de 2,13 m (7 pi) entre la partie inférieure de l'appareil et la surface du plancher afin de permettre un dégagement suffisant pour la tête. N'utiliser qu'une chaîne homologuée pour supporter une charge de travail de 644 lb (410 lb) afin de maintenir adéquatement l'appareil. Utiliser des crochets en S en acier d'au moins 8 mm (5/16 po) de diamètre pour suspendre l'appareil au plafond. Les boulons de type tire-fond utilisés pour suspendre l'appareil au plafond doivent être filetés au moins sur 38 mm (1,5 po) dans les membres de la structure du support.
6. Supporter cet appareil ou utiliser un collier de serrage sûr pour le fixer à la surface de travail lorsqu'il est utilisé dans une application mobile, afin d'éliminer les risques de blessures et/ou de dommages à l'appareil.
7. S'assurer que les zones d'entrée et de sortie sont dégagées avant de démarrer l'appareil. Des entrées ou des sorties bloquées risquent de causer une explosion et/ou un incendie.
8. Garder les bras, les mains et les doigts loin du ventilateur. Éviter toute exposition à des pièces rotatives pour éviter les blessures.
9. Ne pas utiliser cet appareil sans que les filtres ne soient en place. La poussière et les autres petits débris atteindront directement le moteur, qui surchauffera, causant ainsi un risque d'incendie et/ou d'explosion.
10. Ne pas tenter d'enlever ou de remplacer le ou les filtres alors que l'appareil fonctionne. Les pales de ventilateurs exposées peuvent causer des coupures graves. S'assurer que l'appareil est débranché de la source d'alimentation.
11. Maintenir l'appareil en excellent état. Des filtres colmatés augmentent les risques d'incendie ou d'explosion. Suivre toutes les instructions de changement et de nettoyage des filtres.
12. Entreposer l'appareil dans un endroit exempt de risques de dommages au cordon d'alimentation. Un cordon d'alimentation endommagé peut causer un choc électrique ou une électrocution. Ranger le cordon d'alimentation avec précaution sur l'appareil pour éliminer les risques de trébuchement.
13. « Arrêter » l'appareil et le débrancher de la source d'alimentation électrique avant d'installer ou de déposer des accessoires, avant d'ajuster ou de modifier des réglages ou d'effectuer des réparations. Un démarrage intempestif peut causer des blessures graves.

## DÉCLARATION DE CONFORMITÉ AU CE

Dans la mesure où il est utilisé et entretenu conformément aux codes et bonnes pratiques généralement acceptés, de même qu'aux recommandations du manuel d'instructions, cet appareil est conforme aux exigences essentielles de sécurité et de santé des directives sur la machinerie, des directives CEM et de la directive CE sur la basse tension.

Selon la directive CE suivante :

- Directive sur la machinerie . . . 98/37/CEE
- Directive CEM . . . . . 89/336/CEE
- Directive sur la basse tension . . . . . 73/23/CEE

Pour les risques les plus spécifiques reliés à cette machine, la sécurité et la conformité avec les exigences essentielles des Directives ont été basées sur les éléments de :

- La norme européenne EN 292-1 : 1991 – Sécurité des machines ; Notions fondamentales, principes généraux de conception ; Partie 1 Terminologie et méthodologie de base.
- La norme européenne EN 292-2 : 1991 – Sécurité des machines ; Notions fondamentales, principes généraux de conception ; Partie 2 Principes techniques et spécifications.
- La norme européenne EN 60204-1 : 1997 – Sécurité des machines ; Équipements électriques des machines – Partie 1 : Exigences générales.
- La norme européenne EN 55014 : 1993 – Limites et méthodes de mesure du brouillage radioélectrique caractérisant les appareils fonctionnant avec des moteurs électriques et les appareils thermiques pour usage domestique et autre utilisation similaire, les outils électriques et autres appareillages électriques.

# Épurateur d'air à trois vitesses Dayton®

## Montage

Assembler le collecteur de poussière en suivant l'illustration de la page 6. Contacter l'agent local pour tout problème d'assemblage ou de pièce manquante.

**AVERTISSEMENT** *Ne pas brancher le collecteur de poussière à la source d'alimentation tant que la machine n'est pas complètement assemblée et après avoir lu et compris l'intégralité du manuel d'instructions.*

Un tuyau aux dimensions appropriées est utilisé pour raccorder le collecteur de poussière et la hotte antipoussières de la machine à travailler le bois.

**REMARQUE** : Voir la page 7 pour la liste des pièces pour composants mécaniques.

## CONNEXION / DÉCONNEXION ÉLECTRIQUE

### CONNEXION ÉLECTRIQUE

- Il est recommandé d'utiliser le dispositif manuel de déconnexion d'alimentation électrique ou la fiche avant de connecter l'alimentation électrique.
- Pour la protection du dispositif de commande, nous recommandons à l'opérateur de fournir un fusible aux caractéristiques de tension appropriées et de conserver une distance maximale 1,5 m (5 pi) entre le fusible et la connexion à la borne.

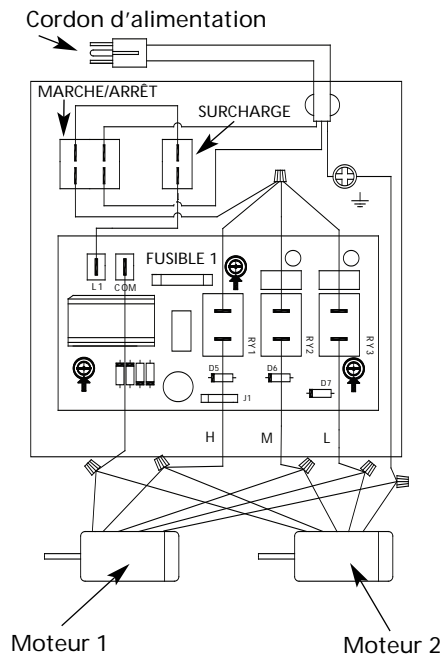

Figure 4 – Schéma du circuit électrique

### DÉCONNEXION ÉLECTRIQUE

- La déconnexion est effectuée en utilisant le dispositif de déconnexion manuel.
- S'assurer de déconnecter cette machine de la source d'alimentation lorsque l'on veut arrêter le travail pour fins d'entretien et d'ajustement.

### MISE À LA TERRE

La mise à la terre de ce modèle est effectuée en connectant la borne jaune/verte du câble d'alimentation à la borne de terre de la source d'alimentation. Veiller à mettre la machine à la terre avant de la connecter à la source d'alimentation, et ce dans tous les cas.

**AVERTISSEMENT** *Ne pas débrancher la borne de terre avant d'avoir débranché la source d'alimentation.*

## Fonctionnement

- Après avoir raccordé correctement le collecteur de poussière, connecter l'alimentation en suivant les instructions de la section « Assemblage » ci-dessus. Lorsque la machine n'est pas utilisée, déconnecter selon les instructions de la section « Assemblage » ci-dessus.
- Pour assurer la bonne performance de la collecte de poussière, vérifier que la capacité d'alimentation en air du collecteur de poussière est conforme aux exigences spécifiées pour la machine utilisée.
- Ce collecteur de poussière est mis en MARCHÉ ou ARRÊTÉ en appuyant sur les boutons I/O.

Lors d'une utilisation normale, toujours faire fonctionner ce collecteur de poussière en utilisant ces deux boutons.

## DÉCLARATION SUR LE BRUIT

Les chiffres cités sont des niveaux d'émission qui ne sont pas nécessairement des niveaux sécuritaires pour le travail. Une corrélation entre l'émission et les niveaux d'exposition ne peut être utilisée en toute fiabilité pour déterminer la pertinence ou non de précautions supplémentaires. Les facteurs qui influencent le niveau actuel d'exposition de l'équipe de travail incluent les caractéristiques de l'aire de travail, d'autres sources de bruit, etc. c'est-à-dire le nombre de machines et autres processus adjacents. En outre, les niveaux d'exposition permisibles varient d'un pays à l'autre. Toutefois, ces informations permettront à l'utilisateur de la machine de mieux évaluer les risques et les dangers.

**REMARQUE** : Selon l'énoncé ci-dessus, le niveau de bruit pour ce modèle est d'environ 75 dB (A).



**Commandez les pièces détachées en appelant gratuitement  
1 800 323-0620**

**24 heures par jour – 365 jours par an**

*S'il vous plaît fournir l'information suivante :*

- Numéro de modèle
- Numéro de série (s'il y en a un)
- Description de la pièce et son numéro  
comme montré sur la liste de pièces

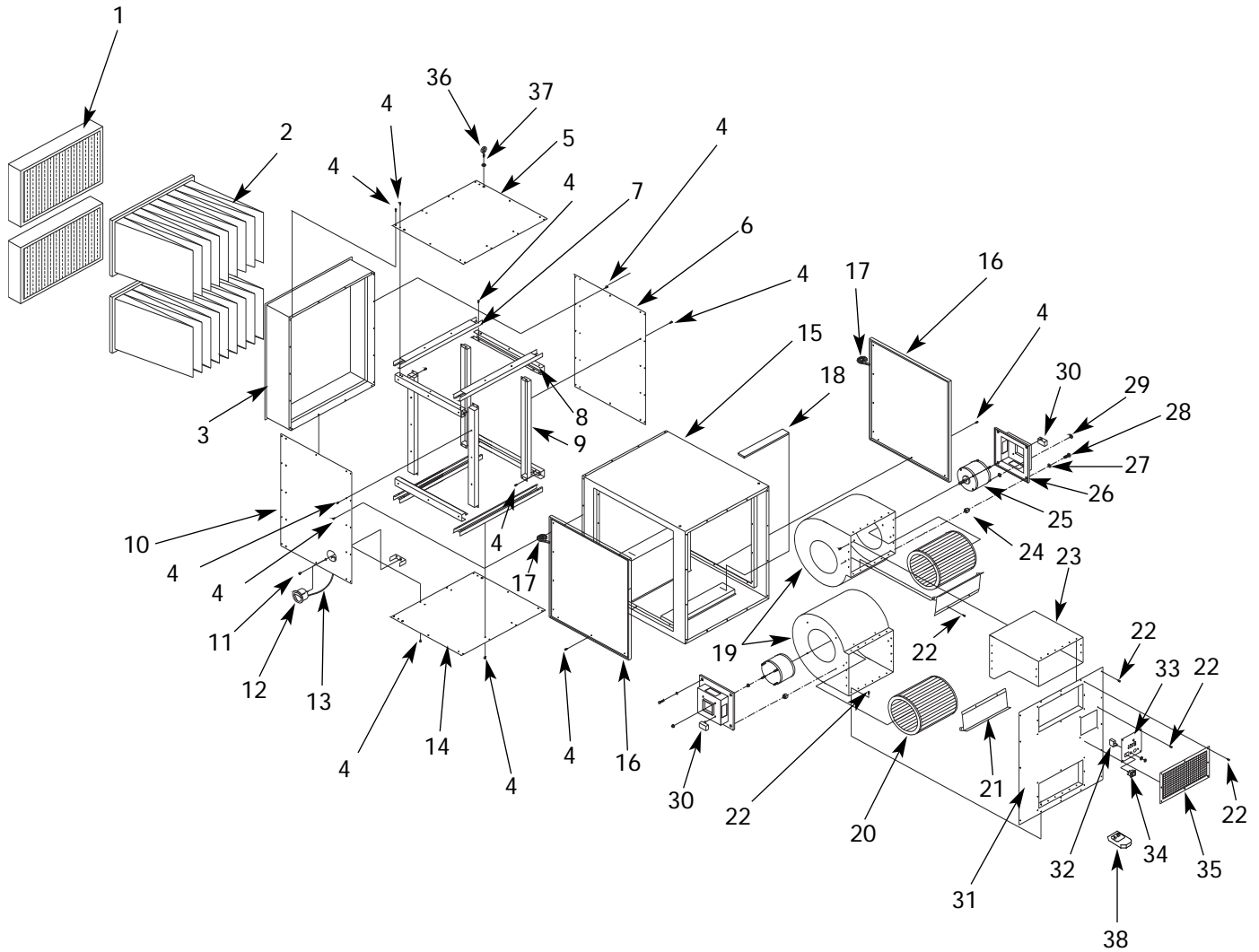

FRANÇAIS

Figure 5 - Illustration des pièces détachées pour l'épurateur d'air à trois vitesses

# Liste des pièces détachées pour épurateur d'air à trois vitesses

Numéro de référence	Description	Numéro de pièce	Quantité
1	Filtre plissé	6B595	2
2	Filtre à 9 manches	2HNT1	2
3	Bâti	HV40001G	1
4	<b>Vis cruciforme ronde n° 10 x 1/2 po, Pk-100</b>	<b>2DU99</b>	1
5	Couvercle (supérieur)	HV40002G	1
6	Couvercle (arrière)	HV40003G	1
7	Support - A	HV40004G	4
8	Support - B	HV40005G	4
9	Support - C	HV40006G	4
10	Couvercle (avant)	HV40007G	1
<b>Ensemble du manomètre</b>		<b>HV30010G</b>	
11	Écrou hexagonal		1
12	Manomètre		1
13	Tubage		1
14	Couvercle (inférieur)	HV40008G	1
15	Corps de la machine	HV40009G	1
16	Porte latérale	HV40010G	2
17	Isolant adhésif	*	2
18	Isolant adhésif	*	2
19	Soufflante	HV30013G	2
20	Turbine	HV30014G	2
<b>Ensemble du couvercle de soufflante</b>		<b>HV40011G</b>	
21	Couvercle de soufflante		2
22	Vis cruciforme ronde n° 10 x 1/2 po		36
23	Raccord de soufflante	HV40012G	1
24	Boulon antivibrant	HV30016G	8
<b>Ensemble moteur</b>		<b>HV40013G</b>	
25	Moteur		2
26	Socle-moteur		2
27	Rondelle plate		8
28	Vis hexagonale		8
29	Écrou à embase		16
30	Condensateur		2
31	Couvercle d'évacuation	HV40014G	1
32	Limiteur de surcharge	HV40015G	1
33	Panneau de commande (cordon de ligne inclus)	HV40016G	1
34	Interrupteur	HV30021G	1
35	Grille	HV30022G	2
36	Boulon à oeil	HV30023G	4
37	Écrou hexagonal	HV30024G	4
38	Télécommande	HV30025G	1

(\*) Visserie standard disponible localement.

# Épurateur d'air à trois vitesses Dayton®

## GARANTIE LIMITÉE

**GARANTIE LIMITÉE DE UN AN DE DAYTON.** LES MODÈLES DEPURADOR DE TRES VELOCIDADES DE DAYTON® COUVERTS DANS CE MANUEL SONT GARANTIS À L'UTILISATEUR D'ORIGINE PAR DAYTON ELECTRIC MFG. CO. (DAYTON), CONTRE TOUT DÉFAUT DE FABRICATION OU DE MATÉRIAUX, LORS D'UNE UTILISATION NORMALE, ET CELA PENDANT UN AN APRÈS LA DATE D'ACHAT. TOUTE PIÈCE, DONT LES MATÉRIAUX OU LA MAIN D'OUVRE SERONT JUGÉS DÉFECTUEUX, ET QUI SERA RENVOYÉE PORT PAYÉ, À UN CENTRE DE RÉPARATION AUTORISÉ PAR DAYTON, SERA, À TITRE DE SOLUTION EXCLUSIVE, SOIT RÉPARÉE, SOIT REMPLACÉE PAR DAYTON. POUR LE PROCÉDÉ DE RÉCLAMATION SOUS GARANTIE LIMITÉE, REPORTEZ-VOUS À LA CLAUSE DE "DISPOSITION PROMPTE" CI-DESSOUS. CETTE GARANTIE LIMITÉE DONNE AUX ACHETEURS DES DROITS LÉGAUX SPÉCIFIQUES QUI VARIENT DE JURIDICTION À JURIDICTION.

**LIMITES DE RESPONSABILITÉ.** LA RESPONSABILITÉ DE DAYTON, DANS LES LIMITES PERMISES PAR LA LOI, POUR LES DOMMAGES INDIRECTS OU FORTUITS EST EXPRESSEMENT DÉNIÉE. DANS TOUS LES CAS LA RESPONSABILITÉ DE DAYTON EST LIMITÉE ET NE DÉPASSERA PAS LA VALEUR DU PRIX D'ACHAT PAYÉ.

**DÉSISTEMENT DE GARANTIE.** DE DILIGENTS EFFORTS SONT FAITS POUR FOURNIR AVEC PRÉCISION LES INFORMATIONS ET ILLUSTRATIONS DES PRODUITS DÉCRITS DANS CETTE BROCHURE; CEPENDANT, DE TELLES INFORMATIONS ET ILLUSTRATIONS SONT POUR LA SEULE RAISON D'IDENTIFICATION, ET N'EXPRIMENT NI N'IMPLIQUENT QUE LES PRODUITS SONT COMMERCIALISABLES, OU ADAPTABLES À UN BESOIN PARTICULIER, NI QUE CES PRODUITS SONT NÉCESSAIREMENT CONFORMES AUX ILLUSTRATIONS OU DESCRIPTIONS. SAUF POUR CE QUI SUIT, AUCUNE GARANTIE OU AFFIRMATION DE FAIT, ÉNONCÉE OU IMPLICITE, AUTRE QUE CE QUI EST ÉNONCÉ DANS LA « GARANTIE LIMITÉE » CI-DESSUS N'EST FAITE OU AUTORISÉE PAR DAYTON.

**Désistement sur les conseils techniques et les recommandations.** Peu importe les pratiques ou négociations antérieures ou les usages commerciaux, les ventes n'incluent pas l'offre de conseils techniques ou d'assistance ou encore de conception de système. Dayton n'a aucune obligation ou responsabilité quant aux recommandations non autorisées, aux opinions et aux suggestions relatives au choix, à l'installation ou à l'utilisation des produits.

**Conformité du produit.** De nombreuses juridictions ont des codes et règlements qui gouvernent les ventes, constructions, installations et/ou utilisations de produits pour certains usages qui peuvent varier par rapport à ceux d'une zone voisine. Bien que Dayton essaie de s'assurer que ses produits s'accordent avec ces codes, Dayton ne peut garantir cet accord, et ne peut être jugée responsable pour la façon dont le produit est installé ou utilisé. Avant l'achat et l'usage d'un produit, revoir les applications de ce produit, ainsi que tous les codes et règlements nationaux et locaux applicables, et s'assurer que le produit, son installation et son usage sont en accord avec eux.

Certains aspects de désistement ne sont pas applicables aux produits pour consommateur; ex : (a) certaines juridictions ne permettent pas l'exclusion ou la limitation des dommages indirects ou fortuits et donc la limitation ou exclusion ci-dessus peut ne pas s'appliquer dans le cas présent; (b) également, certaines juridictions n'autorisent pas de limitations de durée de la garantie implicite, en conséquence, la limitation ci-dessus peut ne pas s'appliquer dans le cas présent; et (c) par force de loi, pendant la période de cette Garantie Limitée, toutes garanties impliquées de commerciabilité ou d'adaptabilité à un besoin particulier applicables aux produits de consommateurs achetés par des consommateurs, peuvent ne pas être exclues ni autrement désistées.

**Disposition prompte.** Un effort de bonne foi sera fait pour corriger ou ajuster rapidement tout produit prouvé défectueux pendant la période de la garantie limitée. Pour tout produit considéré défectueux pendant la période de garantie limitée, contacter tout d'abord le concessionnaire où l'appareil a été acheté. Le concessionnaire doit donner des instructions supplémentaires. S'il est impossible de résoudre le problème de façon satisfaisante, écrire à Dayton à l'adresse ci-dessous, en indiquant le nom et l'adresse du concessionnaire, la date et le numéro de la facture du concessionnaire, et en décrivant la nature du défaut. Le titre et le risque de perte passent à l'acheteur au moment de la livraison par le transporteur. Si le produit a été endommagé pendant le transport, une réclamation doit être faite auprès du transporteur.

**Fabriqué pour Dayton Electric Mfg. Co., 5959 W. Howard St., Niles, Illinois 60714-4014 États-Unis**