

# INDL



## EMERGENCY LIGHTING UNIT

Installation and Mounting..... Page 2  
Testing and maintenance.....Page 3  
Maintenance .....Page 4-5  
Wire diagram .....Page 6

**NOTE:** Product versions that are certified in the CA Title 20 Appliance Efficiency Database are marked (BC) on the product label.

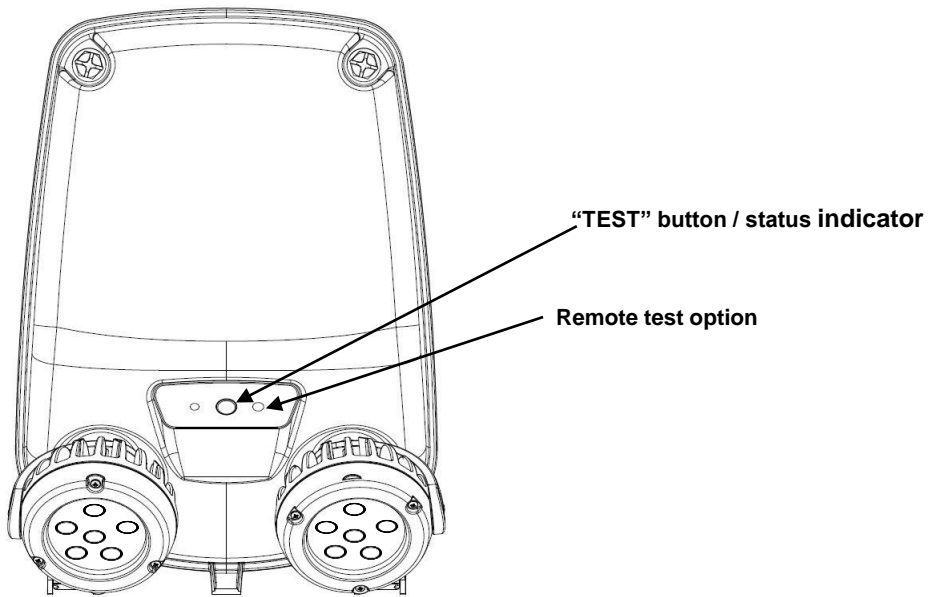

### IMPORTANT SAFEGUARDS

When using electrical equipment, basic safety precautions should always be followed, including the following:

#### READ AND FOLLOW ALL SAFETY INSTRUCTIONS

- WARNING:** FAILURE TO FOLLOW THESE INSTRUCTIONS AND WARNINGS MAY RESULT IN DEATH, SERIOUS INJURY OR SIGNIFICANT PROPERTY DAMAGE - For your protection, read and follow these warnings and instructions carefully before installing or maintaining this equipment. These instructions do not attempt to cover all installation and maintenance situations. If you do not understand these instructions or additional information is required, contact Lithonia Lighting or your local Lithonia Lighting distributor.
- WARNING:** RISK OF ELECTRIC SHOCK – NEVER CONNECT TO, DISCONNECT FROM OR SERVICE WHILE EQUIPMENT IS ENERGIZED.
- WARNING:** DO NOT USE ABRASIVE MATERIALS OR SOLVENTS. USE OF THESE SUBSTANCES MAY DAMAGE FIXTURE, WHICH MAY RESULT IN PERSONAL INJURY.
- WARNING:** RISK OF PERSONAL INJURY – This product may have sharp edges. Wear gloves to prevent cuts or abrasions when removing from carton, handling, installing and maintaining this product.
- WARNING:** The battery used in this device may present a risk of fire or chemical burn if mistreated. Do not disassemble, heat above 70° C (158° F), or incinerate. Replace battery only as directed on the battery label and page 4 of these instructions. Use of unauthorized battery voids warranty and UL listing of this product, and may present a risk of fire or explosion.

- Disconnect A.C. power before servicing.
- All servicing should be performed by qualified personnel.
- Consult your local building code for approved wiring and installation.
- Do not use outdoors unless used with Acuity Brands accessories appropriate to the application.
- Do not mount near gas or electric heater.
- Equipment should be mounted in locations and at heights where it will not readily be subjected to tampering by unauthorized personnel.
- The use of accessory equipment not recommended by the manufacturer may cause an unsafe condition.
- Do not use this equipment for other than intended use.

### SAVE THESE INSTRUCTIONS AND DELIVER TO OWNER AFTER INSTALLATION

**IMPORTANT:** Provide each unit with a single-phase AC un-switched power supply from a 120 V to 347 V circuit used for normal lighting. **PRODUCT DAMAGE WILL OCCUR IF THE RATED INPUT VOLTAGE IS EXCEEDED.**

**WARNING:** During installation of remotes, input wires from main unit to remote units must NOT be connected to each other or connected to ground. Failure to do so will lead to failure of the main unit.

**NOTE:** The battery must be connected to the charger board prior to applying AC power to the unit. Battery damage may occur if the battery is connected longer than 24 hours without continuous AC power provided. See also "Important Battery Information", page 3.

**NOTE:** The maximum mounting height of INDL SP640L, SP1100L, SP2200L with tilt and swivel lamp heads is 31.9 feet, 47.2 feet, 67.5 feet respectively, to meet the minimum illumination requirements of NFPA 101 (current Life Safety Code).

**NOTE:** Before installation, choose a location that allows adequate clearance for sliding the Rear Housing onto the Mounting Bracket (minimum 6-1/2" above top edge of Bracket)

**NOTE:** Do not connect battery or power unit until remote units (if applicable) are fully connected and wires are isolated from other potentials (i.e. remote wires shall be isolated from earth ground).

## MOUNTING BRACKET

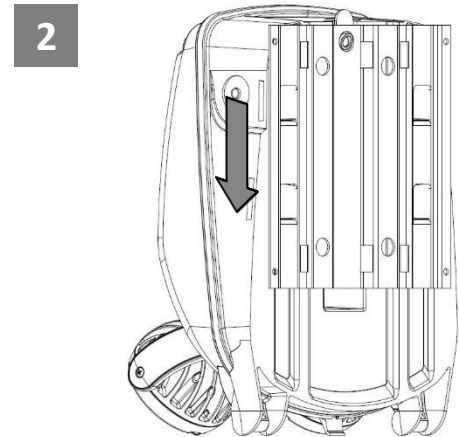
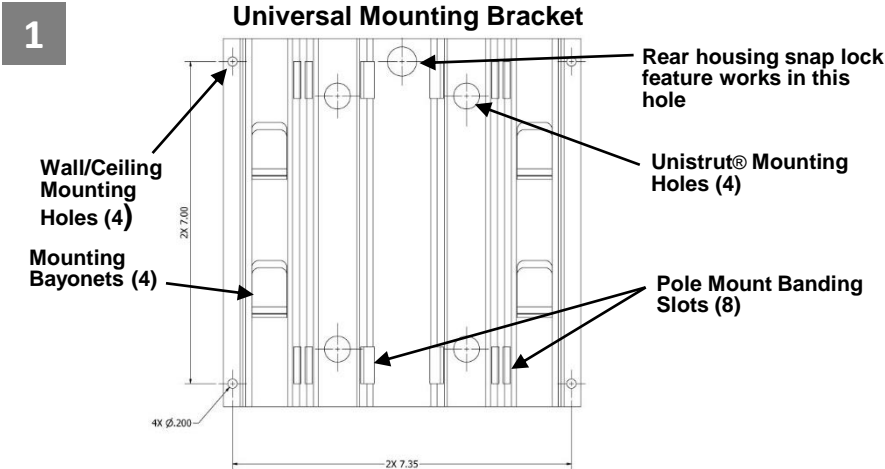

**a. Wall/Ceiling mounting-** Locate mounting bracket in desired location using "Wall/Ceiling Mounting Holes" (see Fig. 1). Install using four (4) 30 lbs. min. Pullout rated fasteners. Mounting surface should be suitable to support 120 lbs.

**b. Pole/Column Mounting-**

1. Unistrut Mounting holes for most standard configurations.
2. Steel Banding Slots for routing around poles and I-beams. (See "Pole Mount Banding slots "above).

After the Mounting Bracket is in place and the conduit is near, slide the enclosure downward onto the Mounting Bayonets (See Figures 2). The enclosure will be in place when the snap-lock feature is engaged in the hole in the Mounting Bracket.

## SURFACE CONDUIT MOUNTING

**1** At the top left and both sides of the rear housing, create an appropriate hole using a drill. Attach conduit and secure mounting plate to wall surface using fasteners with a minimum pullout rating of 30 lbs. each.

**IMPORTANT:** prior to drilling out a hole on the top conduit location, remove the charger board assembly to ensure no damage occurs to the charger board.

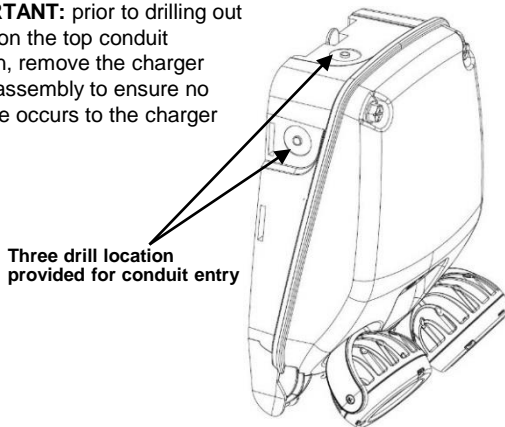

**2** See Wiring Diagram, page 6. Make code-approved wire connections to the AC power supply and remote lamps (if applicable).

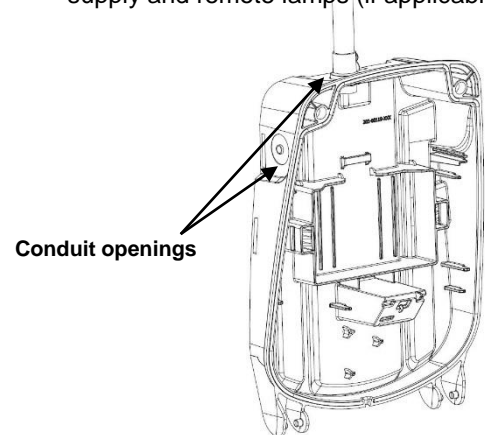

**NOTE: Emergency lighting systems should be tested in accordance with NFPA 101 or as often as local codes require, to ascertain that all components are operational.**  
**NOTE: Allow batteries to charge for 24 hours before initial testing.**

**Manual testing:**

If the batteries are sufficiently charged, either press and release the “TEST” button or use the RTKIT (remote tester accessory for SDRT units only) on the bottom of the unit to activate a 60-second test, during which the lamps will turn on. Triggering either option a second time will enable a 90-minute tests indicated by 5 flashes of the lamps. Triggering either option a third time will disable manual testing.

**Self-Diagnostics (SDRT feature)**

Units with this option automatically perform a 5-minute self-diagnostic test of the charging electronics, battery, and lamps every 30 days, and a 90-minute test every year, indicating system status as shown in the table at right. First self test occurs after 15 days of continuous AC Power.

**Postponing a self-test:**

If an automatic self-test occurs at a time when it is not desirable for the unit lamps to be on, it can be postponed for 8 hours either by pressing and releasing the “TEST” button or by using RTKIT (remote tester accessory).

**Cancelling emergency operation:**

While in emergency Mode, press and hold the “TEST” button for several seconds or activate using the RTKIT (remote tester accessory), during which the status indicator will flash until the lamps turn off. This restores the AC Reset state in which the unit is shipped.

**Load-Learning feature:**

Self-Diagnostic units automatically ‘learn’ their total connected lamp load during the first scheduled self-test (~15 days) or the first manual test after the battery is fully charged. The learned value can be reset by pressing and holding the “TEST” button for 7 seconds (count flashes), during this period the lamps will turn on. After 7 seconds, release the button, the lamps will turn off within 2 seconds indicating learn reset complete. If lamps stay on longer, learn reset was not successful. This manual learn reset feature should be performed whenever the total connected lamp load of the unit is changed, or a lamp is replaced. A new learned value will be stored during the next discharge from a fully charged state.

**NOTE: Manual load-learning functions cannot be initiated if there is inadequate charge in the batteries. If this is so, wait until the unit indicates full battery charge (solid green status indication) before initiating the manual load-learning function.**

**NOTE: The remote tester should not be used to initiate the Load Learning feature.**

**Clearing a failure indication:**

After a failure condition has been corrected and power is restored to the unit, clear the failure indication either by pressing the “TEST” button once or by using the RTKIT (remote tester accessory).

**IMPORTANT BATTERY INFORMATION:**

Batteries are perishable items. For best results, it is recommended that the batteries receive an initial charge within the first six months of the manufacture date of the fixture. The manufacture date can be found on the outside of the unit packaging and on the product label as part of the Date Code / Series. The first two digits in the date code represent the year and the second two digits represent the month. In many cases, batteries beyond the initial charge recommendation time frame will recover if fully charged soon after installation. If such a battery does not recover after a full initial charge, it should be replaced.

**Unit Status Indications**

The “TEST” button illuminates to indicate the following conditions:

Indication:	Status:
Off	Unit is off
Flashing green	Unit is in Emergency operation or Test
Solid amber	Battery is charging
Solid green	Battery is fully charged
Flashing R / G	Manual test, battery not fully charged (SDRT only)
1x red flashing	Battery failure (SDRT only)
2x red flashing	Lamp failure (SDRT only)
3x red flashing	Charger / electronics failure (SDRT only)
Flashing R/Amber	Unable to charge
Solid Red	Battery is disconnected

**Remote Test (SDRT): (RTKIT sold separately)**

Units with the self-diagnostics/remote test feature allows manual test activation using a laser pointer. Aim the laser beam straight onto the circular area labeled near the “TEST” button for a few moments to activate a 60-second test. (See also “Manual testing”) A test in progress may be cancelled by aiming the beam at the test area again. **NOTE: The remote tester should not be used to initiate the Load Learning feature.**

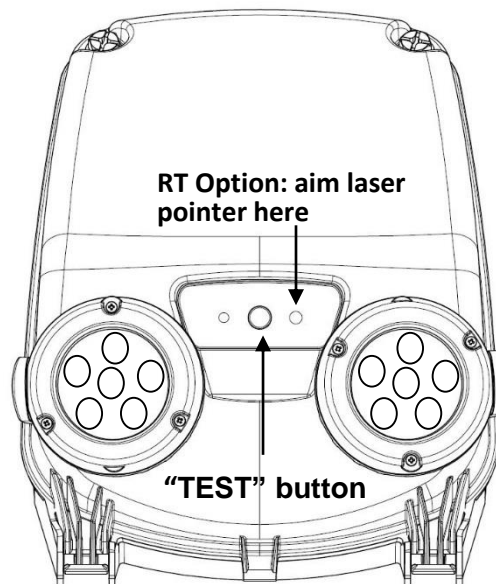

**TO OPEN THE UNIT:**

- 1** Unscrew the two nylon screws on the top of product with a screw driver.

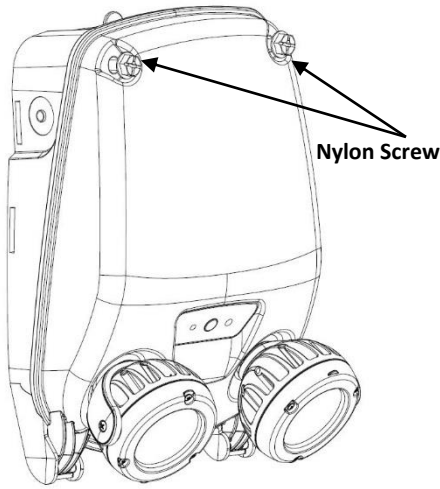

- 2** Open the unit and service the unit if necessary. When closing, ensure that wires are not pinched and proceed to screw two nylon screws back into position.

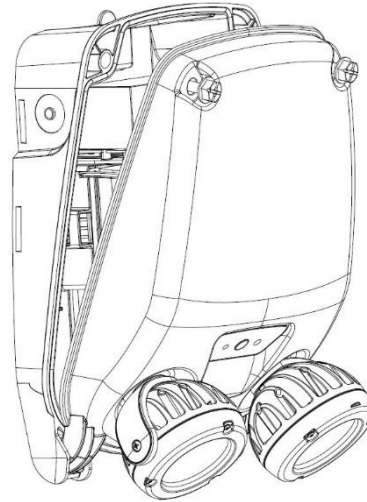
**BATTERY REPLACEMENT:**

- 1** Disconnect battery from charger board. Release battery strap.

Std LiFePO4 Battery

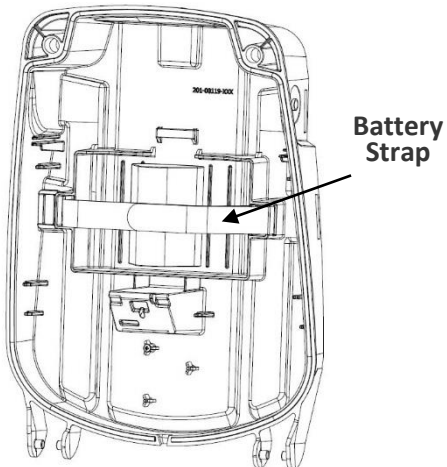

- 2** Replace battery, secure the strap snugly, and reconnect to the charger board.

HO LiFePO4 Battery

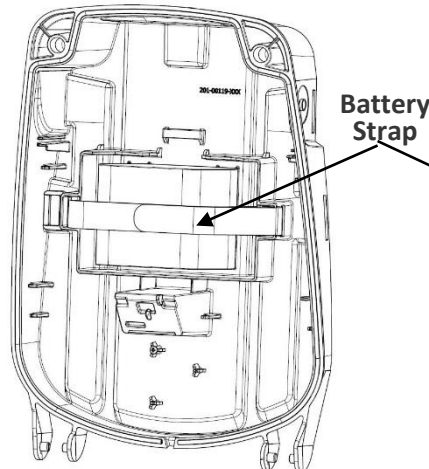

- 3** Re-assemble the unit

EHO LiFePO4 Battery

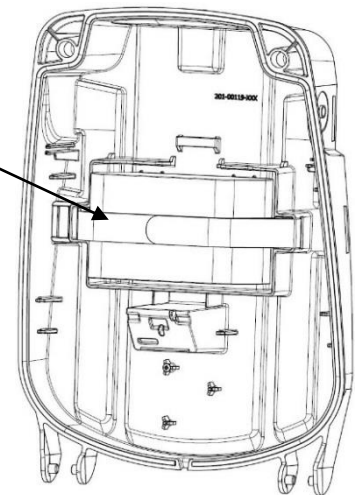
**BATTERY HANDLING WARNINGS:**

- Dispose of used batteries promptly.
- Keep away from children.
- Do not disassemble.
- Do not dispose of in fire.





## LAMP REPLACEMENT

- 1 With unit open, disconnect the lamphead harness from the charger board. Refer to wiring diagram from page 6 for lamphead connectors on charger board.
- 2 Remove the nut and washer from the lamphead and carefully remove the lamphead from the housing.
- 3 To reinstall lamphead, route harness through housing, washer and nut and then tighten nut down a ¼ turn after the gasket begins to compress. Connect lamphead harness to charger board (see page 6 for wiring diagram).

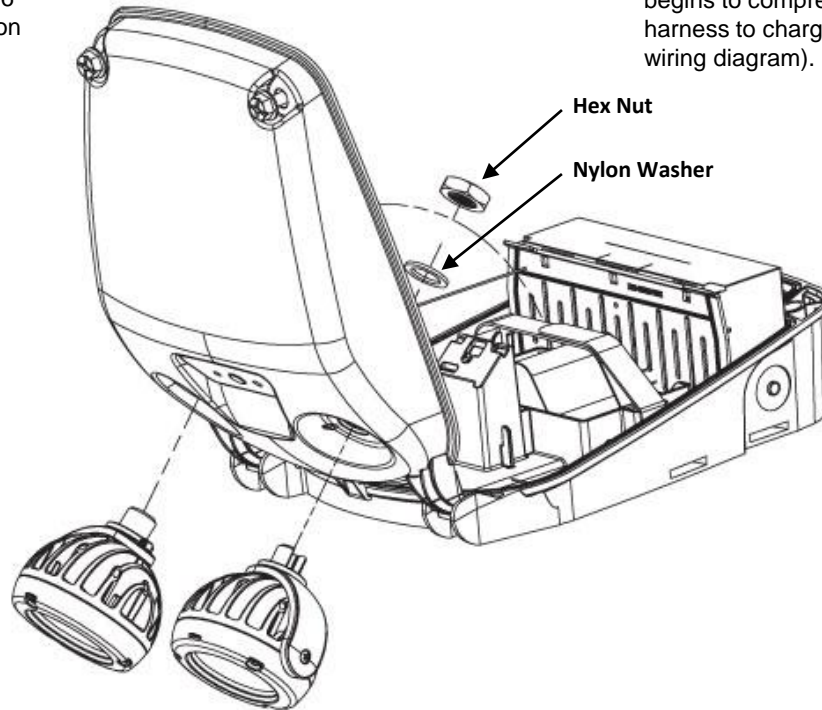

## CHARGER BOARD REPLACEMENT

- 1 Lift charger board tray and open dielectric cover. Disconnect all harnesses connected to the charger board.
- 2 To remove the charger board from tray release snaps (5x) and remove. To install new charger board place over snaps in correct orientation with dielectric cover installed under the charger board as shown. Press down firmly until snaps engage.
- 3 Reconnect all harness and position the end of the charger board tray onto guide rails and push down until you hear a “snap”. Route wires along the side of the guide rail to avoid wires from pinching. Battery harness must be routed through flap in dielectric cover.

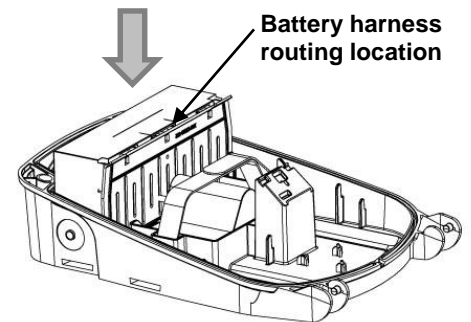
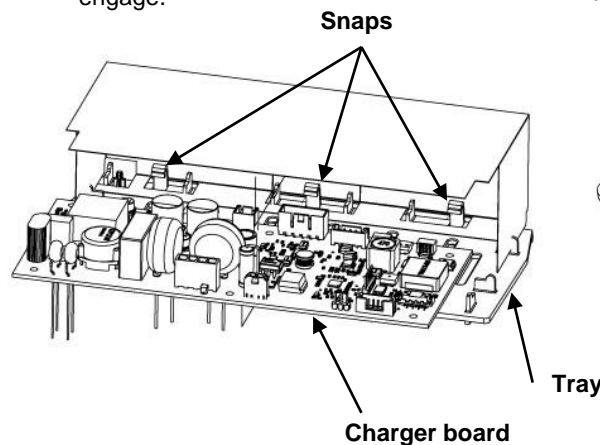
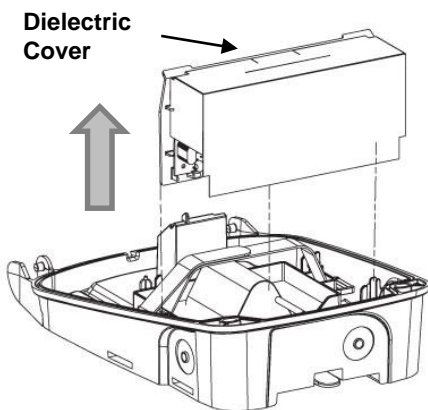

## LAMP AIMING

- 1 With unit open, loosen the nut and screw and aim the lamp head to the desired position.
- 2 With lamp heads aimed, begin by tightening the nut until the gasket is fully compressed. (Torque spec: 12 in-lbs)
- 3 With nut secure, tighten the screw to finish aiming procedure. (Torque spec: 10 in-lbs)

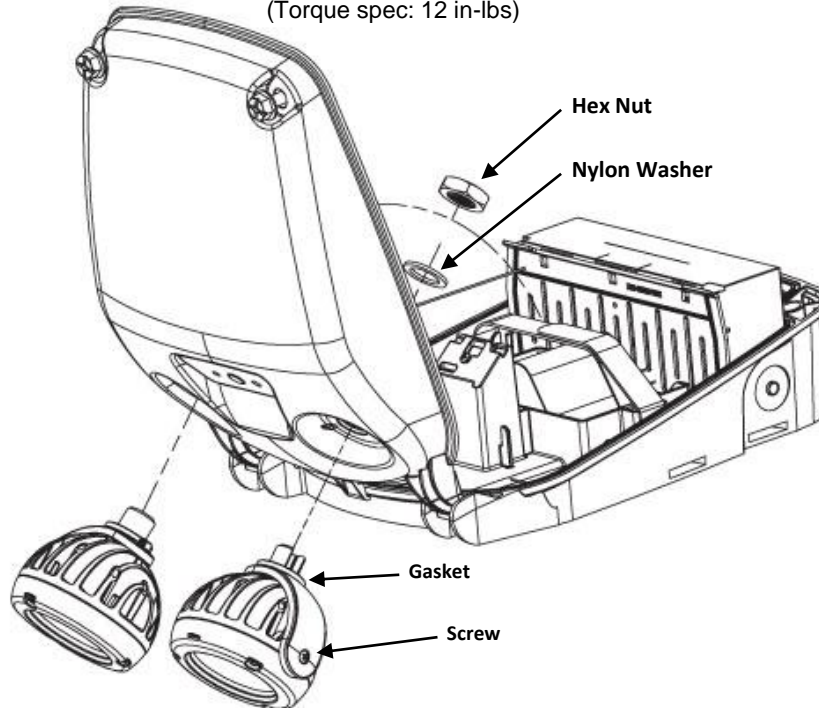

## WIRING DIAGRAM

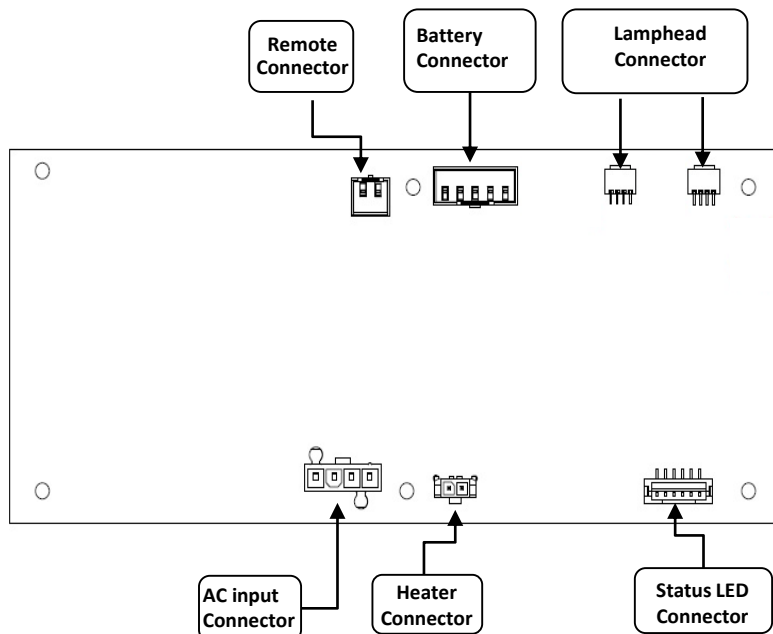

### Federal Communications Commission (FCC)

#### Requirements:

This device complies with FCC Title 47, Part 15, Subpart B.  
This device does not cause harmful interference.



## UNIDAD DE ILUMINACIÓN DE EMERGENCIA

Instalación y montaje.....	Página 2
Pruebas y mantenimiento.....	Página 3
Mantenimiento .....	Páginas 4-5
Diagrama de alambre .....	Página 6

**NOTA:** las versiones del producto que cumplen con el Título 20 de California están marcadas con **BC** en la etiqueta del producto.

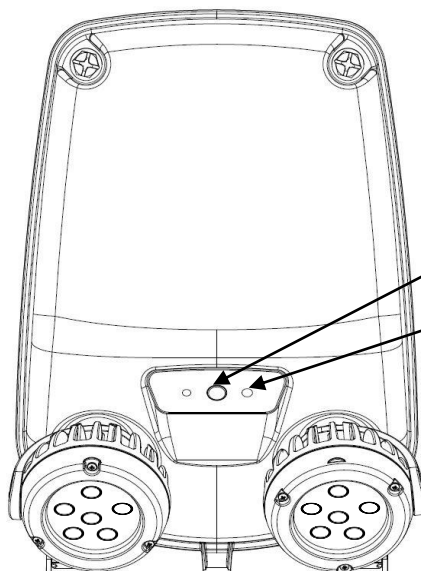

Botón "TEST"  
(PRUEBA)/indicador de estado

Opción de prueba  
remota

Este documento ha sido traducido del inglés por razones de conveniencia. En el caso de hubiera alguna inconsistencia entre el texto del documento en inglés y esta traducción, prevalecerá el texto en inglés.

Todas las marcas registradas a las que se hace referencia son propiedad de sus respectivos dueños. Las marcas registradas de Acuity Brands Lighting que están marcadas con el símbolo ® están registradas en los EE. UU. y pueden estar registradas en otros países.

### MEDIDAS DE SEGURIDAD IMPORTANTES

Cuando se utilizan aparatos eléctricos, deben tomarse precauciones básicas de seguridad, incluidas las siguientes:

#### LEA Y SIGA TODAS LAS INSTRUCCIONES DE SEGURIDAD

**ADVERTENCIA:** EL INCUMPLIMIENTO DE ESTAS INSTRUCCIONES Y ADVERTENCIAS PUEDE PROVOCAR LA MUERTE, LESIONES GRAVES O DAÑOS IMPORTANTES A LA PROPIEDAD. Para su protección, lea y siga cuidadosamente estas advertencias e instrucciones antes de instalar o realizar el mantenimiento de este equipo. Estas instrucciones no pretenden abarcar todas las situaciones de instalación y mantenimiento. Si no comprende estas instrucciones o necesita información adicional, comuníquese con Lithonia Lighting o su distribuidor local de Lithonia Lighting.

**ADVERTENCIA:** RIESGO DE DESCARGA ELÉCTRICA. NO CONECTE, DESCONECTE NI REPARE EL EQUIPO MIENTRAS ESTE SE ENCUENTRE EN FUNCIONAMIENTO.

**ADVERTENCIA:** NO UTILICE MATERIALES NI SOLVENTES ABRASIVOS. EL USO DE ESTAS SUSTANCIAS PUEDE DAÑAR LOS APARATOS, LO QUE PUEDE OCASIONAR LESIONES PERSONALES.

**ADVERTENCIA:** RIESGO DE LESIONES PERSONALES: este producto puede tener bordes afilados. Use guantes para evitar cortes o abrasiones al extraer el producto de la caja, manipularlo, instalarlo o repararlo.

**ADVERTENCIA:** La batería utilizada en este dispositivo puede presentar un riesgo de incendio o de quemadura química si no se utiliza correctamente. No la desmonte, no la caliente a más de 70 °C (158 °F) ni la incinere. Cambie la batería solo como se indica en la etiqueta de la batería y en la página 4 de estas instrucciones. El uso de una batería no autorizada anula la garantía y la certificación UL de este producto, y puede presentar un riesgo de incendio o explosión.

- Desconecte la fuente de CA antes de realizar el mantenimiento.
- Personal calificado debe realizar todo el mantenimiento.
- Consulte su código local de edificación para aprobar el cableado y la instalación.
- No utilice el aparato al aire libre, a menos que se utilice con los accesorios Acuity Brands apropiados para la aplicación.
- No haga instalaciones cerca de calefactores eléctricos o a gas.
- El equipo se debe montar en lugares y a alturas en las que no podrá ser fácilmente manipulable por personal no autorizado.
- El uso de equipos auxiliares no recomendados por el fabricante puede ocasionar una condición insegura.
- No utilice este equipo para otros usos distintos al indicado.

**CONSERVE ESTAS INSTRUCCIONES Y ENTRÉGUELAS  
AL PROPIETARIO DESPUÉS DE LA INSTALACIÓN**

**IMPORTANTE:** proporcione a cada unidad una fuente conmutada monofásica CA de un circuito de 120 V o 347 V utilizado para la iluminación normal.

**EL PRODUCTO PUEDE DAÑARSE SI SE EXCEDE EL VOLTAJE DE ENTRADA.**

**NOTA:** la batería debe estar conectada a la placa del cargador antes de aplicar la alimentación de CA a la unidad. La batería puede dañarse si permanece conectada durante más de 24 horas sin alimentación de CA continua. Vea también "Información importante de la batería", página 3.

**NOTA:** para cumplir con los requisitos mínimos de iluminación de la NFPA 101 (Código de Seguridad Humana), la altura máxima de montaje de INDL SP640L, SP1100L, SP2200L, con inclinación y cabezales de lámpara giratorios es de 31.9 pies, 47.2 pies, 67.5 pies.

**NOTA:** antes de la instalación, elija una ubicación que permita un espacio adecuado para deslizar la carcasa trasera sobre el soporte de montaje (mínimo de 6-1/2 in por encima del borde superior del soporte).

**NOTA:** no conecte la batería o la unidad de alimentación hasta que las unidades remotas (si corresponde) estén totalmente conectadas y los cables estén aislados de otros potenciales (es decir, los cables remotos deben aislarse de la toma de tierra).

## SOPORTE DE MONTAJE

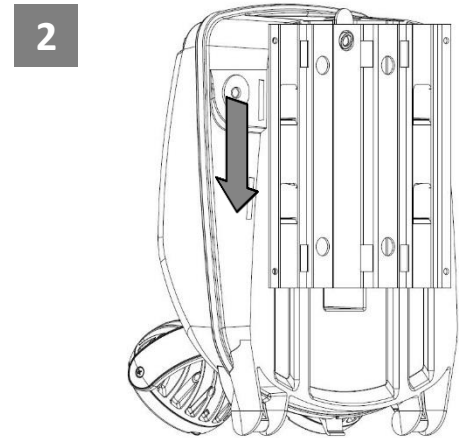
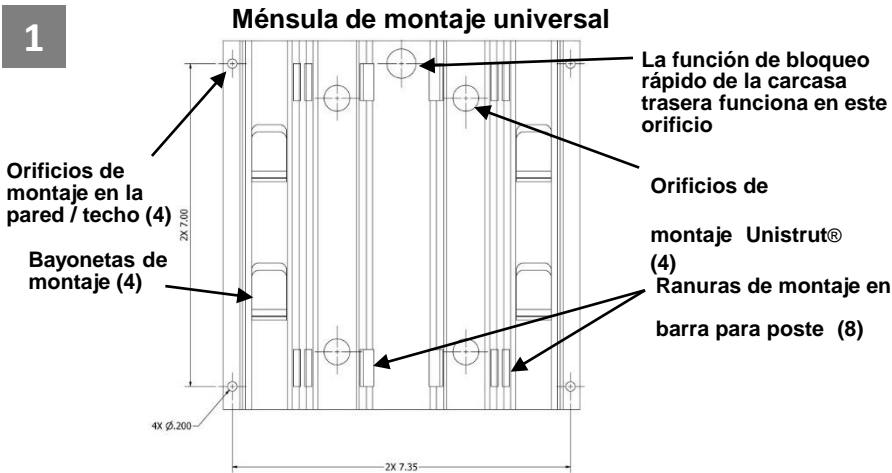

**a. Montaje en pared/techo:** coloque el soporte de montaje en la ubicación deseada usando "Orificios de montaje en la pared/techo" (ver Fig. 1). Instale usando cuatro (4) tornillos con calificación mínima de retiro de 30 lb. La superficie de montaje debe ser adecuada para soportar 120 lb.

**b. Montaje de poste/columna:**

1. orificios de montaje Unistrut para la mayoría de las configuraciones estándar.
2. Ranuras de bandas de acero para enrustrar alrededor de postes y vigas en I. (Ver "Ranuras de montaje en barra para poste" arriba). Después de que el soporte de montaje esté en su lugar y el conducto esté cerca, deslice la carcasa hacia abajo sobre las bayonetas de montaje (ver las Figuras 2). La carcasa estará en su lugar cuando la función de cierre a presión esté enganchada en el orificio en el soporte de montaje.

## MONTAJE DEL CONDUCTO DE SUPERFICIE

**1** En la parte superior izquierda y en ambos lados de la carcasa trasera, haga un orificio adecuado con un taladro. Conecte el conducto y fije la placa de montaje a la superficie de la pared con tornillos con una calificación mínima de retiro de 30 lb cada uno.

**IMPORTANTE:** antes de taladrar un orificio en la ubicación del conducto superior, retire el conjunto de la placa del cargador para asegurarse de que no se dañe la placa del cargador.

Tres ubicaciones de perforación provistas para la entrada del conducto

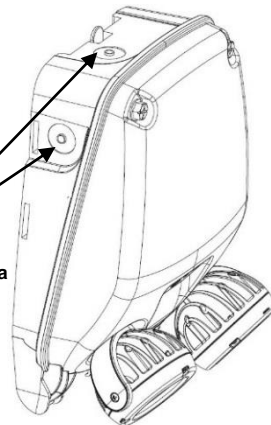

**2** Vea el diagrama de cableado en la página 6. Conecte las conexiones de cable con código aprobado en la fuente de alimentación de CA y en las lámparas a distancia (si corresponde).

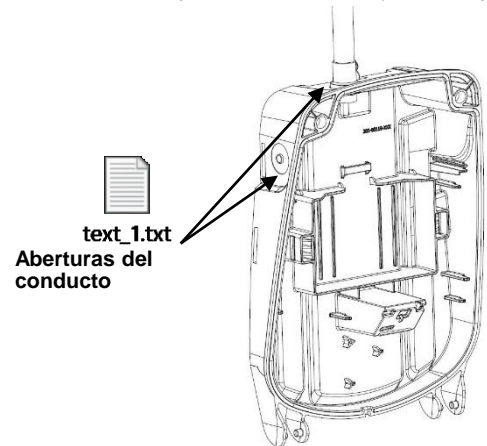

**SOLUCIONES DE SEGURIDAD PERSONAL**  
TELÉFONO: 800-705-SERV (7378) [www.lithonia.com](http://www.lithonia.com)  
techsupport-emergency@acuitybrands.com

N.º de pieza: 912-00031-001

Rev. B, 5/2019

© Acuity Brands Lighting, Inc. 2019  
Todos los derechos reservados.



**NOTA:** los sistemas de iluminación de emergencia deben estar probados de acuerdo con la norma NFPA 101, o con la regularidad que exijan los códigos locales, para verificar que todos los componentes estén operativos.

**NOTA:** deje que las baterías se carguen por 24 horas antes de la prueba inicial.

**Prueba manual:**

Si las baterías están lo suficientemente cargadas, presione y suelte el botón "TEST" o use el RTKIT (accesorio del comprobador remoto solo para unidades SDRT) en la parte inferior de la unidad para activar una prueba de 60 segundos, durante la cual las lámparas girarán en. Activar cualquiera de las opciones por segunda vez permitirá una prueba de 90 minutos indicada por 5 flashes de las lámparas. Disparar cualquiera de las opciones por tercera vez inhabilitará la prueba manual.

**Autodiagnóstico (función SDRT)**

Las unidades con esta opción realizan automáticamente una prueba de autodiagnóstico de 5 minutos en los dispositivos electrónicos de carga, la batería y las lámparas cada 30 días, y una prueba de 90 minutos al año, la cual indica el estado del sistema como se muestra en la tabla de la derecha. La primera autoevaluación se produce después de 15 días de alimentación de CA continua.

**Postergación de una autoevaluación:**

si una autoevaluación automática se produce en un momento en que no es conveniente que las lámparas de la unidad estén encendidas, se puede postergar la operación durante 8 horas presionando o soltando el botón "TEST", o utilizando RTKIT (accesorio de prueba remota).

**Operación de cancelación de emergencia:**

mientras está en modo de emergencia, mantenga presionado el botón "TEST" durante varios segundos, o actívelo con RTKIT (accesorio de prueba remota), durante el cual el indicador de estado parpadeará hasta que las luces se apaguen. Esto restaura el estado de restablecimiento CA en el que se envía la unidad.

**Función de la carga de aprendizaje:**

las unidades de autodiagnóstico "aprenden" automáticamente su carga total de la lámpara conectada durante la primera autoevaluación programada (aproximadamente 15 días), o en la primera prueba manual luego de que la batería esté totalmente cargada. El valor aprendido se puede restablecer manteniendo presionado el botón "TEST" por 7 segundos (contar las intermitencias), durante los cuales las lámparas se encenderán. Después de 7 segundos, suelte el botón; las lámparas se apagarán en 2 segundos, lo que indica que se completó el restablecimiento de aprendizaje. Si las lámparas permanecen encendidas durante más tiempo, significa que el restablecimiento de aprendizaje no pudo completarse. Esta función de restablecimiento manual de aprendizaje debe realizarse siempre que la unidad de la lámpara conectada esté totalmente cargada o que se reemplace una lámpara. Se almacenará un nuevo valor aprendido durante la siguiente descarga desde un estado completamente cargado.

**NOTA:** las funciones de carga de aprendizaje manual no pueden iniciarse si las baterías no tienen carga suficiente. Si esto es así, espere hasta que la unidad indique que la batería se ha cargado totalmente (indicador de estado verde fijo) antes de iniciar la función de carga de aprendizaje manual.

**NOTA:** la prueba remota no debe usarse para iniciar la función de aprendizaje de carga.

**Aclaración de indicaciones de falla:**

después de corregir un error y luego de que se restablezca la alimentación de la unidad, desactive la indicación de error presionando el botón "TEST" una vez o utilizando RTKIT (accesorio de prueba remota).

**INFORMACIÓN IMPORTANTE SOBRE LAS BATERÍAS:**

Las baterías son productos perecederos. Para obtener mejores resultados, se recomienda que las baterías reciban una carga inicial dentro de los primeros seis meses posteriores a la fecha de fabricación del aparato. La fecha de fabricación se encuentra en el exterior del empaque de la unidad y en la etiqueta del producto, como lo establece el código de fecha/número de serie. Los dos primeros dígitos del código de fecha representan el año, y los segundos dos dígitos representan el mes. En muchos casos, las baterías, más allá del marco de tiempo recomendado para la carga inicial, se recuperarán completamente si se las carga después de la instalación. Si este tipo de baterías no se recupera después de una carga inicial completa, se las debe reemplazar.

**Indicaciones sobre el estado de la unidad**

El botón "TEST" se ilumina para indicar las siguientes condiciones:

Indicación:	Estado:
Apagado	La unidad está apagada
Luz verde intermitente	La unidad está en modo de emergencia o prueba
Luz ámbar fija	La batería se está cargando
Luz verde fija	La batería está totalmente cargada
Rojo/verde intermitente	Prueba manual, la batería no está completamente cargada <b>(solo SDRT)</b> .
1 intermitencia de luz roja	Falla en la batería <b>(solo SDRT)</b>
2 intermitencias de luz roja	Falla en la lámpara <b>(solo SDRT)</b>
3 intermitencias de luz roja	Falla en el cargador o los dispositivos electrónicos <b>(solo SDRT)</b>
Luz roja/ámbar intermitente	No se puede cargar
Luz roja fija	La batería está desconectada

**Prueba remota (SDRT): (RTKIT se vende por separado)**

Las unidades con la función de prueba de autodiagnóstico/remota permiten la activación manual de la prueba usando un puntero láser. Dirija el puntero láser directamente sobre el área circular etiquetada cerca del botón "TEST" durante unos instantes para activar una prueba de 60 segundos. (Vea también "Prueba manual"). Si desea cancelar una prueba en curso, dirija nuevamente el puntero láser sobre el área de prueba. **NOTA:** la prueba remota no debe usarse para iniciar la función de aprendizaje de carga.

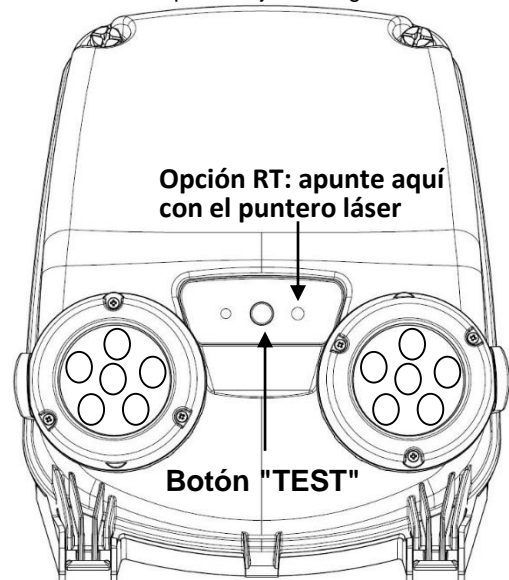

N.º de pieza: 912-00031-001

Rev. B, 5/2019



**SOLUCIONES DE SEGURIDAD PERSONAL**  
 TELÉFONO: 800-705-SERV (7378) [www.lithonia.com](http://www.lithonia.com)  
 techsupport-emergency@acuitybrands.com

© Acuity Brands Lighting, Inc. 2019  
 Todos los derechos reservados.

## PARA ABRIR LA UNIDAD:

**1** Desatornille los dos tornillos de nylon en la parte superior del producto con un destornillador.

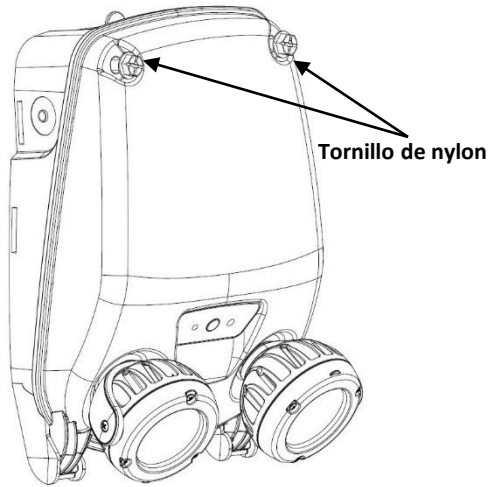

**2** Abra la unidad y dé servicio a la unidad si es necesario. Al cerrar, asegúrese de que los cables no estén apretados y proceda a atornillar los dos tornillos de nylon en su posición.

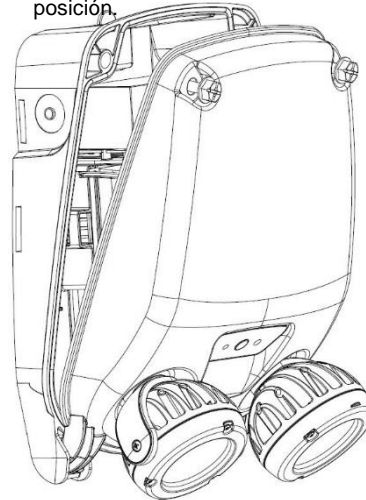

## REEMPLAZO DE LA BATERÍA:

**1** Desconecte la batería del cargador incorporado. Suelte la cinta de la batería.

**Batería Std LiFePO4**



**2** Reemplace la batería, asegure bien la cinta y vuelva a conectarla a la placa del cargador.

**Batería HO LiFePO4**



**3** Vuelva a montar la unidad.

**Batería EHO LiFePO4**

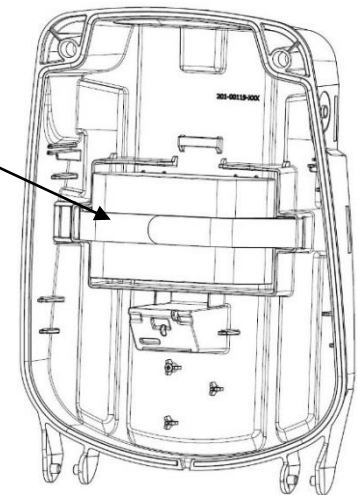

### ADVERTENCIAS PARA EL MANEJO DE LA BATERÍA:

- Deseche inmediatamente las baterías usadas.
- Manténgalas fuera del alcance de los niños.
- No las desmonte.
- No las arroje al fuego.



**LITHONIA LIGHTING®**  
An Acuity Brands Company

**SOLUCIONES DE SEGURIDAD PERSONAL**  
TELÉFONO: 800-705-SERV (7378) [www.lithonia.com](http://www.lithonia.com)  
techsupport-emergency@acuitybrands.com

N.º de pieza: 912-00031-001  
Rev. B, 5/2019

© Acuity Brands Lighting, Inc. 2019  
Todos los derechos reservados.

## REEMPLAZO DE LA LÁMPARA

**1** Con la unidad abierta, desconecte el arnés del cabezal de la lámpara de la placa del cargador. Consulte el diagrama de cableado de la página 6 para ver los conectores del cabezal de la lámpara en la placa del cargador.

**2** Retire la tuerca y la arandela del cabezal de la lámpara, y retire con cuidado el cabezal de la lámpara de la carcasa.

**3** Para volver a instalar el cabezal de la lámpara, pase el arnés por la carcasa, la arandela y la tuerca, y luego ajuste la tuerca un  $\frac{1}{4}$  de vuelta una vez que la junta comience a presionar. Conecte el arnés del cabezal de la lámpara a la placa del cargador (consulte la página 6 para ver el diagrama de cableado).

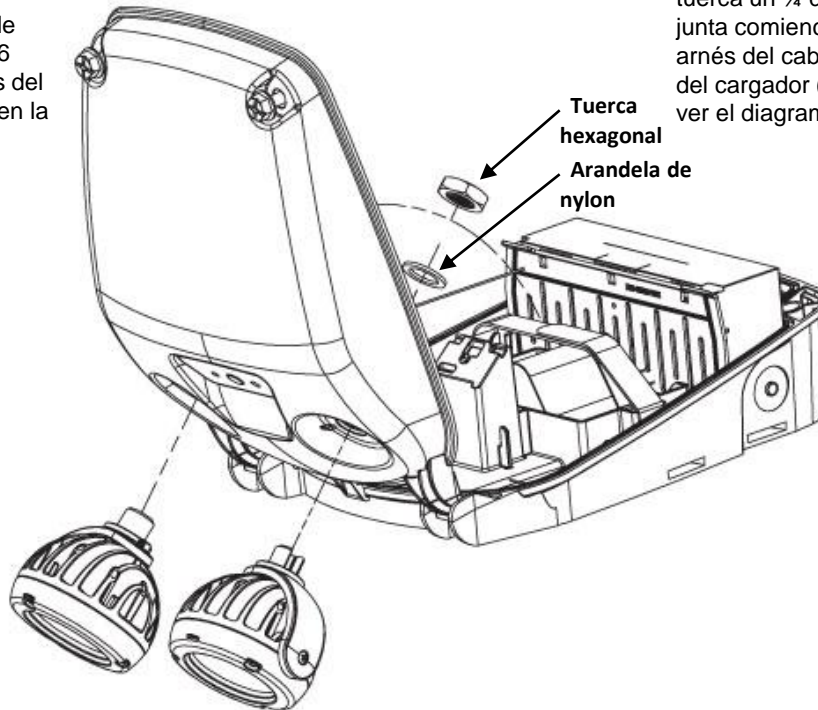

## REEMPLAZO DEL CARGADOR INCORPORADO

**1** Levante la bandeja de la placa del cargador y abra la cubierta dieléctrica. Desconecte todos los arneses conectados a la placa del cargador.

**2** Para retirar la placa del cargador de la bandeja, libere los encajes (5x) y retírela. Para instalar una nueva placa del cargador, colóquela sobre los broches en la orientación correcta con la cubierta dieléctrica instalada debajo de la placa del cargador como se muestra. Presione firmemente hacia abajo hasta que encaje.

**3** Vuelva a conectar todos los arneses y coloque el extremo de la bandeja de la placa del cargador sobre los rieles guía, y empuje hacia abajo hasta que escuche un "chasquido". Dirija los cables a lo largo del lado del riel guía para evitar que los cables se aprieten. Se debe dirigir el arnés de la batería a través de la aleta en la cubierta dieléctrica.

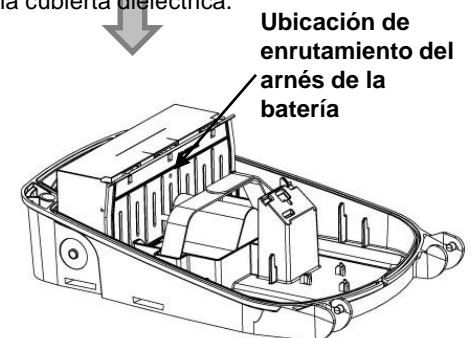
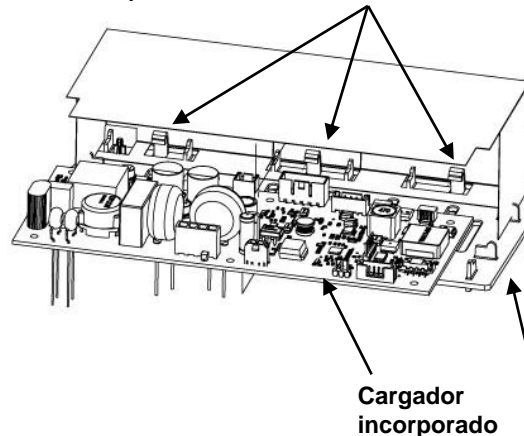
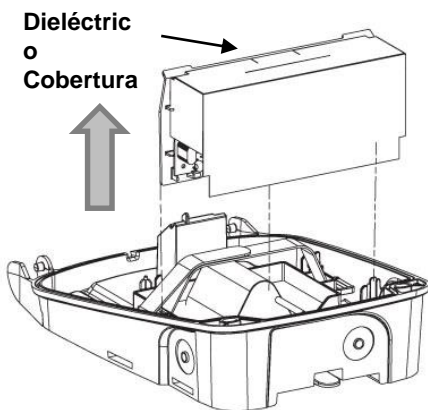

SOLUCIONES DE SEGURIDAD PERSONAL  
TELÉFONO: 800-705-SERV (7378) [www.lithonia.com](http://www.lithonia.com)  
techsupport-emergency@acuitybrands.com

N.º de pieza: 912-00031-001

Rev. B, 5/2019

© Acuity Brands Lighting, Inc. 2019  
Todos los derechos reservados.



**AYUDANDO A LA LÁMPARA**

**1** Con la unidad abierta, afloje la tuerca y el tornillo, y apunte el cabezal de la lámpara a la posición deseada.

**2** Con los cabezales de la lámpara apuntados, comience por apretar la tuerca hasta que la junta esté completamente comprimida. (Especificaciones de par: 12 in-lbs)

**3** Con la tuerca asegurada, apriete el tornillo para finalizar el procedimiento de apuntamiento. (Especificaciones de par: 10 in-lbs)

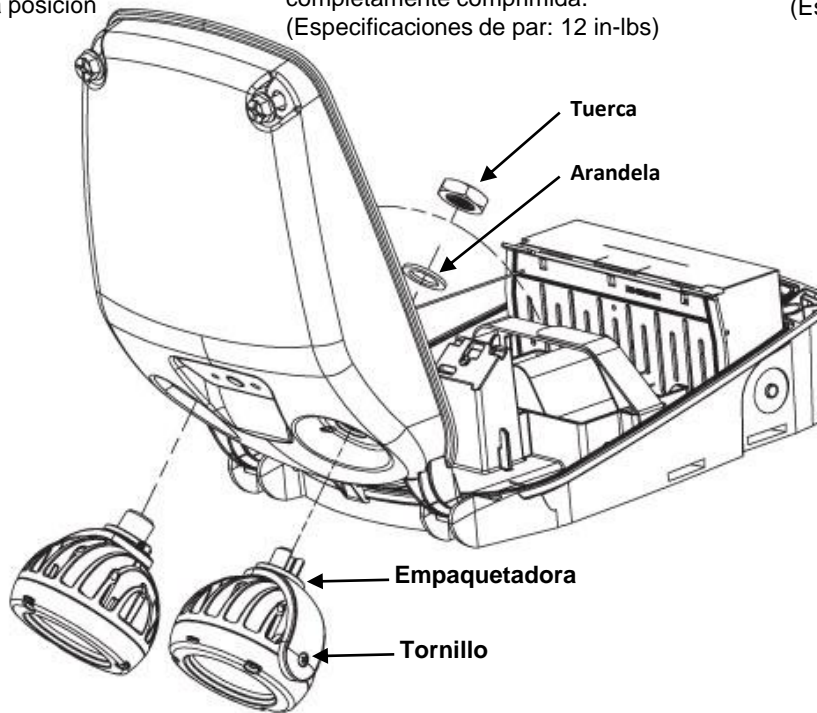

**DIAGRAMA DEL CABLEADO**

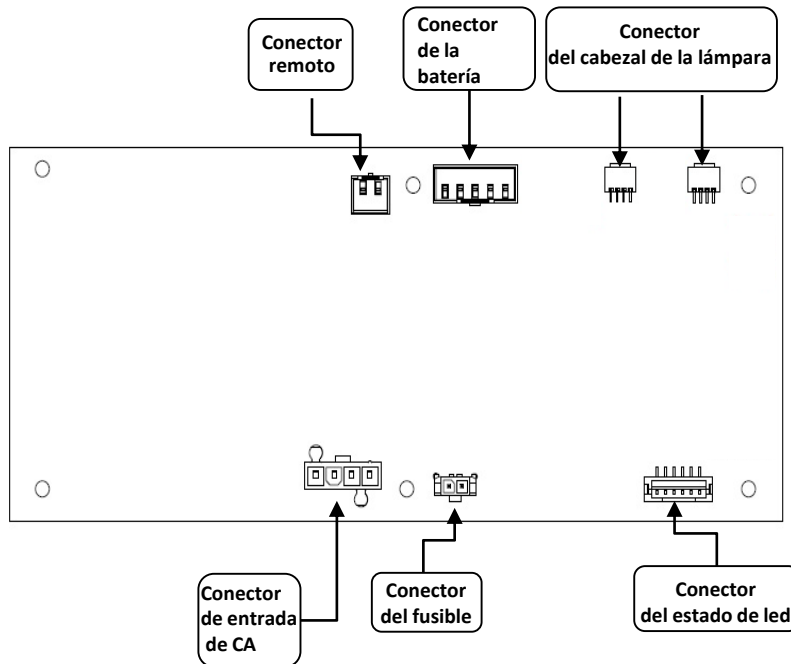

**Requisitos de la Comisión Federal de Comunicaciones (FCC):**

Este dispositivo cumple con el Título 47 de la FCC, Parte 15, Subparte B. Este dispositivo no causa interferencia dañina.



**SOLUCIONES DE SEGURIDAD PERSONAL**  
 TELÉFONO: 800-705-SERV (7378) [www.lithonia.com](http://www.lithonia.com)  
 techsupport-emergency@acuitybrands.com

N.º de pieza: 912-00031-001  
 Rev. B, 5/2019

© Acuity Brands Lighting, Inc. 2019  
 Todos los derechos reservados.



# INDL



## UNITÉ D'ÉCLAIRAGE D'URGENCE

Installation et montage.....	Page 2
Essais et entretien.....	Page 3
Entretien .....	Pages 4 et 5
Schéma de câblage .....	Page 6

**REMARQUE** : Les versions de produits conformes à la Loi « Title 20 » portent la mention « BC » sur l'étiquette.

Ce document a été traduit de l'anglais pour en faciliter la lecture. En cas d'incohérence entre le texte en anglais et cette traduction, le texte anglais prévaut. Toutes les marques citées appartiennent à leurs propriétaires respectifs. Les marques de commerce d'Acuity Brands Lighting qui arborent le symbole ® sont déposées aux États-Unis et peuvent l'être dans d'autres pays.

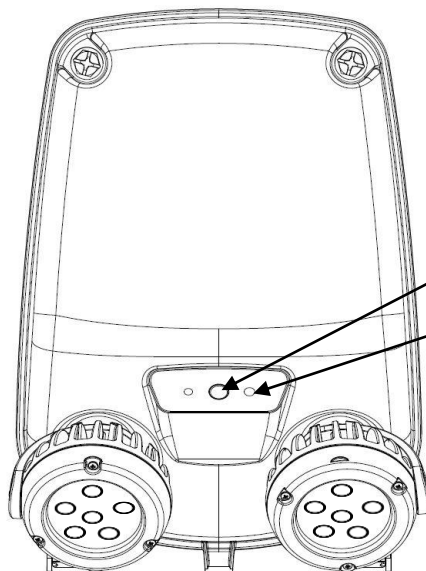

Bouton « TEST »/Voyant d'état

Option d'essai à distance

### MISES EN GARDE IMPORTANTES

Lorsque de l'équipement électrique est utilisé, les précautions de sécurité élémentaires suivantes devraient toujours être prises :

#### VEUILLEZ LIRE ET RESPECTER TOUTES LES CONSIGNES DE SÉCURITÉ

**AVERTISSEMENT** : LE NON-RESPECT DE CES INSTRUCTIONS ET DE CES AVERTISSEMENTS PEUT ENTRAÎNER LA MORT

OU D'IMPORTANTES DÉGÂTS MATÉRIELS – Pour votre sécurité, lisez attentivement et appliquez les instructions et les mises en garde suivantes, avant d'installer ou d'effectuer l'entretien de cet équipement. Ces instructions n'ont pas la prétention de couvrir toutes les possibilités d'installation et d'entretien. Si vous ne comprenez pas ces instructions et si d'autres informations sont requises, communiquez avec Lithonia Lighting ou avec votre distributeur Lithonia Lighting local.

**AVERTISSEMENT** : RISQUE DE DÉCHARGE ÉLECTRIQUE – TOUJOURS METTRE HORS TENSION LE CIRCUIT OU L'ÉQUIPEMENT AVANT DE LE RACCORDER, DE LE DÉBRANCHER OU DE LE RÉPARER.

**AVERTISSEMENT** : NE PAS UTILISER DE MATÉRIAUX ABRASIFS OU DE SOLVANTS. L'UTILISATION DE CES SUBSTANCES POURRAIT ENDOMMAGER LE LUMINAIRE ET ENTRAÎNER DES BLESSURES CORPORELLES.

**AVERTISSEMENT** : RISQUE DE BLESSURES CORPORELLES – Ce produit peut avoir des bords tranchants. Portez des gants pour éviter les coupures ou les écorchures lorsque vous sortez le produit de la boîte et quand vous le manipulez, l'installez ou effectuez son entretien.

**AVERTISSEMENT** : La batterie utilisée pour cet appareil peut être à l'origine d'incendies ou de brûlures chimiques, en cas de mauvaise manipulation. Ne pas démonter, ni chauffer à une température supérieure à 70 °C (158 °F), ni incinérer. Remplacer la batterie uniquement comme indiqué sur son étiquette et conformément aux instructions de la page 4 de ce manuel. L'utilisation de batteries non adaptées annule la garantie et l'homologation et peut être à l'origine d'incendies ou d'explosions.

- Débrancher l'unité avant d'effectuer l'entretien.
- Tout entretien devrait être effectué par du personnel compétent.
- Consulter votre code du bâtiment local pour un câblage et une installation approuvés.
- Ne pas utiliser à l'extérieur à moins d'être utilisé avec les accessoires Acuity Brands adaptés à cette utilisation.
- Ne pas installer à proximité de fournaies au gaz ou électriques.
- Il faut installer cet équipement à un endroit et à une hauteur qui permettront d'éviter que les personnes non autorisées n'y apportent des modifications.
- L'utilisation d'accessoires non recommandés par le fabricant pourrait être dangereux.
- Ne pas utiliser cet équipement pour un usage autre que celui pour lequel il a été conçu.

**CONSERVEZ CES CONSIGNES  
ET REMETTEZ-LES AU PROPRIÉTAIRE APRÈS L'INSTALLATION**

**IMPORTANT :** Fournir à chaque unité une alimentation monophasée CA non commutée, provenant d'un circuit de 120 V à 347 V, utilisé pour l'éclairage normal.

**SI LA TENSION D'ENTRÉE NOMINALE EST DÉPASSÉE, CELA POURRAIT ENDOMMAGER LE PRODUIT.**

**REMARQUE :** La batterie doit être connectée à la carte du chargeur avant de mettre l'unité sous tension CA. Si la batterie reste branchée plus de 24 heures, sans une alimentation CA continue, cela pourrait l'endommager. Voir aussi « **Informations importantes sur la batterie** », à la page 3.

**REMARQUE :** La hauteur maximale, à partir du sol, pour monter l'INDL SP640L, SP1100L, SP2200L, avec des têtes de lampe inclinables et pivotantes, est de 31.9 pieds, 47.2 pieds, 67.5 pieds, conformément aux normes minimales d'éclairage du NFPA 101 (Life Safety Code).

**REMARQUE :** Lors de l'installation, choisissez un emplacement suffisamment dégagé pour pouvoir glisser le boîtier arrière sur le support de montage (minimum 6-1/2 po, au-dessus du bord supérieur du support)

**REMARQUE :** Ne branchez pas la batterie ou l'unité d'alimentation tant que les unités distantes (le cas échéant) ne sont pas entièrement branchées et que les fils sont isolés d'autres sources potentielles (par exemple, les fils de la télécommande doivent être isolés du sol).

## SUPPORT DE MONTAGE

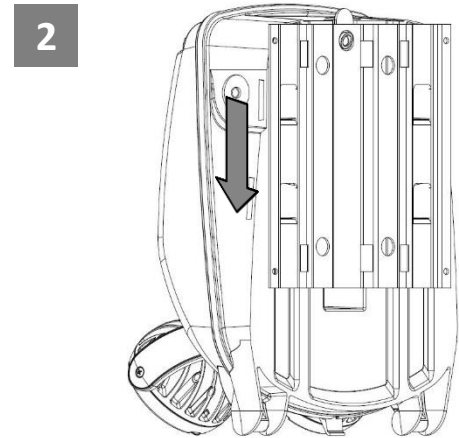
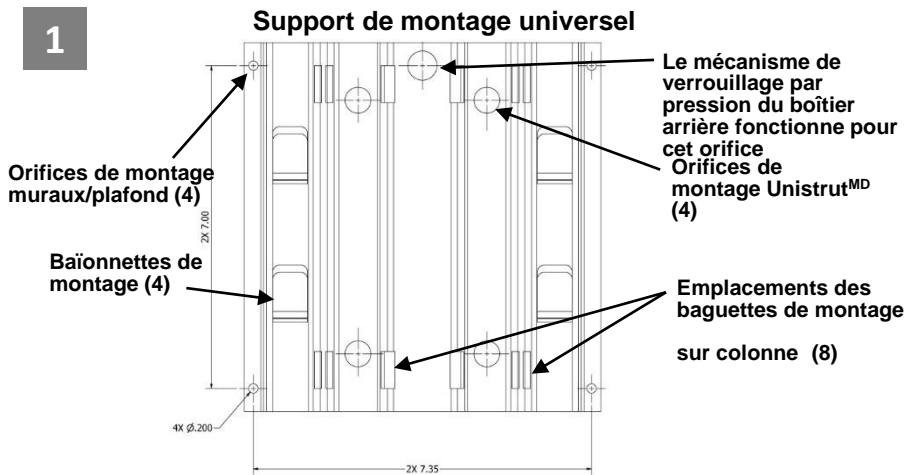

a. Montage mural/plafond – Placez le support de montage à l'emplacement souhaité à l'aide des « orifices de montage muraux/plafond » (voir Fig. 1). Effectuez l'installation, en utilisant quatre (4) attaches d'une capacité de retrait minimale de 30 lb. La surface de montage doit pouvoir supporter une charge de 120 lb.

b. Montage sur poteau/colonne

1. Orifices de montage Unistrut pour la plupart des configurations type.
2. Emplacements pour baguettes en acier pour le routage autour des poteaux et des poutres en I. (Reportez-vous à la section « Emplacements des baguettes de montage sur poteau » ci-dessus).

Une fois que le support de montage est en place et que le conduit est proche, faites glisser l'enceinte vers le bas, sur les baïonnettes de montage (voir figure 2). L'enceinte sera en place lorsque le mécanisme de verrouillage par pression est engagé dans le trou du support de montage.

## BRANCHEMENT À UN CONDUIT DE SURFACE

- 1**
- À l'aide d'une perceuse, faites des trous adaptés, en haut, à gauche et sur les deux côtés du boîtier arrière. Fixez le conduit et fixez la plaque de montage à la surface du mur en utilisant des attaches d'une capacité de retrait minimale de 30 lb.

**IMPORTANT :** Avant de faire un trou pour l'emplacement du haut du conduit, retirez l'ensemble de la carte du chargeur pour ne pas l'endommager.

Trois emplacements disponibles pour les trous pour l'entrée des conduits

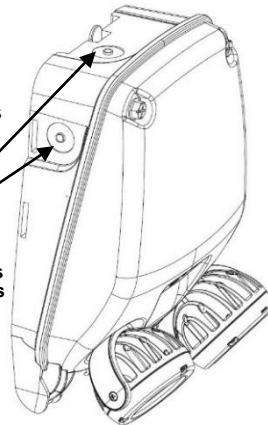

- 2**
- Reportez-vous au schéma de câblage, page 6. Faites les branchements à l'alimentation CA et aux lampes à distance (le cas échéant), conformément au Code.

Ouvertures du conduit

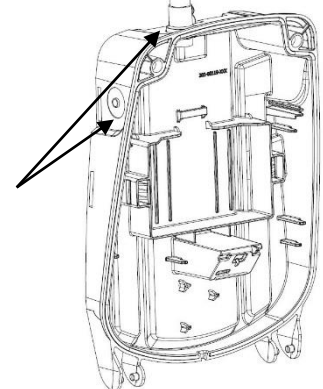

**LITHONIA LIGHTING**  
An Acuity Brands Company

SOLUTIONS DE SÉCURITÉ DES PERSONNES

TÉL. : 800-705-SERV (7378) [www.lithonia.com](http://www.lithonia.com)  
techsupport-emergency@acuitybrands.com

Pièce n° 912-00031-001

Rév. B, 5/2019

© Acuity Brands Lighting, Inc. 2019  
Tous droits réservés.

**REMARQUE :** Les systèmes d'éclairage d'urgence doivent être soumis à des essais conformément à la norme NFPA 101 ou aussi souvent que les codes locaux l'exigent, afin de s'assurer que tous les composants sont opérationnels.  
**REMARQUE :** Laissez les batteries se charger pendant 24 heures avant les premiers essais.

**Essais manuels :**

Si les batteries sont suffisamment chargées, appuyez sur le bouton "TEST" et relâchez-le ou utilisez l'RTKIT (accessoire de testeur à distance pour unités SDRT uniquement) sous l'appareil pour activer un test de 60 secondes pendant lequel les lampes s'allumeront. sur. Déclencher l'une ou l'autre option une seconde fois permettra un test de 90 minutes indiqué par 5 clignotements des lampes. Déclencher l'une ou l'autre option une troisième fois désactivera les tests manuels.

**Auto-diagnostic (fonction SDRT)**

Les unités dotées de cette option effectuent automatiquement un essai d'auto diagnostic de 5 minutes de l'électronique de charge, de la batterie et des lampes tous les 30 jours et un essai, de 90 minutes chaque année, indiquant l'état du système comme montré dans le tableau ci-contre. Le premier auto essai a lieu après 15 jours d'alimentation CA continue.

**Différer un essai automatique :**

Si un essai automatique s'enclenche à un moment où il est préférable que les voyants de l'unité ne soient pas allumés, il peut être différé pendant 8 heures en appuyant sur le bouton « TEST », puis en le relâchant ou en utilisant l'option Essai à distance.

**Annuler le fonctionnement d'urgence :**

En mode urgence, appuyez sur le bouton « TEST » et maintenez-le enfoncé pendant plusieurs secondes ou utilisez l'option RTKIT (accessoire d'essai à distance), le voyant d'état clignotera jusqu'à ce que les lampes s'éteignent. Cela restaure l'état de réinitialisation CA dans lequel l'appareil est livré.

**Fonctionnalité d'apprentissage de la charge :**

Les unités d'auto diagnostic « retiennent » automatiquement la charge totale de la lampe branchée lors du premier essai automatique planifié (~ 15 jours), ou lors du premier essai manuel, après que la batterie ait été totalement chargée. La valeur retenue peut être remise à zéro en appuyant sur le bouton « TEST » pendant 7 secondes (le compteur clignote), pendant ce temps les lampes s'allumeront. Après 7 secondes, relâchez le bouton, les lampes s'éteindront dans les 2 secondes, indiquant que la remise à zéro est effectuée. Si les lampes restent allumées plus longtemps, cela indique que l'apprentissage de la charge n'a pas réussi. Cette fonction d'apprentissage manuel de la charge doit être lancée chaque fois que la charge totale de la lampe raccordée à l'unité est modifiée ou qu'une lampe est remplacée. Une nouvelle valeur retenue sera stockée lors de la prochaine décharge, à partir d'un état complètement chargé.

**REMARQUE :** Les fonctions d'apprentissage manuel de la charge ne peuvent pas être lancées si la charge des batteries est insuffisante. Si tel est le cas, attendez que l'unité indique une charge complète de la batterie (indication d'état vert fixe) avant de lancer la fonction d'apprentissage manuel de la charge.

**REMARQUE :** L'essai à distance RT ne doit pas être utilisée pour activer la fonction d'apprentissage de la charge.

**Effacer une indication d'échec :**

Après avoir corrigé une panne et rétabli l'alimentation de l'unité, enlevez l'indication d'échec en appuyant une fois sur le bouton « TEST » ou en activant l'option d'essai à distance.

**INFORMATIONS IMPORTANTES CONCERNANT LA BATTERIE :**

Les batteries sont des produits périssables. Pour de meilleurs résultats, il est recommandé que les batteries reçoivent une charge initiale dans les six premiers mois de la date de fabrication de l'appareil. La date de fabrication se trouve à l'extérieur de l'emballage de l'unité et sur l'étiquette du produit dans le cadre du Code de date/série. Les deux premiers chiffres du code de date représentent l'année et les deux derniers chiffres représentent le mois. Dans de nombreux cas, les batteries au-delà de la période de recommandation de charge initiale se rétabliront si elles sont complètement chargées peu après l'installation. Si une telle batterie ne se rétablit pas après une charge initiale complète, elle doit être remplacée.

**Indications d'état de l'unité**

Le bouton « TEST » s'allume pour indiquer les conditions suivantes :

Indication :	État :
Hors tension	L'unité est hors tension
Clignotant en vert	L'unité est en opération d'urgence ou essai
Ambre fixe	La batterie est en charge.
Vert fixe	La batterie est complètement chargée.
Clignotant rouge/vert	Essai manuel, la batterie n'est pas complètement chargée ( <b>disponible uniquement pour SDRT</b> )
1x clignotant rouge	Défaillance de la batterie ( <b>disponible uniquement pour SDRT</b> )
2x clignotant rouge	Défaillance de la lampe ( <b>disponible uniquement pour SDRT</b> )
3x clignotant rouge	Défaillance du chargeur électronique ( <b>disponible uniquement pour SDRT</b> )
Clignotant rouge/ambre	Impossible de charger
Rouge fixe	La batterie est déconnectée.

**Essai à distance (SDRT) : (RTKIT vendu séparément)**

Les unités avec l'option auto diagnostic/fonction essai à distance permettent l'activation manuelle de l'essai, à l'aide d'un pointeur laser. Dirigez le faisceau laser directement sur la zone circulaire étiquetée près du bouton « TEST » pendant quelques instants pour activer un test de 60 secondes. (Reportez-vous à « Essais manuels ») Un essai en cours peut être annulé en pointant de nouveau le faisceau sur la zone d'essai. **REMARQUE :** L'essai à distance RT ne doit pas être utilisée pour activer la fonction d'apprentissage de la charge.

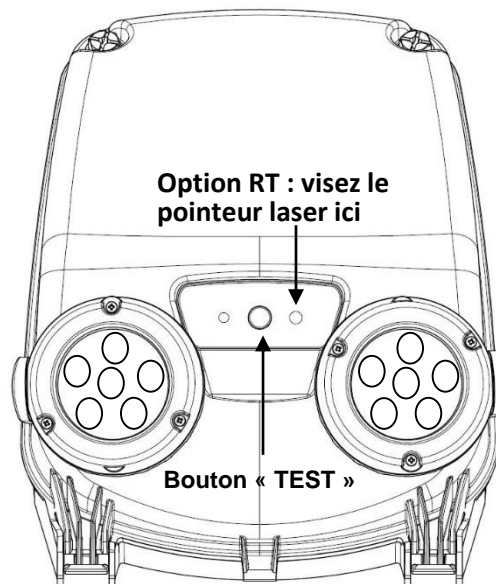

Pièce n° 912-00031-001

Rév. B, 5/2019



**LITHONIA LIGHTING®**  
 An Acuity Brands Company

**SOLUTIONS DE SÉCURITÉ DES PERSONNES**

TÉL. : 800-705-SERV (7378) [www.lithonia.com](http://www.lithonia.com)  
 techsupport-emergency@acuitybrands.com

© Acuity Brands Lighting, Inc. 2019  
 Tous droits réservés.



## POUR OUVRIR L'UNITÉ :

1

Dévissez les deux vis nylon sur le dessus de l'élément avec un tournevis.

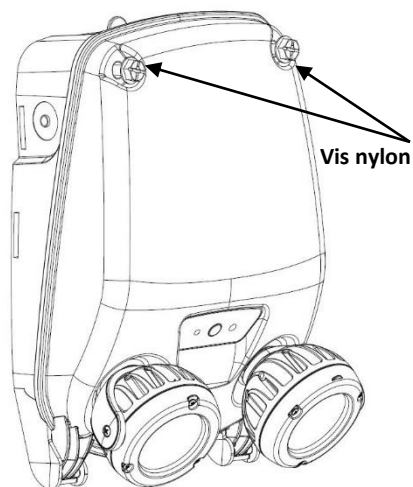

2

Ouvrez l'unité et si nécessaire, effectuez l'entretien. Au moment de la refermer, assurez-vous que les fils ne sont pas pincés puis resserrez les deux vis nylon.

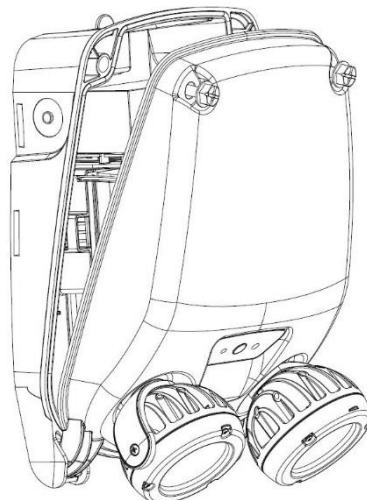

## REMPACEMENT DE LA BATTERIE :

1

Débranchez la batterie de la carte de chargement. Libérez la sangle de la batterie.

**Batterie Std LiFePO4**

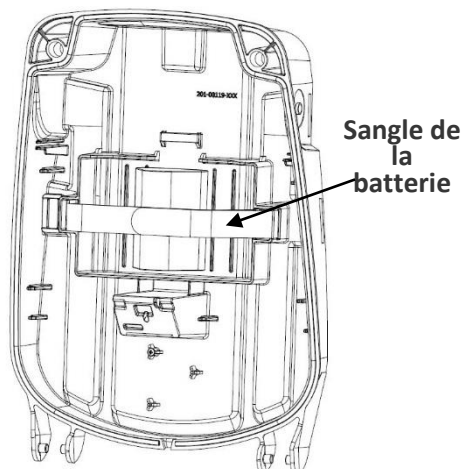

2

Remplacez la batterie, serrez bien la sangle et rebranchez-la à la carte de chargement.

**Batterie HO LiFePO4**

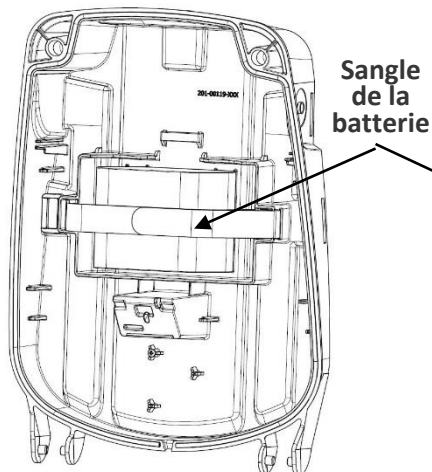

3

Assembler l'unité à nouveau

**Batterie EHO LiFePO4**

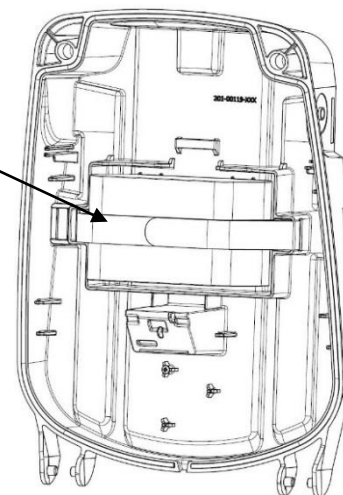

### RECOMMANDATIONS LORS DE LA MANIPULATION DE LA BATTERIE :

- Débarrassez-vous rapidement de la batterie usagée.
- Ne pas laisser à la portée des enfants.
- Ne pas ouvrir la batterie.
- Ne jetez pas la batterie au feu.



**LITHONIA LIGHTING®**  
An AcuityBrands Company

**SOLUTIONS DE SÉCURITÉ DES PERSONNES**

TÉL. : 800-705-SERV (7378) [www.lithonia.com](http://www.lithonia.com)  
techsupport-emergency@acuitybrands.com

Pièce n° 912-00031-001

Rév. B, 5/2019

© Acuity Brands Lighting, Inc. 2019  
Tous droits réservés.



## REPLACEMENT DE LA LAMPE

**1** Lorsque l'unité est ouverte, débranchez le harnais du logement de la lampe de la carte du chargeur. Reportez-vous au schéma de câblage de la page 6, pour les connecteurs du logement de lampe sur la carte du chargeur.

**2** Retirer l'écrou et la rondelle du logement de la lampe et retirer avec précaution le logement de la lampe du boîtier.

**3** Pour réinstaller le logement de la lampe, faites passer le harnais à travers le boîtier, la rondelle et l'écrou, puis, quand le joint commence à être comprimé, serrez l'écrou d'un quart de tour. branchez le harnais du logement de la lampe de la carte du chargeur (Reportez-vous à la page 6 pour le schéma de câblage).

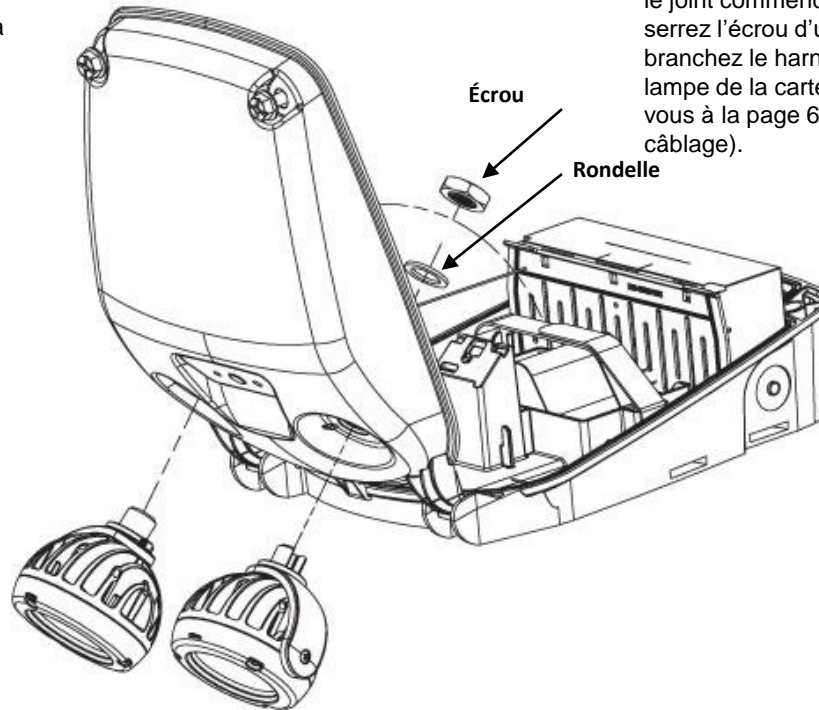

## REPLACEMENT DE LA CARTE DU CHARGEUR

**1** Soulevez le plateau de la carte du chargeur et ouvrez le couvercle diélectrique. Débranchez tous les harnais branchés à la carte du chargeur.

Diélectrique  
Couvercle

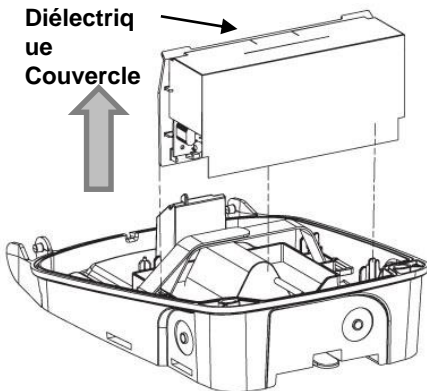

**2** Pour retirer la carte du chargeur du plateau, relâchez les boutons-pression (5x), ensuite retirez-le. Pour installer la nouvelle carte du chargeur, placez-la au-dessus des boutons-pression dans le bon sens, avec le couvercle diélectrique installé sous la carte de chargeur, comme illustré. Appuyez fermement jusqu'à ce que les boutons soient encliquetés.

Boutons-pression (8)

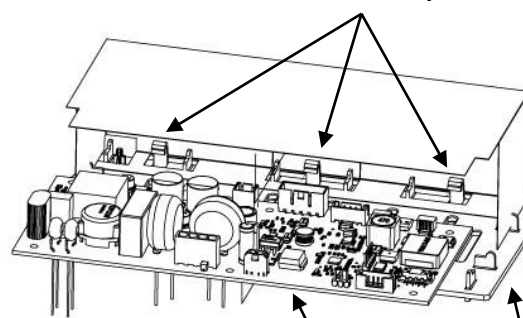

Carte du chargeur

**3** Rebranchez tous les harnais et placez l'extrémité du plateau de la carte du chargeur sur les rails de guidage, ensuite poussez vers le bas jusqu'à ce que vous entendiez un « clic ». Faites passer les fils le long du rail de guidage pour éviter qu'ils ne soient pincés. Le harnais de la batterie doit passer à travers le volet du couvercle diélectrique.

Emplacement du passage du harnais de la batterie

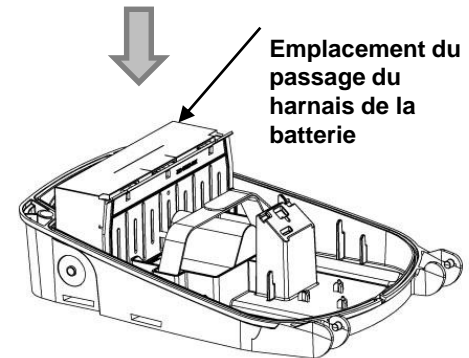

Plateau



**LITHONIA LIGHTING®**  
An Acuity Brands Company

SOLUTIONS DE SÉCURITÉ DES PERSONNES

TÉL. : 800-705-SERV (7378) [www.lithonia.com](http://www.lithonia.com)  
techsupport-emergency@acuitybrands.com

Pièce n° 912-00031-001

Rév. B, 5/2019

© Acuity Brands Lighting, Inc. 2019  
Tous droits réservés.

## AIMER LA LAMPE

- 1 Avec l'appareil ouvert, desserrez l'écrou et vissez et dirigez la tête de la lampe dans la position souhaitée.
- 2 Avec les têtes de lampe orientées, commencez par serrer l'écrou jusqu'à ce que le joint soit complètement comprimé. (Spéc. De couple: 12 in-lb)
- 3 Avec l'écrou bloqué, serrez la vis pour terminer la procédure de visée. (Spéc. De couple: 10 in-lb)

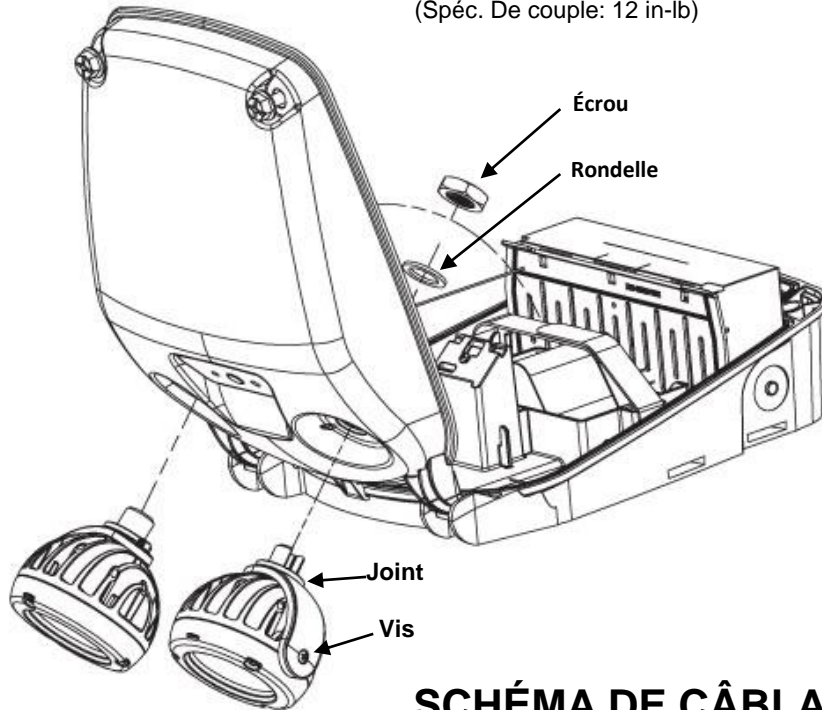

## SCHÉMA DE CÂBLAGE

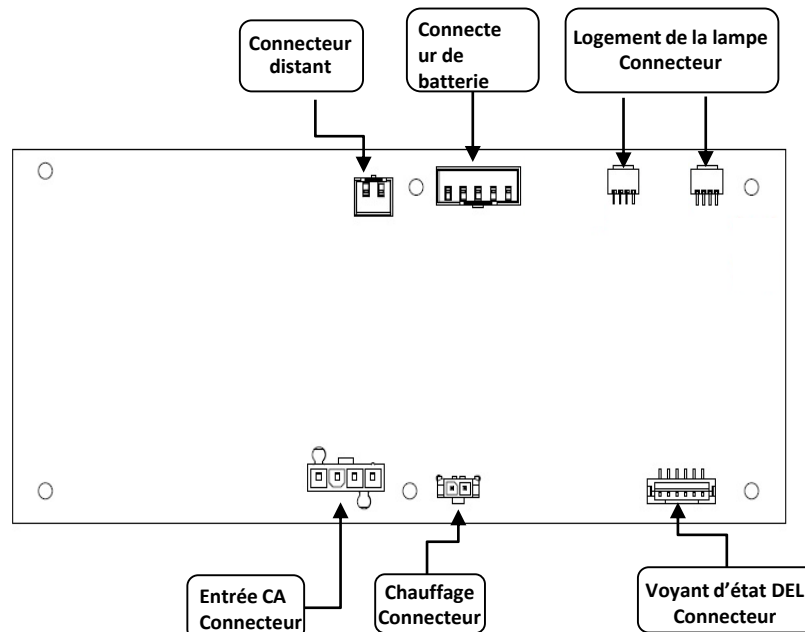

### **Normes de la Commission fédérale des communications (FCC – Federal Communications Commission) :**

Cet appareil est conforme à la FCC, titre 47, partie 15, sous-partie B. Cet appareil ne cause pas de brouillage préjudiciable.



**LITHONIA LIGHTING®**  
An Acuity Brands Company

**SOLUTIONS DE SÉCURITÉ DES PERSONNES**

TÉL. : 800-705-SERV (7378) [www.lithonia.com](http://www.lithonia.com)  
techsupport-emergency@acuitybrands.com

Pièce n° 912-00031-001

Rév. B, 5/2019

© Acuity Brands Lighting, Inc. 2019  
Tous droits réservés.