

PHILIPS

Installation guide / Guide d'installation

Philips EvoKit Click LED 2x2 - 2x4 - 1x4 Standard and SR
EvoKit Click DEL de Philips 2x2 - 2x4 - 1x4 standard et SR

This installation guide is only valid for the following Philips EvoKit Click models:
For more information please visit: www.Philips.com/EvoKit.
Ce guide d'installation concerne uniquement les modèles suivants de Philips EvoKit Click:
Pour en savoir plus, veuillez visiter le site www.Philips.com/EvoKit.



EvoKit	CLK	1x4	23L xxW	830	UNV 0-10	PI
	CLKE	2x2	30L xxW	835	UNV SR	P4
		2x4	32L xxW	840		
			36L xxW	850		
			42L xxW			
			47L xxW			

EvoKit SR Models are designed to easily install compatible sensors in the field. A small cut-out in the EvoKit End Cap is provided for mounting the sensor bracket and sensor. Each EvoKit SR is supplied with a cover plate over this cutout. This cover plate (which is discarded after sensor installation) holds two control wires which are connected to the sensor. The sensor bracket and sensor can be installed in the End Cap before or after installing the Light Engine.

Les modèles EvoKit SR sont pensés pour faciliter l'installation sur le site des capteurs compatibles. Une petite découpe dans le panneau principal de l'EvoKit est prévue pour le montage du capteur et de son support. Ces deux composants ne font pas partie de l'EvoKit et sont fournis par le fabricant de capteur. Chaque EvoKit SR s'accompagne d'une plaque de couvert sur cette découpe. Cette plaque de couvert (mise au rebut après l'installation du capteur) comporte deux fils de commande connectés au capteur. Le capteur et son support peuvent être installés sur le panneau DEL principal avant l'installation de ce panneau au plafond ou après l'installation de l'EvoKit.

Set contains / Le paquet contient

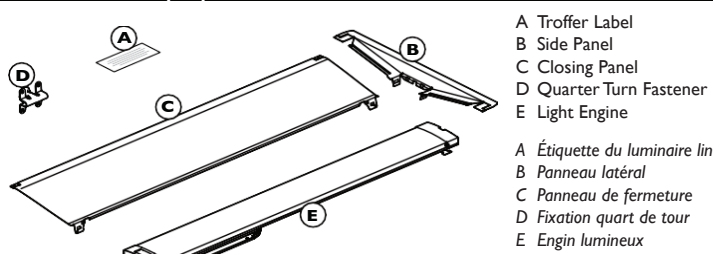

- A Troffer Label
- B Side Panel
- C Closing Panel
- D Quarter Turn Fastener
- E Light Engine

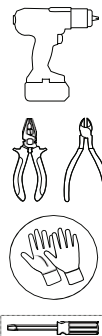

Turn Power Off / Coupez l'alimentation

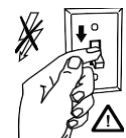

WARNING
RISK OF FIRE, ELECTRIC SHOCK
OR PERSONAL INJURY
Before installation, turn power off.

AVERTISSEMENT
RISQUES D'INCENDIE, DE CHOC
ÉLECTRIQUE OU DE DOMMAGES
CORPORELS
Coupez l'alimentation avant l'installation.

Remove host fixture contents / Enlevez le contenu du luminaire hôte

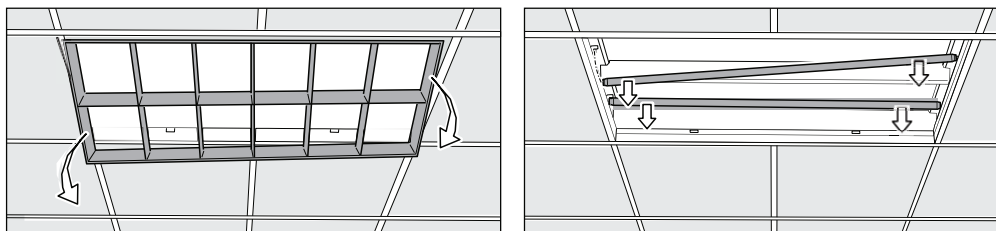

1 Turn power off and remove original cover.
Coupez l'alimentation et retirez le couvert original.

2 Remove Fluorescent tubes.
Sortez les tubes fluorescents.

WARNING
RISK OF FIRE, ELECTRIC SHOCK
OR PERSONAL INJURY

Do not install in a damaged fixture. Install the EvoKit only in NEMA type G or Type NFG t-grids with a minimum troffer depth of 3". Before installation, turn power off.

AVERTISSEMENT
RISQUES D'INCENDIE, DE CHOC ÉLECTRIQUE OU DE BLESSURES CORPORELLES
N'installez pas dans un luminaire endommagé. Installez uniquement l'EvoKit sur des grilles en T de type NFG ou NEMA de type G avec une profondeur minimale de luminaire linéaire encastré de 3 po. Coupez l'alimentation avant l'installation.

WARNING
RISK OF FIRE, ELECTRIC SHOCK

Luminaire wiring and electrical parts may be damaged when drilling for installation of LED retrofit kit. Check for enclosed wiring and components.

AVERTISSEMENT
RISQUES D'INCENDIE, DE CHOC ÉLECTRIQUE

Le câblage du luminaire et les pièces électriques peuvent être endommagés lors du perçage pendant l'installation de trousse de modernisation DEL. Faire attention au câblage et composants dissimulés.

WARNING
FAILURE TO FOLLOW THESE INSTRUCTIONS AND WARNINGS MAY RESULT IN SERIOUS INJURY OR SIGNIFICANT PROPERTY DAMAGE

For your protection, carefully read these warnings and instructions in their entirety before installing or maintaining this equipment. These instructions do not attempt to cover all installation and maintenance situations. If you do not understand these instructions or if additional information is required, contact your local Philips representative. Retain these instructions for maintenance reference.

AVERTISSEMENT
LE NON-RESPECT DE CES INSTRUCTIONS ET AVERTISSEMENTS PEUT ENTRAÎNER DES BLESSURES GRAVES OU D'IMPORTANTES DÉGÂTS MATÉRIELS

Pour votre protection, lisez soigneusement et entièrement ces instructions et avertissements avant l'installation ou l'entretien de cet équipement. Ces instructions ne couvrent pas tous les cas rencontrés au cours de l'installation ou de l'entretien. Si vous ne les comprenez pas ou si vous avez besoin d'un complément d'information, veuillez contacter votre représentant Philips local. Conservez ces instructions à titre de référence pour l'entretien.

WARNING
RISK OF FIRE, ELECTRIC SHOCK

The EvoKit must be installed and maintained by a professional electrician in accordance with the applicable federal, state and local laws, regulations and electrical codes, and the installation instructions provided in this document. This professional should be familiar with the construction and operation of this product and any hazards involved. If not qualified, do not attempt installation. Contact a qualified electrician.

AVERTISSEMENT
RISQUES D'INCENDIE, DE CHOC ÉLECTRIQUE

L'EvoKit doit être installé et entretenu par un électricien professionnel conformément aux lois fédérales, provinciales et locales, aux réglementations et codes électriques applicables et consignes d'installation mentionnées dans ce document. Ce professionnel devra bien connaître la construction et le fonctionnement de ce produit, ainsi que tous les risques encourus. Si aucune personne n'est qualifiée, ne tentez pas l'installation. Contactez un électricien qualifié.

WARNING
RISK OF PERSONAL INJURY

This equipment may have sharp edges. Wear gloves to prevent cuts or abrasions when removing from carton, handling and maintaining this equipment.

AVERTISSEMENT
RISQUES DE BLESSURES CORPORELLES

Cet équipement peut présenter des arêtes vives. Portez des gants pour éviter les coupures ou les écorchures lorsque vous le sortez de la boîte, le manipulez et l'entretenez.

WARNING
RISK OF FIRE, ELECTRIC SHOCK

To prevent wiring damage or abrasion, do not expose wiring to edges of sheet metal or other sharp objects.

AVERTISSEMENT
RISQUES D'INCENDIE, DE CHOC ÉLECTRIQUE

N'exposez pas le câble aux bords d'une feuille de métal ou d'autres objets pointus afin d'éviter de l'endommager ou de l'abriter.

Notice

Do not use abrasive materials, glass cleaners or other solvents on metal panels or lens. To clean the faceplate, use mild soap solution.

Do not expose the product to substances and/or materials containing sulphur, chlorine or other halogen compound and chemicals mentioned in below table.

Category / Catégorie	Chemical Name / Nom chimique	
Solvents / Solvants	Toluene, xylene, benzene, chloromethane, chloroform, ethyl acetate, butyl acetate, acetone, MEK, MIBK	Toluène, xylène, benzène, chlorométhane, chloroforme, acétate d'éthyle, acétate de butyle, acétone, butanone, hexone
Acid / Acide	HCl, H ₂ SO ₄ , HNO ₃	HCl, H ₂ SO ₄ , HNO ₃
Alkali / Alcali	KOH, NaOH, LiOH, Ca(OH) ₂	KOH, NaOH, LiOH, Ca(OH) ₂
Oil / Pétrole	Diesel oil, petroleum, hydro carbons	Carburant diesel, pétrole, hydrocarbures

Attention

N'utilisez pas de matériaux abrasifs, de nettoyants pour vitres ou autres solvants sur les panneaux de métal ou sur la lentille. Nettoyez la plaque avec une solution contenant un savon doux. N'exposez pas le produit aux substances et/ou matières contenant du soufre, du chlore ou d'autres composés halogènes et aux produits chimiques mentionnés dans le tableau ci-après.

Caution

This kit is designed for permanent installation in ordinary (Non-Hazardous) locations in accordance with the National Electrical Code and all applicable local codes. Do not use in areas of limited ventilation or in high ambient enclosures.

Mise en garde

Cette trousse a été conçue pour une installation permanente dans un endroit ordinaire (non dangereux) conformément au code électrique national et à tous les codes locaux applicables. Ne l'utilisez pas dans des zones à aération limitée ou dans des enceintes à températures élevées.

Caution

Do not make or alter any open holes in an enclosure of wiring or electrical components during kit installation except if specifically mentioned in this installation guide.

Mise en garde

Ne percez ou modifiez aucun trou dans le boîtier pour le câblage ou les composants électriques pendant l'installation de la trousse sauf mention expresse dans le guide d'installation.

Caution

Handle components with care. Do not drop, slide or scratch any of the components to prevent visual damage to the product, loss of functionality or difficulties during installation.

Mise en garde

Manipulez avec soin les composants. Ne laissez ni tomber, ni glisser et n'égratignez pas les composants pour éviter les dommages visuels infligés au produit, une perte de fonctionnalité ou des difficultés d'installation.

Host lighting fixture

The Philips EvoKit is designed for installation in a wide variety of 2x4, 2x2 and 1x4 indoor fluorescent based fixtures in horizontal applications.

- The Philips EvoKit Click is non-air handling
- Install the Philips EvoKit only in fluorescent based host lighting fixtures with a minimum depth of 3"
- Install the Philips EvoKit only in combination with 15/16" NEMA G or NEMA NFG-grids
- Due to the wide variety in troffers and ceiling grids, it is recommended that the installer does a test install before commencing a renovation
- Please verify voltage on the Philips EvoKit product label matches the mains voltage

Luminaire hôte

The Philips EvoKit a été conçu pour être installé dans une large gamme de luminaires fluorescents pour intérieur 2x4, 2x2 et 1x4 pour des applications horizontales.

- Le Philips EvoKit n'offre pas de circulation d'air
- Installez uniquement le Philips EvoKit sur un luminaire hôte fluorescent de profondeur de 3 po
- Installez uniquement le Philips EvoKit sur des grilles en T NEMA NFG ou NEMA G 15/16 po
- En raison de la diversité des plafonniers encastrés et des grilles de plafond, il est recommandé de procéder à un essai d'installation avant de commencer la rénovation
- Veuillez contrôler que la tension mentionnée sur l'étiquette et du Philips EvoKit correspond à celle de l'alimentation de secteur

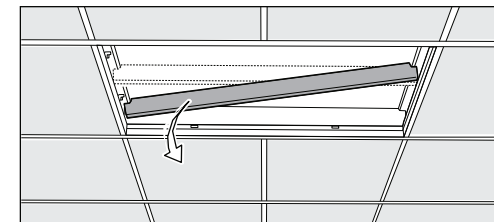

3 Remove belly pan. If remaining troffer height is limited, remove ballast.
Enlevez le plateau bombé. Si la hauteur restante du luminaire linéaire encastré est limitée, retirez le ballast.

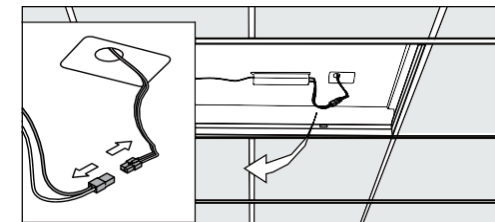

4 Disconnect host fixture ballast from mains.
Déconnectez le ballast du luminaire hôte de l'alimentation de secteur.

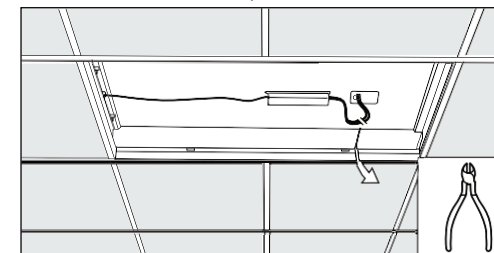

Notice
Make sure to remove packaging from EvoKit components before installing. Do not install with total power input greater than power rating of original fixture.
When space in the troffer is limited, remove original ballast.

Attention
Veuillez à ce que les emballages des composants de l'EvoKit soient retirés avant l'installation. N'installez pas une entrée de puissance totale supérieure à la puissance nominale du luminaire original.
Lorsque l'espace dans le plafonnier encastré est limité, retirez le ballast original.

Installation Troffer Label (A) / Installation de l'étiquette du luminaire linéaire encastré (A)

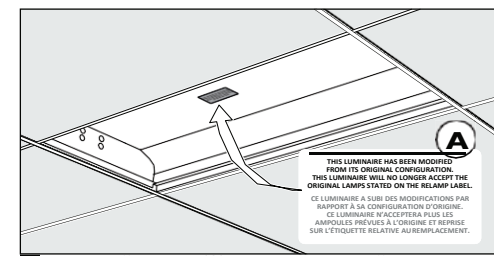

THIS LUMINAIRE HAS BEEN MODIFIED FROM ITS ORIGINAL CONFIGURATION. THIS LUMINAIRE WILL NO LONGER ACCEPT THE ORIGINAL LAMPS STATED ON THE RELAMP LABEL.

CE LUMINAIRE A SUBI DES MODIFICATIONS PAR RAPPORT À SA CONFIGURATION D'ORIGINE. CE LUMINAIRE N'ACCEPTERA PLUS LES AMPOULES PRÉVUES À L'ORIGINE ET INSCRITES SUR L'ÉTIQUETTE RELATIVE AU REMPLACEMENT.

5 Place Troffer Label (A) inside original troffer.
Placez l'étiquette du luminaire linéaire encastré (A) dans le luminaire linéaire encastré d'origine.

Notice

It is imperative to apply the retrofit warning sticker included with the product in order to alert the end user that this luminaire will no longer operate on the originally intended lamps.

Attention

Il est impératif d'utiliser l'autocollant d'avertissement de modification de l'équipement inclus dans le produit afin d'informer l'utilisateur final que ce luminaire ne fonctionne plus avec les lampes d'origine.

Installation of Side Panels (B) / Installation des panneaux latéraux (B)

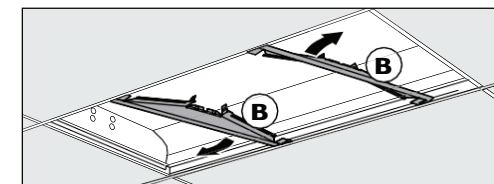

6 Install Side panels (B) in-between troffer and T-grid.
Installez les panneaux latéraux (B) entre le luminaire linéaire encastré et la grille en T.

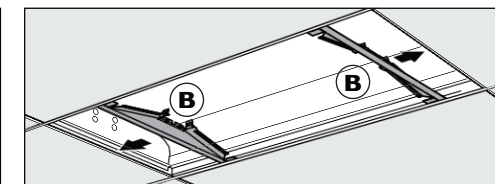

7 Slide Side Panels (B) outwards as far as possible.
Faites glisser le panneau latéral (B) vers l'extérieur autant que possible.

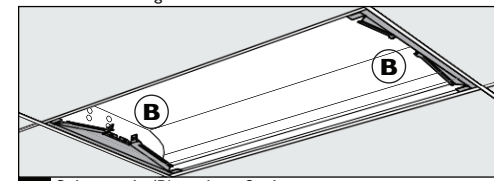

7a Side panels (B) in their final position.
Panneaux latéraux (B) en position finale.

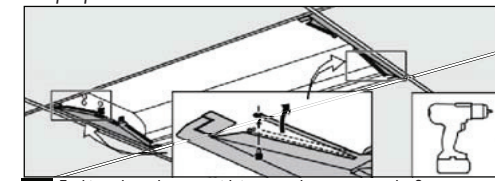

7b EvoKit end panels come with integrated securement tabs. Securement tabs can be affixed to existing troffer housing with self tapping screws (not provided). Additional earthquake tabs can be purchased if required (502435).
Les panneaux à l'extrémité de l'EvoKit offrent des languettes de fixation intégrées. Les languettes de fixation peuvent être utilisées sur le boîtier du luminaire linéaire encastré à l'aide des vis autotaraudeuses (non incluses). Si requis, il est possible d'acheter d'autres languettes antismismiques (502435).

Installation Philips/Bodine Emergency Driver (Optional) Installation du pilote Philips/Bodine (facultatif)

For installation of Philips/Bodine Emergency LED Driver, please refer to the installation included with the Philips/Bodine Emergency LED Driver

Veuillez consulter la partie installation du pilote d'urgence de ce manuel d'EvoKit pour l'installation du pilote DEL d'urgence Philips/Bodine.

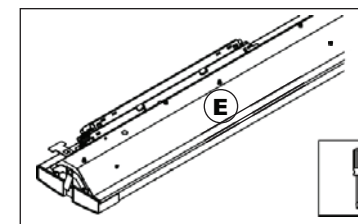

Optional mounting holes for installing a compatible Philips/Bodine Emergency LED Driver are located on the Light Engine (E). The distance between the mounting holes is ~414 mm.
Des trous de montage en option servant à l'installation d'un pilote DEL d'urgence Philips/Bodine sont situés sur l'engin lumineux (E). La distance entre les trous de montage est d'environ 414 mm.

Installation Closing Panel (C) / Installation du panneau de fermeture (C)

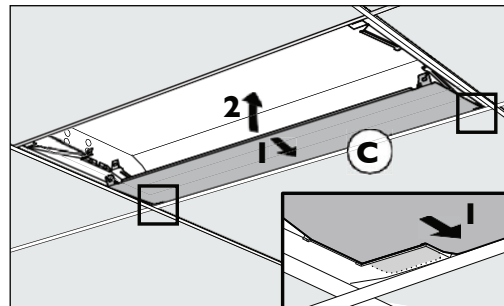

8 Install Closing Panel (C) in between troffer and T-grid, making sure the tabs at each corner of the LED panel slide into the respective slots on the side panel.
Installez le panneau de fermeture (C) entre le luminaire linéaire encastré et la grille en T, en vous assurant que les languettes à chaque coin du panneau DEL glissent dans les fentes respectives sur le panneau latéral.

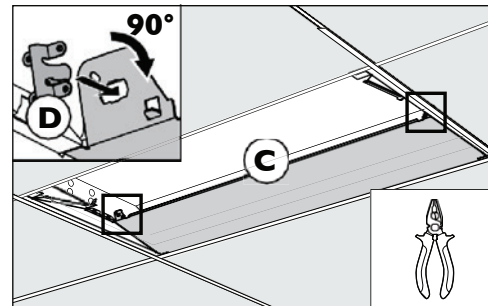

9 Push Closing Panel (C) upward into position. Secure panels and establish ground by turning each fastener (D) 90 degrees.
Poussez le panneau de fermeture (C) vers le haut en position. Fixez les panneaux et connectez la mise à la terre en tournant chaque fixation (D) à 90 degrés.

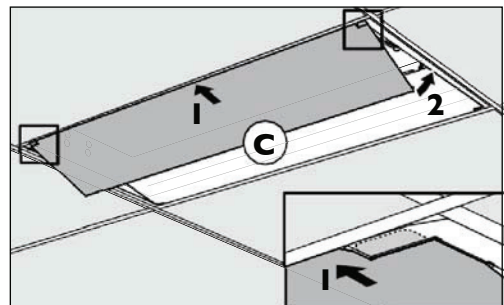

10 Install Closing Panel (C) in between troffer and T-grid, making sure the tabs at each corner of the Closing Panel slide into the respective slots on the side panel.
Installez le panneau de fermeture (C) entre le luminaire linéaire encastré et la grille en T, en vous assurant que les languettes à chaque coin du panneau de fermeture glissent dans les fentes respectives sur le panneau latéral.

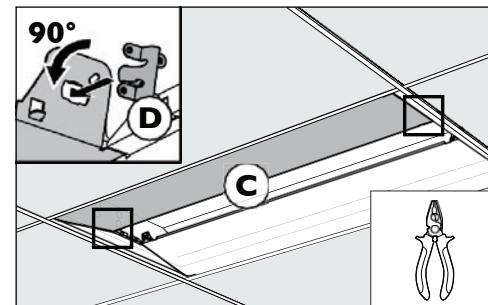

11 Push Closing Panel (C) upward into position until tab engages into slot to temporarily secure. Fixate panels and establish ground by turning each fastener (D) 90 degrees.
Poussez le panneau de fermeture (C) vers le haut en position. Fixez les panneaux et connectez la mise à la terre en tournant chaque fixation (D) à 90 degrés.

Installation Light Engine (E) / Installation de l'engin lumineux (E)

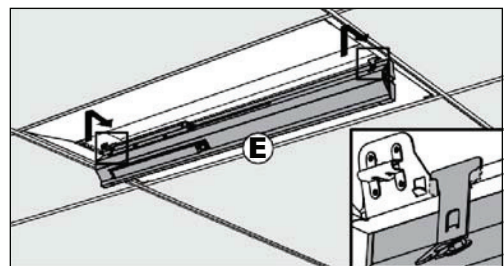

12 Maneuver the Light Engine (E) in the slots of one of the two Closing Panels (C). The design of the Closing Panel (C) prevents the Light Engine (E) of falling out during electrical and ground connection (see detail).
Insérez l'engin lumineux (E) dans les fentes de l'un des deux panneaux de fermeture (C). Le design du panneau de fermeture (C) évite toute chute. Insérez l'engin lumineux (E) durant les connexions électriques et de mise à la terre (voir détails).

⚠ WARNING RISK OF FIRE, ELECTRIC SHOCK

While installing the Light Engine (E) and Closing Panel (C), make sure the electrical wiring is not pinched between panels.

⚠ AVERTISSEMENT RISQUES D'INCENDIE, DE CHOC ÉLECTRIQUE

Pendant l'installation de l'engin lumineux (E) et du panneau de fermeture (C), assurez-vous que le câblage électrique n'est pas coincé entre les panneaux.

Ground connection (Situation 1 - 2) / Connexion de la mise à la terre (cas n° 1 et 2)

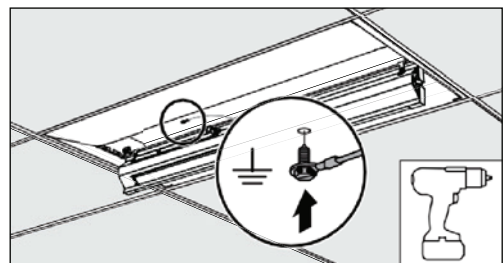

⚠ WARNING RISK OF PERSONAL INJURY

Proper grounding of EvoKit metal parts is required to ensure personal safety.

⚠ AVERTISSEMENT RISQUES DE BLESSURES CORPORELLES

Une mise à la terre correcte des pièces métalliques de l'EvoKit est requise pour la sécurité personnelle.

Notice

Establish new electrical connections to the mains via connectors that can be used in accordance with applicable federal, state, and local laws and electrical codes.

Avvertissement

Établissez les nouvelles connexions électriques à l'alimentation de secteur à l'aide des connecteurs appropriés conformément aux lois fédérales, provinciales et locales et aux codes électriques applicables.

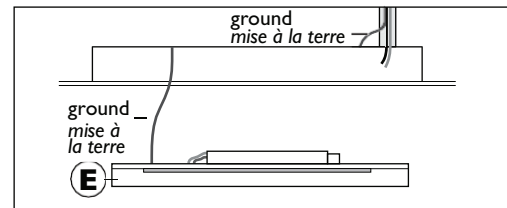

13a Situation 1 Grounding: Screw grounding cable from Light engine (E) to original troffer if host fixture ground connection is made through host fixture.
Cas n° 1 de mise à la terre: vissez le câble mise à la terre de l'engin lumineux (E) sur le luminaire linéaire encastré d'origine si la connexion de mise à la terre du luminaire hôte est prévue dans le luminaire hôte.

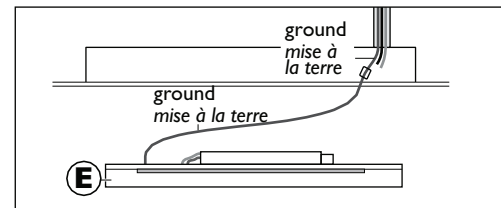

13b Situation 2 Grounding: Connect to the incoming ground lead from conduit.
Cas n° 2 de mise à la terre: reliez le câble mise à la terre entrant à partir du tube.

Mains connection / Branchement à l'alimentation de secteur

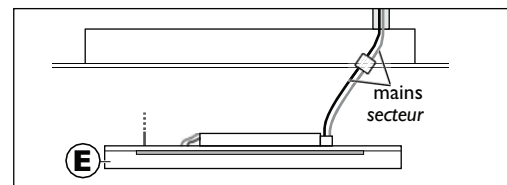

14 Connect main cables and hide connected wires behind Light engine (E).
Connectez les câbles de l'alimentation de et cachez les fils connectés derrière le moteur d'éclairage (E).

Final installation Light Engine (E) / Installation finale du moteur d'éclairage (E)

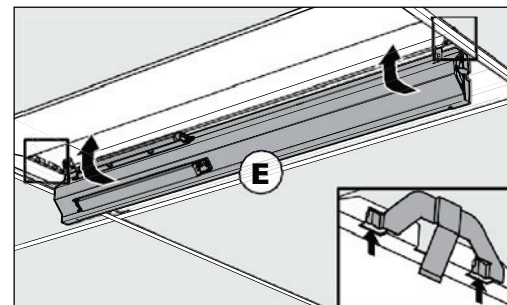

15 Rotate the light engine (E) upwards and forward into position, making sure the tabs at each end of the Light Engine slide into the respective slots on the side panel.
Faites tourner l'engin lumineux (E) vers le haut et en position avant en vous assurant que les languettes à chaque extrémité de l'engin lumineux glissent dans chaque fente correspondante sur le panneau latéral.

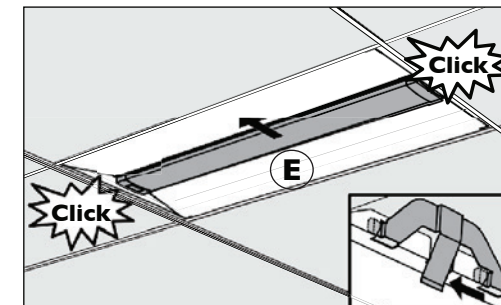

16 Move Light engine (E) slightly towards you until the springs at each end of the light engine "Click" into position.
Déplacez l'engin lumineux légèrement en avant jusqu'à entendre les ressorts à chaque extrémité du moteur d'éclairage « cliquer » en place.

Connection 0-10V and Dali (Optional) / Connexion à 0 - 10V et Dali (facultatif)

EvoKit 0-10V or Dali wiring diagram Schéma électrique d'un EvoKit 0-10V ou Dali

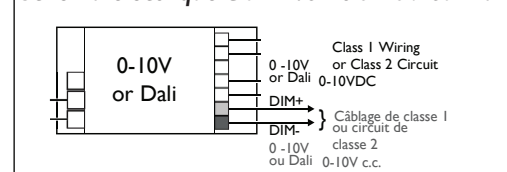

17 Optional: For connection EvoKit 0-10V or Dali input, use indicated connections on the driver.

En option: pour la connexion d'une entrée d'EvoKit 0-10V, / Dali, utilisez les connexions mentionnées sur le pilote.

Notice

- Use 18 AWG Solid Copper Wire
- Strip Wire 3/8"
- Exposed copper of unused lead wires must be insulated for proper operation

Attention

- Utilisez un fil en cuivre massif de calibre américain 18
- Dénudez le fil sur 3/8 po
- Le fil de cuivre des fils d'alimentation inutilisés doivent être isolés afin d'assurer le bon fonctionnement

EvoKit SR wiring diagram / Schéma électrique EvoKit SR

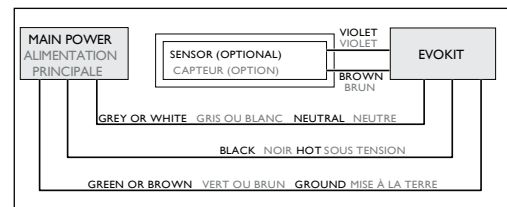

Connect the violet and brown wires which are attached to the cover plate to the sensor.
Connectez les fils violet et brun fixés sur la plaque de couvert du capteur.



Philips and the Philips shield emblem are registered trademarks of Koninklijke Philips N.V.

www.philips.com/lighting

Signify North America Corporation
200 Franklin Square Drive
Somerset, NJ 08873, USA.
1-800-555-0050

Signify Canada Ltd./Signify Canada Ltée
281 Hillmount Road,
Markham, ON, Canada L6C 2S3
1-800-555-0050