

Owner's Instruction

Model No. 49XX90

Please read and save these instructions. Read through this owner's manual carefully before using product. Protect yourself and others by observing all safety information, warnings, and cautions. Failure to comply with instructions could result in personal injury and/or damage to product or property. Please retain instructions for future reference.

LumaPro® Headlamp, 3AA, 280Lm

Description

LumaPro® 280 Lumen High Performance Headlamp. This product operates on 3 AA batteries (not included) and features high intensity, multi-function lights in five modes: High, Low, White Flood, Spot+Flood and Red Flood. This product has a 5 Hour 30 Minute Run Time and a 106 Meter Beam Distance.



Specifications



FL1 STANDARD	HIGH	LOW	WHITE FLOOD	SPOT + FLOOD	RED FLOOD
	280 LUMENS	51 LUMENS	38 LUMENS	343 LUMENS	3 LUMENS
	5h 30min	62h	46h	4h 15min	66h
	106m	44m	16m	106m	7m

Dimensions

Length: 2.2" Width: 1.4" Depth: 1.7"

Safety Information

1. Operating time for your LumaPro® 3AA 280Lm Headlamp depends on continuous or intermittent use. Intermittent operation extends the run time of the batteries.
2. The LEDs are a lifetime light source. They will never need to be replaced.
3. Do not leave discharged batteries in the LumaPro® 3AA 280Lm Headlamp. This could lead to permanent damage to the headlamp.
4. Do not mix old and new batteries. Do not mix alkaline, standard (carbon-zinc), or rechargeable (NiCad or NiMH) batteries.

Operation

The diagram (Fig. 1) will help you locate and identify various features and functions used in the Owner's Instructions of your LumaPro® 3AA 280Lm Headlamp.

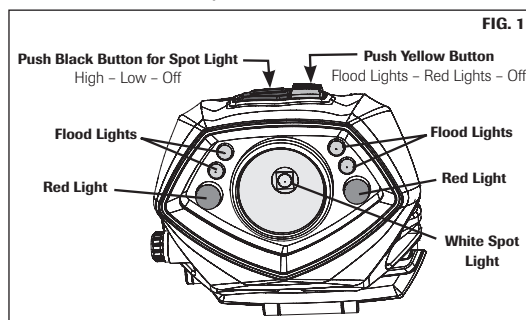

TO INSTALL OR REPLACE BATTERIES IN BATTERY PACK

Your LumaPro® 3AA 280Lm Headlamp operates on 3 AA batteries.

1. Turn Latch 1/4 turn counterclockwise and open lid. (Fig. 2)
2. Install AA batteries in the correct orientation as shown. (Fig. 3)
3. Close the lid and rotate Latch 1/4 turn clockwise to the locked position.

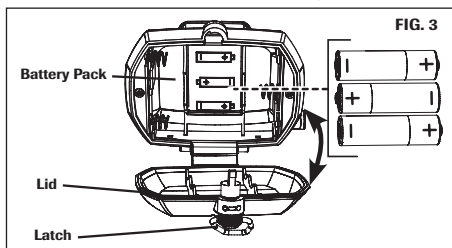
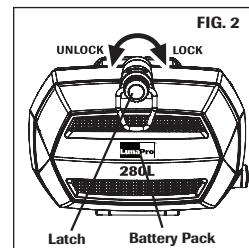

(continued on other side)

Instructions pour le propriétaire

Modèle n° 49XX90

Veillez lire et conserver ces instructions. Avant d'utiliser le produit, veuillez lire entièrement ce manuel. Protégez vous et les autres en respectant toutes les informations, tous les avertissements et toutes les mises en garde. Ne pas respecter ces instructions pourrait entraîner des blessures personnelles et/ou des dommages au produit ou à la propriété. Veuillez conserver ces instructions pour référence dans le futur.

LumaPro® Lampe frontale, 3AA, 280Lm

Description

Lampe frontale haute performance LumaPro® 280 lumens. Ce produit fonctionne avec 3 piles AA (non comprises) et offre une grande intensité, et des lumières multifonctions en cinq modes : Élevé/doux/ambiance blanche/projecteur + ambiance/ambiance rouge. Ce produit a une durée de fonctionnement de 5 heure et 30 minutes et éclaire à une distance de 106 mètres.



Spécifications

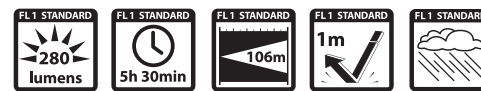

FL1 STANDARD	ELEVÉ	DOUX	AMBIANCE BLANCHE	PROJECTEUR + AMBIANCE	AMBIANCE ROUGE
	280 lumens	51 lumens	38 lumens	343 lumens	3 lumens
	5h 30min	62h	46h	4h 15min	66h
	106m	44m	16m	106m	7m

Dimensions

Longueur : 2.2" Largeur : 1.4" Profondeur : 1.7"

Informations de sécurité

1. Le temps de fonctionnement de votre lampe frontale LumaPro® 3AA 280Lm dépend de l'utilisation : continue ou intermittente. Une utilisation intermittente permet de prolonger la durée de fonctionnement des piles.
2. Les DEL sont une source de lumière qui dure très longtemps. Vous ne devez jamais les remplacer.
3. Ne laissez pas les piles mortes dans la lampe frontale LumaPro® 3AA 280Lm. Ceci pourrait causer des dommages permanents à la lampe frontale.
4. Ne pas mélanger les piles neuves avec les vieilles. Ne pas mélanger les piles alcalines, standards (carbone-zinc) et rechargeables (NiCad ou NiMH).

Fonctionnement

Le diagramme (fig. 1) vous permet de trouver et d'identifier les différentes caractéristiques et fonctions dans le manuel du propriétaire de votre lampe frontale LumaPro® 3AA 280Lm.

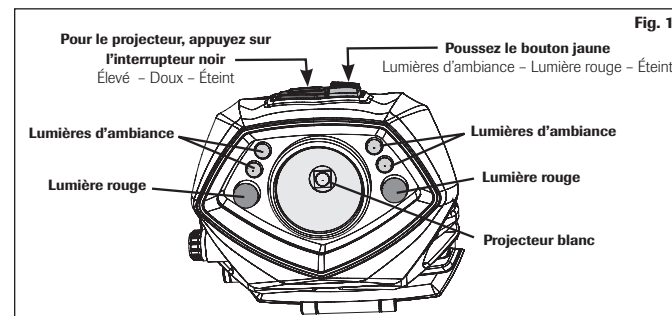

POUR INSTALLER OU REMPLACER LES PILES DU BLOC-PILES

Votre lampe frontale LumaPro® 3AA 280Lm fonctionne avec 3 piles AA.

1. Pour ouvrir le couvercle, tournez le loquet d'un quart de tour dans le sens contraire des aiguilles d'une montre. (fig. 2)
2. Installez les piles AA dans le bon sens, comme montré. (fig. 3)
3. Fermez le couvercle et tournez un quart de tour dans le sens des aiguilles d'une montre pour verrouiller.

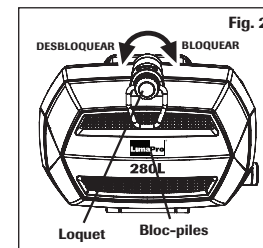

(suite de l'autre côté)

Instrucciones del Propietario

Modelo No. 49XX90

Por favor lea y guarde estas instrucciones. Lea cuidadosamente este manual del propietario antes de utilizar el producto. Protéjase y proteja a los demás respetando toda la información de seguridad, advertencias y precauciones. El no hacerlo puede resultar en lesiones personales graves y/o daños al producto o el sitio. Por favor conserve estas instrucciones para su referencia futura.

LumaPro® Linterna de cabeza, 3AA, 280Lm

Descripción

Linterna de cabeza con luz de alto rendimiento LumaPro® 280. Este producto funciona con 3 pilas AA (no incluidas) y contiene luces de alta intensidad, multi-función en cinco modos: Alta, Baja, Inundación Blanca, Spot+Inundaciones y Color Rojo para Inundaciones. Este producto tiene un tiempo de funcionamiento de 5 hora y 30 minutos y un haz de luz con un alcance de 106 metros de distancia.



Especificaciones



ESTÁNDAR FL1	ALTA	BAJA	INUNDACIÓN BLANCA	SPOT + INUNDACIÓN	INUNDACIÓN ROJO
	280 LUCES	51 LUCES	38 LUCES	343 LUCES	3 LUCES
	5h 30min	62h	46h	4h 15min	66h
	106m	44m	16m	106m	7m

Dimensiones

Largo: 2.2" Ancho: 1.4" Profundidad: 1.7"

Información de Seguridad

1. El tiempo de operación de su linterna de cabeza LumaPro® 3AA 280Lm depende del uso continuo o intermitente. La operación intermitente extiende el tiempo de uso de un juego de pilas.
2. Los LEDs son una fuente de luz de duración ilimitada. Nunca tendrán que reemplazarse.
3. No deje pilas descargadas en la linterna de cabeza LumaPro® 3AA 280Lm. Esto podría causar daños permanentes a la linterna de cabeza.
4. No mezcle pilas viejas con pilas nuevas. No mezcle pilas alcalinas, estándar (carbono-zinc) o pilas recargables (NiCad o NiMH).

Funcionamiento

El diagrama (Fig. 1) le ayudará a localizar e identificar diversas características y funciones utilizadas en las instrucciones del propietario de su linterna de cabeza LumaPro® 3AA 280Lm.

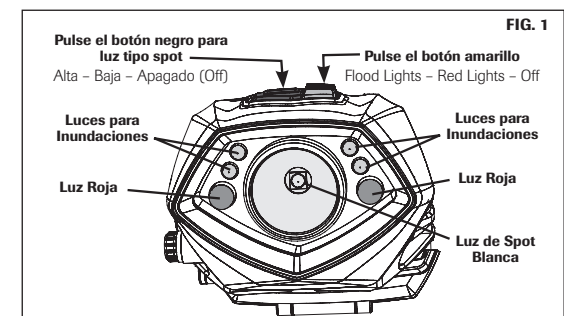

PARA INSTALAR O REMPLAZAR LAS PILAS EN EL PAQUETE DE PILAS

Su linterna de cabeza LumaPro® 3AA 280Lm funciona con 3 Pilas AA.

1. Gire el pestillo 1/4 de vuelta hacia la izquierda (en contra de las manecillas del reloj) y abra la tapa. (Fig. 2)
2. Instale pilas AA en la orientación correcta como se muestra en la figura. (Fig. 3)
3. Cierre la tapa y gire el pestillo 1/4 de vuelta en el sentido de las manecillas del reloj hasta la posición de bloqueo.

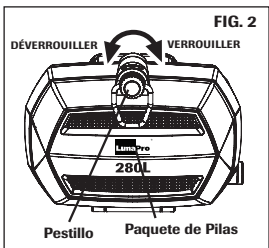

(continúa en el otro lado)

Operation (continued)

SWITCH BUTTONS

Black Button Switch (High Spot + White Flood):

1. Press and hold for less than 1.5 seconds. (Fig. 1 & 4)

Black Button Switch (White Spot Light):

1. Press once for "High", twice for "Low", third to turn "Off". (Fig. 1 & 4)

Yellow Button Switch To access "Red" and "Flood Light" Modes:

1. Press Yellow Button Switch down fully to turn the Flood Light Mode "On". (Fig. 1 & 4)
2. Press down twice to turn Red Light Mode "ON".
3. Press down a third time to turn "Off".

NOTE: If the black button switch is pressed within three seconds between modes, the function will switch to the next mode. If a certain mode is remained for over 3 seconds, press the button again the product will switch to "Off".

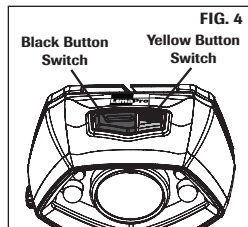

AIM ADJUSTMENT

Your LumaPro® 3AA 280Lm Headlamp is equipped with a self-locking, four-position aim adjustment feature.

1. Grasp sides of headlamp and rotate to desired position. (Fig. 5)

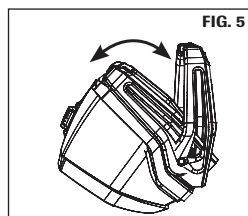

REMOVABLE TOP STRAP

1. Remove strap from front and back through the slots in the plastic guides. (Fig. 6)

NOTE: Store top strap in a safe place and reattach when needed or before storing.

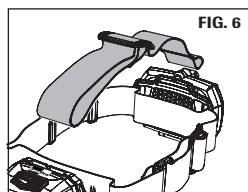

Warranty

LIMITED ONE-YEAR WARRANTY

Should this product fail to perform satisfactorily due to a defect or poor workmanship within ONE YEAR from the date of purchase, return it to the place of purchase and it will be replaced, free of charge. Incidental or consequential damages are excluded from this warranty.

Fonctionnement (suite)

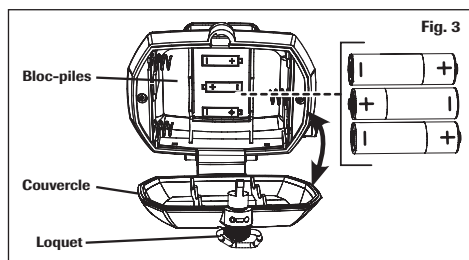

INTERRUPTEURS

Interrupteur noir (projecteur et ambiance blanche) :

1. Appuyez et tenez pendant moins de 1,5 seconde. (fig 1 et 4)

Interrupteur noir (projecteur blanc) :

1. Appuyez une fois pour « élevé », deux fois pour « doux » et trois fois pour « éteint ». (fig 1 et 4)

Interrupteur jaune pour les modes « rouge » et « ambiance » :

1. Appuyez complètement sur l'interrupteur jaune pour activer le mode « ambiance ». (fig 1 et 4)
2. Appuyez deux fois pour activer le mode « rouge ».
3. Appuyez une troisième fois pour « éteint ».

REMARQUE : Si vous appuyez sur l'interrupteur noir dans les trois secondes entre les modes, vous irez directement au prochain mode. Si un mode est maintenu pendant plus de trois secondes, appuyez de nouveau sur le bouton pour éteindre la lampe.

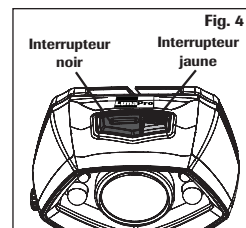

AJUSTEMENT DE TRAJECTOIRE

Votre lampe frontale LumaPro® 3AA 280Lm est munie d'une caractéristique d'ajustement de trajectoire à quatre positions à verrouillage automatique.

1. Tenez les côtés de la lampe et tournez jusqu'à la position désirée. (Fig. 5)

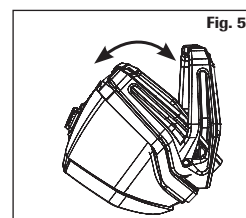

COURROIE SUPÉRIEURE AMOVIBLE

1. Retirez les courroies des fentes avant et arrière. (Fig. 6)

REMARQUE : Rangez la courroie dans un endroit sécuritaire et réinstallez-la au besoin.

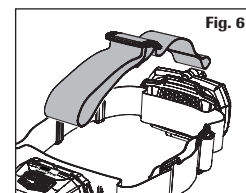

Garantie

GARANTIE LIMITÉE D'UN AN

Si, pour une raison quelconque, ce produit ne fonctionne pas à votre satisfaction en raison d'un défaut ou d'une mauvaise fabrication, et ce, dans la PREMIÈRE ANNÉE suivant la date d'achat, vous pouvez le retourner où vous l'avez acheté et il sera réparé ou échangé gratuitement. Les dommages accessoires ou indirects sont exclus de la garantie.

Funcionamiento (continuación)

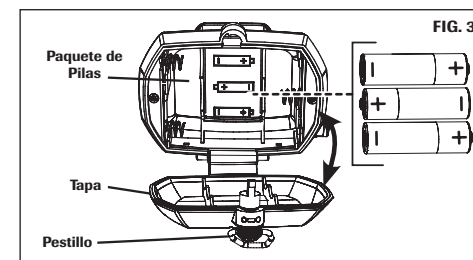

BOTONES DEL INTERRUPTOR

Interruptor de botón negro (Spot Alta + Inundaciones Blanca):

1. Pulse y mantenga pulsado durante menos de 1.5 segundos. (Fig. 1 y 4)

Interruptor de botón negro (Luz Spot Blanca):

1. Pulse una vez para "Alta", dos veces para "Baja", tres veces para apagar "Off". (Fig. 1 y 4)

Interruptor de botón amarillo para acceder a modos "Rojo" y de "Luz de Inundación":

1. Pulse el botón amarillo del interruptor hacia abajo completamente para activar el modo de Luz de Inundaciones "On". (Fig. 1 y 4)
2. Pulse hacia abajo una tercera vez para apagar "Off".
3. Press down a third time to turn "Off".

NOTA: Si el interruptor de botón negro se presiona dentro de tres segundos entre modos, la función pasará al siguiente modo. Si un determinado modo se mantuvo durante más de 3 segundos, pulse de nuevo el botón el producto cambiará a apagado "Off".

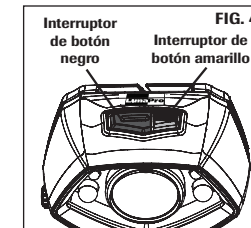

AJUSTE DE ENFOQUE

Su linterna de cabeza LumaPro® 3AA 280Lm está equipada con un bloqueo automático, cuatro posiciones de función de ajuste de enfoque.

1. Sujete los lados de la linterna de cabeza y gire a la posición deseada. (Fig. 5)

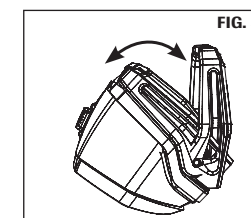

CORREA SUPERIOR REMOVIBLE

1. Retire la cinta de la parte delantera y trasera a través de las ranuras en las guías de plástico. (Fig. 6)

NOTA: Guarde la cinta superior en un lugar seguro y vuelva a colocarla cuando sea necesario o antes de guardarla.

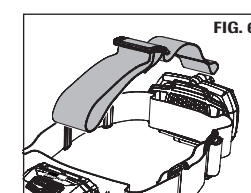

Garantía

GARANTÍA LIMITADA DE UN AÑO

En caso de que este producto presente fallas al no funcionar satisfactoriamente debido a un defecto o mala fabricación dentro de un período de UN AÑO a partir de la fecha de compra, regréselo al lugar de compra y será sustituido, de forma gratuita. Esta garantía no incluye daños incidentales o generados.