

®

SPEEDAIRE



Portable Air Compressor

Model 48UY04



SPEEDAIRE

**PLEASE READ AND SAVE
THESE INSTRUCTIONS.
READ CAREFULLY
BEFORE ATTEMPTING
TO ASSEMBLE, INSTALL,
OPERATE OR MAINTAIN THE
PRODUCT DESCRIBED.**

**PROTECT YOURSELF AND
OTHERS BY OBSERVING ALL
SAFETY INFORMATION. FAILURE
TO COMPLY WITH INSTRUCTIONS
COULD RESULT IN PERSONAL
INJURY AND/OR PROPERTY
DAMAGE! RETAIN INSTRUCTIONS
FOR FUTURE REFERENCE.**

**PLEASE REFER TO BACK COVER
FOR INFORMATION REGARDING
SPEEDAIRE'S WARRANTY AND
OTHER
IMPORTANT INFORMATION.**

Model #: _____

Serial #: _____

Purch. Date: _____

Printed in U.S.A.

02433 Version 00 5/2016

© 2013 W.W. Grainger, Inc.

All Rights Reserved

BEFORE YOU BEGIN

Introduction

Air compressor units are intended to provide compressed air to power pneumatic tools, operate spray guns and supply air for pneumatic valves and actuators. The pumps supplied with these units have oil lubricated bearings. A small amount of oil carryover is present in the compressed air stream. Applications requiring air free of oil vapor should have the appropriate filters installed. Any other use of these units will void the warranty and the manufacturer will not be responsible for problems or damages resulting from such misuse.

| QUICK REFERENCE |
|--|
| Required Oil (2 Options) |
| Single viscosity SAE30 ISO100 nondetergent compressor oil. Part number 4ZF21 or 1WG50. |
| 10W30 synthetic oil such as Mobile 1 or 1WG49. |
| Oil Capacity |
| Approximately 8.5 oz. (Unit not shipped with oil) |

UNPACKING

⚠ CAUTION

Do not lift or move unit without appropriately rated equipment. Be sure the unit is securely attached to lifting device used. Do not lift unit by holding onto tubes or coolers. Do not use unit to lift other attached equipment.

After unpacking the unit, inspect carefully for any damage that may have occurred during transit. Check for loose, missing or damaged parts. Check to be sure all supplied accessories are enclosed with the unit. In case of questions, damaged or missing parts, please call 1-855-504-5678 for customer assistance.

⚠ WARNING

Do not operate unit if damaged during shipping, handling or use. Damage may result in bursting and cause injury or property damage.

GENERAL SAFETY INSTRUCTIONS

Safety Guidelines

This manual contains information that is very important to know and understand. This information is provided for SAFETY and to PREVENT EQUIPMENT PROBLEMS. To help recognize this information, observe the following symbols.

⚠ DANGER *Danger indicates an imminently hazardous situation which, if not avoided, WILL result in death or serious injury.*

⚠ WARNING *Warning indicates a potentially hazardous situation which, if not avoided, COULD result in death or serious injury.*

⚠ CAUTION *Caution indicates a potentially hazardous situation which, if not avoided, MAY result in minor or moderate injury.*

NOTICE *Notice indicates important information, that if not followed, may cause damage to equipment.*

IMPORTANT: Information that requires special attention.

Safety Symbols

The following Safety Symbols appear throughout this manual to alert you to important safety hazards and precautions.



Wear Eye and Mask Protection



Read Manual First



Risk of Fire



Risk of Moving Parts



Risk of Hot Parts



Risk of Explosion



Risk of Fumes



Risk of Pressure



Risk of Shock

California Proposition 65

⚠ WARNING *This product or its power cord may contain chemicals known to the State of California to cause cancer and birth defects or other reproductive harm. Wash hands after handling.*



⚠ WARNING *You can create dust when you cut, sand, drill or grind materials such as wood, paint, metal, concrete, cement, or other masonry. This dust often contains chemicals known to cause cancer, birth defects, or other reproductive harm. Wear protective gear.*

Important Safety Information

Please read and save these instructions. Read carefully before attempting to assemble, install, operate or maintain the product described. Protect yourself and others by observing all safety information. Failure to comply with instructions could result in personal injury and/or property damage! Retain instructions for future reference.

This manual contains important safety, operational and maintenance information. If you have any questions, call 1-855-504-5678 for customer assistance.

Since the air compressor and other components (material pump, spray guns, filters, lubricators, hoses, etc.) used make up a high pressure pumping system, the following safety precautions must be observed at all times:

Important Safety Information (Continued)

▲ DANGER

BREATHABLE AIR WARNING

This compressor/pump is not equipped and should not be used “as is” to supply breathing quality air. For any application of air for human consumption, the air compressor/pump will need to be fitted with suitable in-line safety and alarm equipment. This additional equipment is necessary to properly filter and purify the air to meet minimal specifications for Grade D breathing as described in Compressed Gas Association Commodity Specification G 7.1, OSHA 29 CFR 1910. 134, and/or Canadian Standards Associations (CSA).

DISCLAIMER OF WARRANTIES

In the event the compressor is used for the purpose of breathing air application and proper in-line safety and alarm equipment is not simultaneously used, existing warranties shall be voided, and the manufacturer disclaims any liability whatsoever for any loss, personal injury or damage.



General Safety

- Read all manuals included with this product carefully. Be thoroughly familiar with the controls and the proper use of the equipment.
- Follow all local electrical and safety codes as well as the United States National Electrical Codes (NEC) and Occupational Safety and Health Act (OSHA).
- Only persons well acquainted with these rules of safe operation should be allowed to use the compressor.
- Keep visitors away and NEVER allow children in the work area.
- Wear safety glasses and use hearing protection when operating the unit.
- Do not stand on or use the unit as a handhold.
- Before each use, inspect compressed air system and electrical components for signs of damage, deterioration, weakness or leakage. Repair or replace defective items before using.
- Check all fasteners at frequent intervals for proper tightness.



▲ WARNING *Motors, electrical equipment and controls can cause electrical arcs that will ignite a flammable gas or vapor. Never operate or repair in or near a flammable gas or vapor. Never store flammable liquids or gases in the vicinity of the compressor.*



▲ WARNING *Never operate compressor without a beltguard. This unit can start automatically without warning. Personal injury or property damage could occur from contact with moving parts.*

- Do not wear loose clothing or jewelry that will get caught in the moving parts of the unit.



▲ CAUTION *Compressor parts may be hot even if the unit is stopped.*

- Keep fingers away from a running compressor; fast moving and hot parts will cause injury and/or burns.
- If the equipment should start to vibrate abnormally, STOP the engine/motor and check immediately for the cause. Vibration is generally an indication of trouble.
- To reduce fire hazard, keep engine/motor exterior free of oil, solvent, or excessive grease.

▲ WARNING *An ASME code safety relief valve with a setting no higher than the Maximum Allowable Working Pressure (MAWP) of the tank MUST be installed in the air lines or in the tank for this compressor. The ASME safety valve must have sufficient flow and pressure ratings to protect the pressurized components from bursting. The flow rating can be found in the parts manual. The safety valve in the intercooler does not provide system protection.*

▲ WARNING *Maximum operating pressure is 135 psi for single stage compressors. Do not operate with pressure switch or pilot valves set higher than 135 psi (single stage).*

- Never attempt to adjust ASME safety valve. Keep safety valve free from paint and other accumulations.

Important Safety Information (Continued)

**⚠ WARNING**

Never attempt to repair or modify a tank! Welding, drilling or any other modification will weaken the tank resulting in damage from rupture or explosion. Always replace worn, cracked or damaged tanks.

NOTICE

Drain liquid from tank daily.

- Tanks rust from moisture build-up, which weakens the tank. Make sure to drain tank regularly and inspect periodically for unsafe conditions such as rust formation and corrosion.
- Fast moving air will stir up dust and debris which may be harmful. Release air slowly when draining moisture or depressurizing the compressor system.

Spraying Precautions

**⚠ WARNING**

Do not spray flammable materials in vicinity of open flame or near ignition sources including the compressor unit.



- Do not smoke when spraying paint, insecticides, or other flammable substances.
- Use a face mask/respirator when spraying and spray in a well ventilated area to prevent health and fire hazards.
- Do not direct paint or other sprayed material at the compressor. Locate compressor as far away from the spraying area as possible to minimize overspray accumulation on the compressor.
- When spraying or cleaning with solvents or toxic chemicals, follow the instructions provided by the chemical manufacturer.

Save These Instructions **Do Not Discard**

The **DANGER, WARNING, CAUTION, and NOTICE** notifications and instructions in this manual cannot cover all possible conditions and situations that may occur. It must be understood by the operator that caution is a factor which cannot be built into this product, but must be supplied by the operator.

Getting To Know Your Compressor

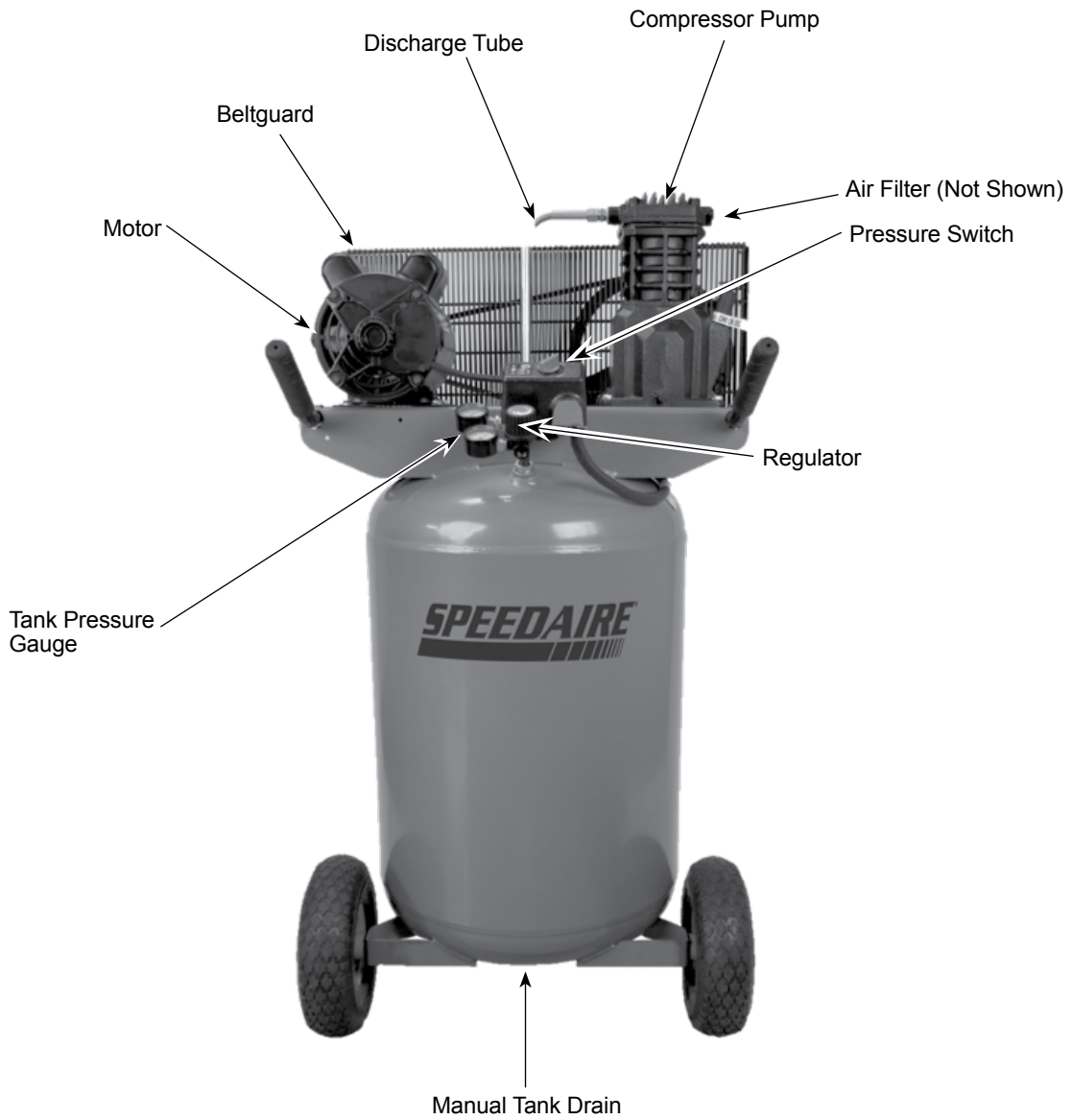

Figure 1 - Vertical Unit Identification



SPECIFICATIONS

| 48UY04 | |
|----------------------------|------------|
| Motor HP | 2 |
| Power | 120V/240V |
| Phase | 1 (single) |
| Displacement CFM | 7.2 |
| Air Delivery CFM @ 90 PSI | 5.5 |
| Air Delivery CFM @ 135 PSI | 4.9 |
| Max PSI | 135 |
| Pump RPM | 1020 |
| Tank Capacity | 30 gallon |
| Unit Weight | 178 lbs. |
| Amp Draw | 15A / 7.5A |
| Max Duty Cycle | 75% |
| Tank Outlet | 1/4 NPT |

DIMENSIONS

| 48UY04 | |
|--------|--------|
| Length | 23 in. |
| Width | 24 in. |
| Height | 46 in. |

INSTALLATION INSTRUCTIONS

GROUNDING

This product must be grounded. In the event of an electrical short circuit, grounding reduces the risk of electric shock by providing an escape wire for the electric current. This product is equipped with a cord having a grounding wire with an appropriate grounding plug. The plug must be plugged into an outlet that is properly installed and grounded in accordance with all local codes and ordinances. Do not use grounding adapter.

⚠ WARNING *Risk of electric shock. Improper use of grounding plug can result in a risk of electrical shock. Plug must be plugged into an outlet that is properly installed and grounded in accordance with local codes and ordinances by a qualified electrician.*

This product comes from the factory ready for use on a nominal 120 volt circuit and has a grounding plug similar to the plug illustrated in Figure 2. If the listed conditions cannot be met or if nuisance tripping of the current protection device occurs, it may be possible to operate the compressor from a 120 volt 20 amp circuit. See Figure 2.

Check motor data plate for 240 volt compatibility. A 240 volt unit must be operated on a 240 volt circuit. The cord must only plug into a 240 volt grounded outlet and may require a new cord and plug. See Figure 3. This product may be modified to operate at 240V. To do so, a 240V power cord needs to be purchased and installed on the unit and wired into the pressure switch just like the 120V cord. The panel on the back of the motor needs to be opened and the flag terminals need to be moved so that the brown wire that is on terminal #1 is on terminal #7 and the white wire that is on terminal #3 needs to be moved to terminal #1 (where the brown wire was originally). See Figure 4.

⚠ WARNING *All wiring and electrical connections should be performed by a qualified electrician. Installation must be in accordance with local codes and national electrical codes. If not properly grounded, this tool can cause an electrical shock, particularly when used in damp locations, in proximity of plumbing, outdoors.*

⚠ WARNING *Installation of grounding plug can result in electric shock. When repair or replacement of the cord or plug is required, do not connect the grounding wire to either flat blade terminal. The wire with insulation having an outer surface that is green with or without yellow stripes is the grounding wire. Never connect green (or green and yellow) wire to a live terminal.*

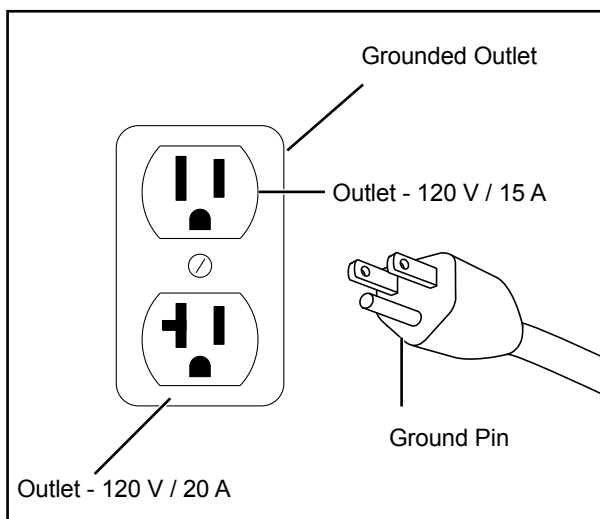

Figure 2 - 120V

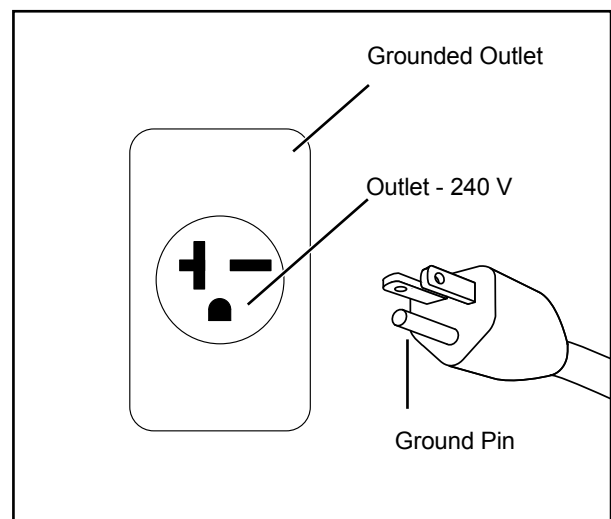

Figure 3 - 240V

INSTALLATION INSTRUCTIONS (CONTINUED)

Use only a 3-wire extension cord that has a 3-blade grounding plug and a 3-slot receptacle that accepts the plug on the product. Make sure your extension cord is not damaged. When using an extension cord, be sure to use one heavy enough to carry the current your product draws. For lengths less than 25 ft. 12-3 AWG extension cords shall be used. An undersized cord results in a drop in the voltage and loss of power and overheating. (NOTICE: Table below shows the correct size to use depending on cord length. When in doubt, use the next heavier gauge. The smaller the gauge number, the heavier the cord.)

Use of an extension cord may cause excess heat to motor. This could lead to tripped breaker (at electrical panel) or tripped thermal overload (on compressor motor). If this occurs, eliminate extension cord and plug compressor directly into electrical outlet. Avoid using extension cords; use longer air hose(s) instead.

Check with a qualified electrician or serviceman when the grounding instructions are not completely understood, or when in doubt as to whether the product is properly grounded. Do not modify the plug provided; if it does not fit the outlet, have the proper outlet installed by a qualified electrician. Only connect the product to an outlet having the same configuration as the plug. Do not use an adapter with this product.

| Amp Rating Range | Voltage | Cord Length in Feet | | | | | | | | |
|------------------|---------|---------------------|--------|---------|---------|---------|---------|---------|---------|---------|
| | | 25 ft. | 50 ft. | 100 ft. | 150 ft. | 200 ft. | 250 ft. | 300 ft. | 400 ft. | 500 ft. |
| 14-16 | 120V | 16 | 12 | 10 | 8 | 6 | 6 | 4 | 4 | 2 |

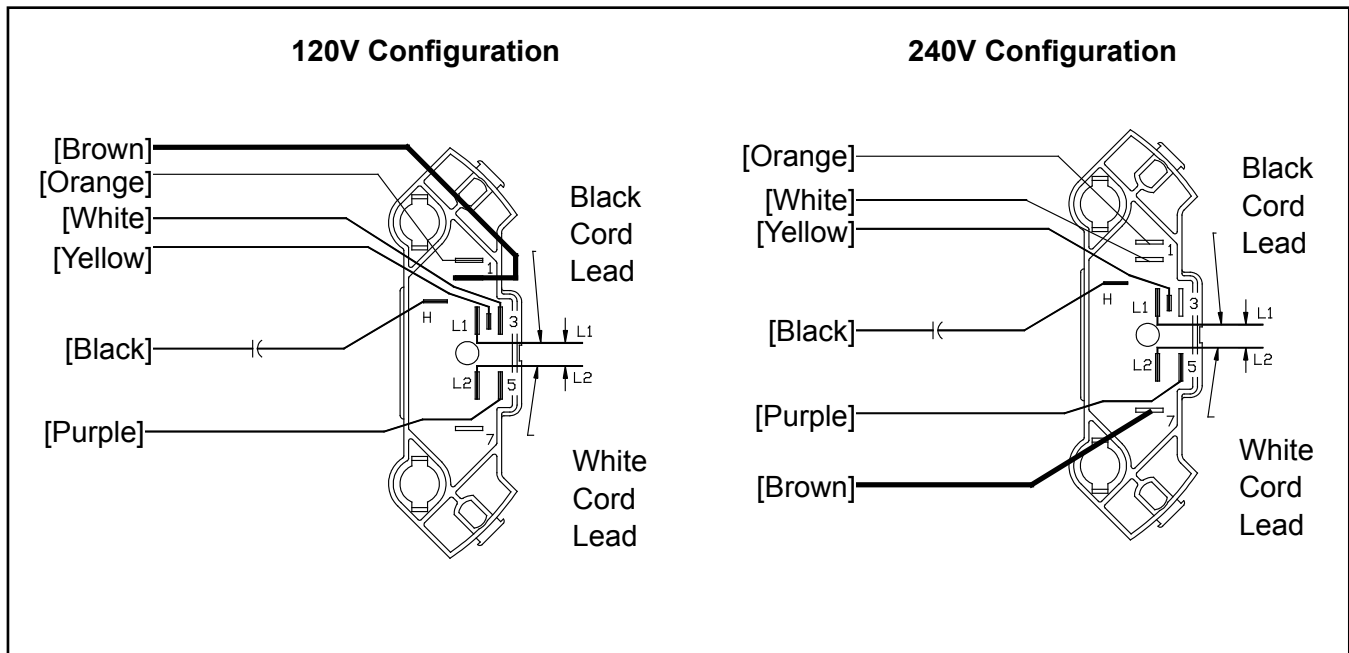

Figure 4 - 120V and 240V Configuration

INSTALLATION INSTRUCTIONS (CONTINUED)

Lubrication

⚠ CAUTION Before operating compressor, ensure oil is filled to the center of the sight gauge (see figure 5).

⚠ CAUTION Using any other type of oil may shorten pump life and damage valves.

| Recommended Oil (2 Options) |
|--|
| Single viscosity SAE30 ISO100 nondetergent compressor oil. Part number 4ZF21 or 1WG50. |
| 10W30 synthetic oil such as Mobile 1 or 1WG49. |
| Oil Capacity |
| Approximately 8.5 oz. |

Remove cap from oil fill opening. Install breather (found in parts bag with this manual). Check oil level. See specification label on compressor pump for the proper oil capacity and oil type. All lubricated compressor pumps discharge some condensed water and oil with the compressed air. Install appropriate water/oil removal equipment and controls as necessary for the intended application.

Do not use regular automotive oil. Additives in regular motor oil can cause valve deposits and reduce pump life. For maximum pump life, drain and replace oil after the first fifty (50) hours of operation. Then perform oil changes every three (3) months.

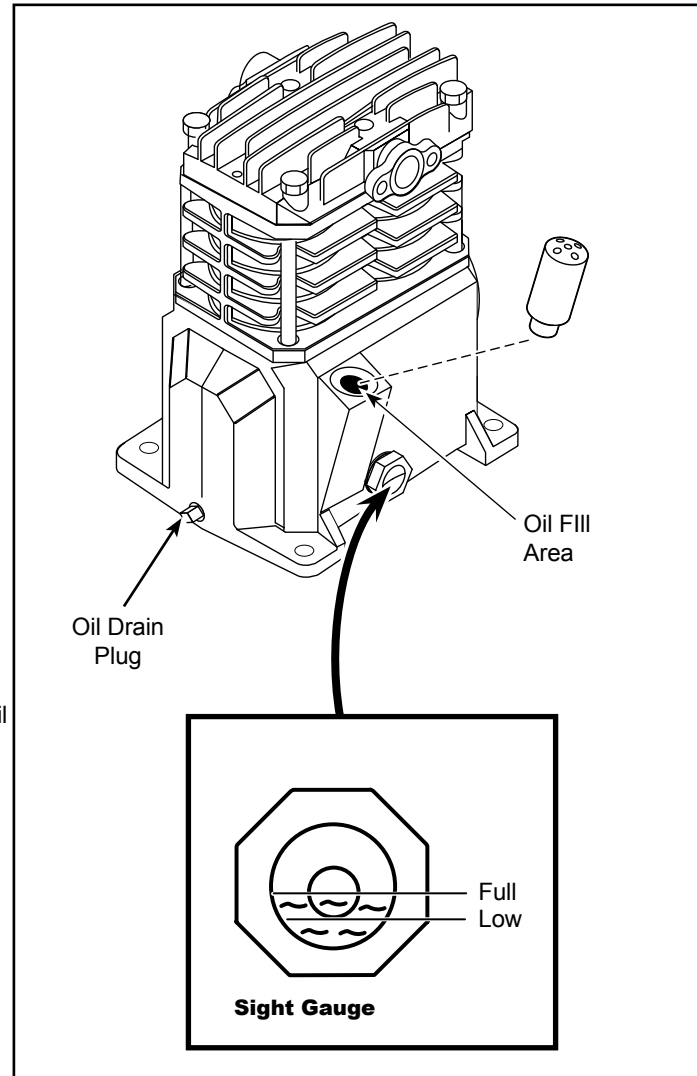

Figure 5 - Lubrication

OPERATING INSTRUCTIONS

All lubricated compressor pumps discharge some condensed water and oil with the compressed air. Install appropriate water/oil removal equipment and controls as necessary for the intended application.

NOTICE

Failure to install appropriate water/oil removal equipment may result in damage to machinery or workpiece.

Start-up/Break-in Procedure

⚠ WARNING

Risk of Personal Injury. Do not attach air tools to open end of the hose until start-up is completed and the unit checks okay.

⚠ WARNING

Risk of Personal Injury. Never disconnect threaded joints with pressure in tank!

1. Check oil level per the Lubrication Section of this manual.
2. Open the bottom tank drain valve (see Figure 6). Turn outlet valve to open air flow.
3. Plug unit in.
4. Move pressure switch to the **AUTO** position to run the unit (see Figure 7).
5. Run the unit for thirty (30) minutes at zero (0) psi (under no load) to break in pump parts.
6. Move the pressure switch lever or knob to **OFF** and turn tank drain valve to shut off air flow. The compressor is now ready for use.
7. Change oil after first fifty (50) hours of operation. Then perform oil changes every three (3) months or two hundred (200) hours of run time, whichever comes first.

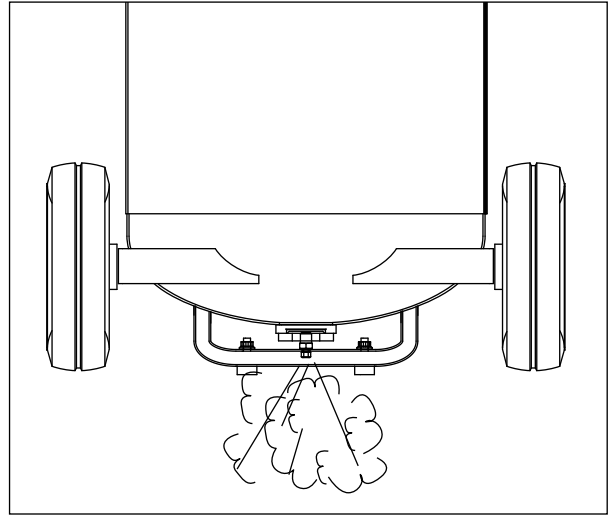

Figure 6

Compressor Use

It is extremely important to operate the compressor in a clean, well-ventilated area where the surrounding air temperature will not be more than 100°F. Do not locate the compressor air inlet near steam, paint spray, sandblast areas or any other source of contamination.

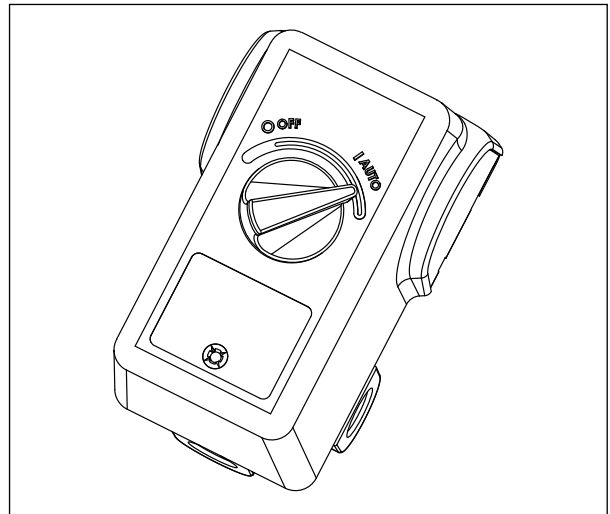

Figure 7

OPERATING INSTRUCTIONS (CONTINUED)

On/Off Cycling of Compressor

⚠ WARNING

Risk of Bursting. Drain tank every day to prevent corrosion and possible injury due to tank damage. Do not operate drain with more than 40 psi in tank or drain valve may be damaged. Drain tank of moisture daily using the drain valve in the bottom of the tank.

NOTICE

Unit care and maintenance. Drain liquid from tank daily.

In the **AUTO** position, the compressor pumps air into the tank. When a shut-off (preset "cut-out") pressure is reached, the compressor automatically shuts off.

If the compressor is left in the **AUTO** position and air is depleted from the tank by use of a tire chuck, tool, etc., the compressor will restart automatically at its preset "cut-in" pressure. When a tool is being used continuously, the compressor will cycle on and off automatically.

In the **OFF** position, the compressor will not operate.

Drain Tank. Disconnect, tag, unplug and lock out power source; release pressure. Drain moisture from tank by opening drain valve underneath tank (See Figure 8).

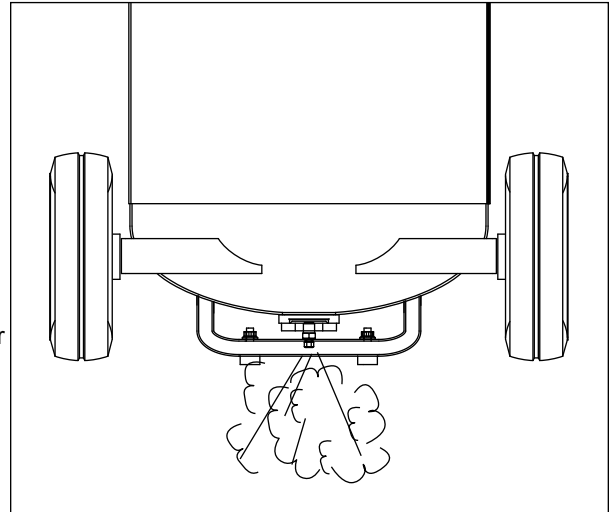

Figure 8

MOISTURE IN COMPRESSED AIR

Moisture in compressed air will form into droplets as it comes from an air compressor pump. When humidity is high or when a compressor is in continuous use for an extended period of time, this moisture will collect in the tank. When using a paint spray or sandblast gun, this water will be carried from the tank through the hose, and out of the gun as droplets mixed with the spray material.

IMPORTANT: This condensation will cause water spots in a paint job, especially when spraying other than water based paints. If sandblasting, it will cause the sand to cake and clog the gun, rendering it ineffective. A filter in the air line, located as near to the gun as possible, will help eliminate this moisture.

TROUBLESHOOTING GUIDE

| SYMPTOM | POSSIBLE CAUSE(S) | CORRECTIVE ACTION |
|---|---|--|
| Low discharge pressure | <ol style="list-style-type: none"> 1. Air demand exceeds pump capacity 2. Restricted air intake 3. Air leaks (fittings, tubing on compressor, or plumbing outside of system) 4. Blown gaskets 5. Leaking or damaged valves | <ol style="list-style-type: none"> 1. Reduce air demand or use a compressor with more capacity. 2. Clean or replace the air filter element. 3. Listen for escaping air. Apply soap solution to all fittings and connections. Bubbles will appear at points of leakage. Tighten or replace leaking fittings or connections. Use pipe thread sealant. 4. Replace any gaskets proven faulty on inspection. 5. Remove head and inspect for valve breakage, misaligned valves, damaged valve seats, etc. Replace defective parts and reassemble. <p>⚠ CAUTION <i>Unit care and maintenance. Install a new head gasket each time the head is removed.</i></p> |
| Excessive noise (knocking) | <ol style="list-style-type: none"> 1. Loose motor pulley or flywheel 2. Loose fasteners on pump or motor 3. Lack of oil in crankcase 4. Worn connecting rod 5. Worn piston pin bores 6. Piston hitting the valve plate 7. Noisy check valve in compressor system | <ol style="list-style-type: none"> 1. Tighten pulley/flywheel clamp bolts and set-screws. 2. Tighten fasteners. 3. Check for proper oil level; if low, check for possible damage to bearings. Dirty oil can cause excessive wear. 4. Replace connecting rod. Maintain oil level and change oil more frequently. 5. Remove piston assemblies from the compressor and inspect for excess wear. Replace excessively worn piston pin or pistons, as required. Maintain oil level and change oil more frequently. 6. Remove the compressor head and valve plate and inspect for carbon deposits or other foreign matter on top of piston. Replace head and valve plate using new gasket. See Lubrication section for recommended oil. 7. Replace check valve. <p>⚠ DANGER <i>Risk of Explosion. Do not disassemble check valve with air pressure in tank.</i></p> |
| Large quantity of oil in the discharge air NOTE: In an oil-lubed compressor there will always be a small amount of oil in the air stream. | <ol style="list-style-type: none"> 1. Worn piston rings 2. Compressor air intake restricted 3. Excessive oil in compressor 4. Wrong oil viscosity | <ol style="list-style-type: none"> 1. Replace with new rings. Maintain oil level and change oil more frequently. 2. Clean or replace filter. Check for other restrictions in the intake system. 3. Drain down to full level. 4. Use Mobil 1® 10W-30 or full synthetic. |
| Water in discharge air/tank | Normal operation. The amount of water increases with humid weather | <ol style="list-style-type: none"> 1. Drain tank more often. At least daily. 2. Add a filter to reduce the amount of water in the air line. |
| Motor hums and runs slowly or not at all | <ol style="list-style-type: none"> 1. Low voltage 2. Use of extension cord 3. Too many devices on same circuit 4. Loose electrical connections 5. Malfunctioning pressure switch - contacts will not close 6. Malfunctioning check valve | <ol style="list-style-type: none"> 1. Check incoming voltage. It should be approximately 230 volts. Motor will not run properly on 208 volts. Low voltage could be due to wires (from electrical source to compressor) being too small in diameter and / or too long. Have a qualified electrician check these conditions and make repairs as needed. 2. Do not use an extension cord. Use longer air hose with larger diameter. 3. Limit the circuit to the use of compressor only 4. Check all electrical connections. 5. Replace pressure switch. 6. Replace check valve. <p>⚠ DANGER <i>Risk of Explosion. Do not disassemble check valve with air pressure in tank.</i></p> |

TROUBLESHOOTING GUIDE (CONTINUED)

| SYMPTOM | POSSIBLE CAUSE(S) | CORRECTIVE ACTION |
|---|---|--|
| Motor hums and runs slowly or not at all (Continued) | 7. Defective unloader valve on pressure switch | 7. Replace unloader valve. |
| | 8. Defective motor capacitor(s) | 8. Replace capacitor(s). |
| | 9. Defective motor | 9. Replace motor. |
| Reset mechanism cuts out repeatedly or circuit breaker trips repeatedly | 1. Lack of proper ventilation/room temperature too high | 1. Move compressor to well-ventilated area. |
| | 2. Too many devices on same circuit | 2. Limit the circuit to the use of only the air compressor. |
| | 3. Restricted air intake | 3. Clean or replace filter element. |
| | 4. Loose electrical connection | 4. Check all electrical connections. |
| | 5. Pressure switch shut-off pressure set too high | 5. Replace pressure switch. |
| | 6. Malfunctioning check valve | 6. Replace check valve. ⚠ DANGER <i>Risk of Explosion. Do not disassemble check valve with air pressure in tank.</i> |
| | 7. Defective unloader valve on pressure switch | 7. Replace unloader valve. |
| | 8. Defective motor capacitor(s) | 8. Replace capacitor(s). |
| | 9. Malfunctioning motor | 9. Replace motor. |
| Tank does not hold pressure when compressor is off and the shut off valve is closed | 1. Air leaks (fittings, tubing on compressor, or plumbing outside system) | 1. Check all connections with soap and water solution. Tighten; or remove and apply sealant to threads, then reassemble. |
| | 2. Worn check valve | 2. Replace check valve. ⚠ DANGER <i>Risk of Explosion. Do not disassemble check valve with air pressure in tank.</i> |
| | 3. Check tank for cracks or pin holes | 3. Replace tank. Never repair a damaged tank. |
| Pressure switch continuously blows air out the unloader valve | Malfunctioning check valve | Replace the check valve if the unloader valve on the pressure switch bleeds off constantly when unit shuts off. ⚠ DANGER <i>Risk of Explosion. Do not disassemble check valve with air pressure in tank.</i> |
| Excessive vibration | 1. Loose fasteners on pump or motor | 1. Tighten fasteners. |
| | 2. Belt needs replaced | 2. Replace with correct size. |
| | 3. Belt alignment | 3. Align flywheel and pulley. |
| Pressure switch does not release air when the unit shuts off | Malfunctioning unloader valve on pressure switch | Replace the unloader valve if it does not release the pressure for a short period of time when the unit shuts off. ⚠ DANGER <i>Risk of Explosion. Do not disassemble unloader valve with air pressure in tank.</i> |

MAINTENANCE AND INSPECTION INSTRUCTIONS



⚠ WARNING *Disconnect, tag and lock out power source then release all pressure from the system before attempting to install, service, relocate or perform any maintenance.*

In order to maintain efficient operation of the compressor system, check the air filter and oil level before each use. The ASME safety valve should also be checked daily (see Figure 9). Pull ring on safety valve and allow the ring to snap back to normal position. This valve automatically releases air if the tank pressure exceeds the preset maximum. If air leaks after the ring has been released, or the valve is stuck and cannot be actuated by the ring, the ASME safety valve must be replaced.

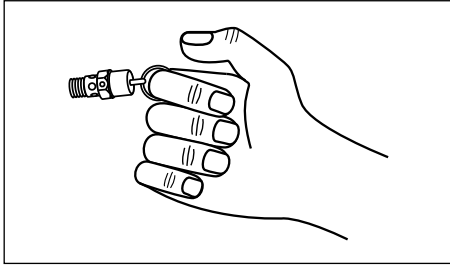

Figure 9 - ASME Safety Valve

⚠ WARNING *Do not tamper with the ASME safety valve.*

Tank



⚠ WARNING *Never attempt to repair or modify a tank! Welding, drilling or any other modification will weaken the tank resulting in damage from rupture or explosion. Always replace worn, cracked or damaged tanks.*

NOTICE *Drain liquid from tank daily.*

The tank should be carefully inspected at a minimum of once a year. Look for cracks forming near the welds. If a crack is detected, remove pressure from tank immediately and replace.

Compressor Lubrication

See Installation. Add oil as required. The oil should be changed every three months or after every 200 hours of operation; whichever comes first.

If the compressor is run under humid conditions for short periods of time, the humidity will condense in the crankcase and cause the oil to look creamy. Oil contaminated by condensed water will not provide adequate lubrication and must be changed immediately. Using contaminated oil will damage bearings, pistons, cylinders and rings and is not covered under warranty. To avoid water condensation in the oil, periodically run the compressor with tank pressure near 120 psi for single stage compressors by opening the drain cock or an air valve connected to the tank or hose. Run the pump for an hour at a time at least once a week or more often if the condensation reoccurs.

IMPORTANT: Change oil after first 50 hours of operation.

Air Filter

Never run the compressor pump without an intake air filter or with a clogged intake air filter. The air filter element should be checked monthly (see Figure 10). Operating compressor with a dirty filter can cause high oil consumption and increase oil contamination in the discharge air. If the air filter is dirty it must be replaced.



Figure 10 - Air Filter Element

Components

Turn off all power and clean the cylinder head, motor, fan blades, air lines, aftercooler and tank on a monthly basis.

MAINTENANCE AND INSPECTION INSTRUCTIONS (CONTINUED)

Belts

⚠ WARNING Lock out and tag the power then release all pressure from the tank to prevent unexpected movement of the unit.

Check belt tension every 3 months. Adjust belt tension to allow 3/8 inch to 1/2 inch deflection with normal thumb pressure. Also, align belts using a straight edge against the face of the flywheel and touching the rim on both sides of the face. The belts should be parallel to this straight edge (see Figure 11). Dimension A should be the same as B and C to ensure proper alignment of the belts.

Slots in the bed-plate allow for sliding the motor back and forth to adjust belt tension.

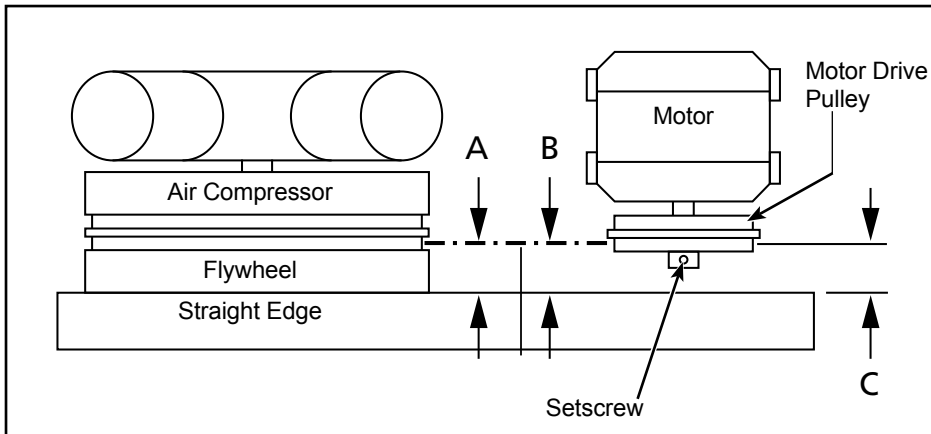

Figure 11 - Top View

Removing Belt Guard

⚠ WARNING When removing belt guard front to inspect or replace belts, inspect plastic retaining clips and replace if damaged or if clip can be removed without a tool.

Removing Retaining Clips

1. Using crescent wrench on pliers, rotate clip 90°.
2. Pull clip out and away from beltguard.
3. Reverse process to reinstall after inspecting the clip.

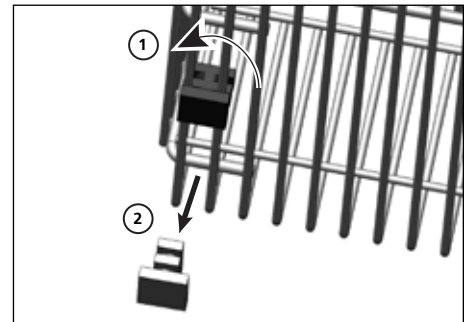

Figure 12

Storage

If compressor is to be stored for a short period of time, make sure that it is stored in a normal position and in a cool protected area.

Maintenance Schedule

| OPERATION | DAILY | MONTHLY | 3 MONTHS |
|----------------------------|-------|---------|----------|
| Check Safety Valve | ● | | |
| Drain Tank (see Figure 6) | ● | | |
| Check Oil Level | ● | | |
| Clean or Change Air Filter | | ● | |
| Check Intercooler | | ● | |
| Clean Unit Components | | ● | |
| Check Belt Tightness | | | ● |
| Change Oil (see Figure 5) | | | ● |

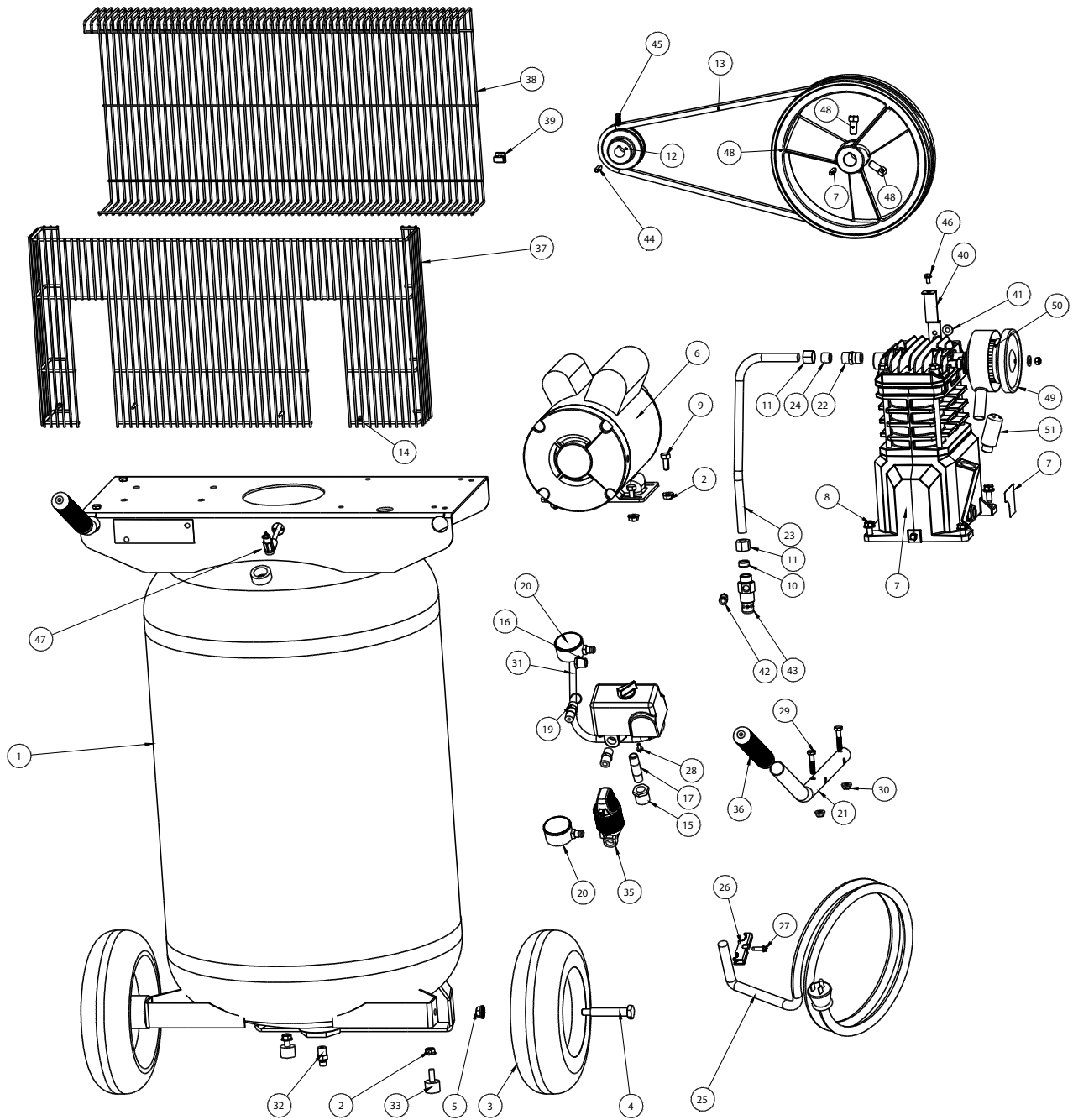
REPAIR PARTS ILLUSTRATION FOR 48UY04

For Repair Parts, call 1-800-Grainger
24 hours a day – 365 days a year

Please provide following information:

- Model number
- Serial number (if any)
- Part description and number as shown in parts list

REPAIR PARTS LIST FOR 48UY04

| Ref. No. | Description | Part Number | Qty |
|----------|--|---------------|-----|
| 1 | TANK, 30 GALLONS | AR067500CG | 1 |
| 2 | SPINLOCK NUT, 5/16"-18 | ST146001AV | 6 |
| 3 | PNEUMATIC WHEEL, 10" | WA006000AV | 2 |
| 4 | AXLE BOLT, 3/8"-16 X 3" | ST084700AV | 2 |
| 5 | FLANGE NUT, 3/8"-16 | ST033500AV | 2 |
| 6 | MOTOR, 2HP 120/240V | MC019800SJ | 1 |
| 7 | COMPRESSOR PUMP | 2WGX6 | 1 |
| 8 | SELF TAPPING SCREW, 5/16"-12 | ST016500AV | 4 |
| 9 | HEX HEAD BOLT, 5/16"-18 X 3/4" | ST016000AV | 4 |
| 10 | RUBBER FERRULE, 1/2" TUBE | ST085200AV | 1 |
| 11 | COMPRESSION NUT, 1/2" | ST033001AV | 2 |
| 12 | MOTOR PULLEY | PU015200AV | 1 |
| 13 | BELT, AX48 | BT020401AV | 1 |
| 14 | SELF TAPPING SCREW, #5-5/8" | ST073277AV, ■ | 4 |
| 15 | REDUCING BUSHING, 1/2" X 1/4" NPT | ST071428AV | 1 |
| 16 | REDUCING BUSHING, 1/4" X 1/8" NPT | ST071407AV | 1 |
| 17 | PIPE NIPPLE, 1/4" NPT | ST016800AV | 1 |
| 18 | HEX PIPE NIPPLE, 1/4" NPT | HF002401AV | 1 |
| 19 | ASME SAFETY VALVE, 175PSI | V-215109AV | 1 |
| 20 | PRESSURE GAUGE, 300PSI | GA016306AV | 2 |
| 21 | HANDLE | HL705600AV | 2 |
| 22 | COMPRESSION FITTING | ST159001AV | 1 |
| 23 | EXHAUST TUBE, 1/2" | VT035801AP | 1 |
| 24 | BRASS FERRULE, 1/2" TUBE | ST032900AV | 1 |
| 25 | POWER CORD, 120V | EC012601AV | 1 |
| 26 | PRESSURE SWITCH CORD GRIP | CW209500AV | 1 |
| 27 | STRAIN RELIEF SCREW | ST209800AV | 1 |
| 28 | HEX HEAD SELF TAPPING SCREW, #8 X 3/8" | ST074407AV | 2 |
| 29 | HANDLE BOLT, 1/4"-20 X 1.25" | PM001901AV | 4 |
| 30 | HANDLE NUT, 1/4"-20 | PM031101AV | 4 |
| 30 | GAUGE | ▲ | 1 |

| Ref. No. | Description | Part Number | Qty |
|--------------------------|---|---------------|-----|
| 31 | MOTOR POWER CORD | EC012800AV | 1 |
| 32 | DRAINCOCK, 1/4" | D-1403 | 1 |
| 33 | RUBBER FOOT | ST162602AV | 2 |
| 34 | PRESSURE SWITCH | CW209000AV | 1 |
| 35 | REGULATOR | RE206202AV | 1 |
| 36 | GRIP | - | 2 |
| 37 | BELT GUARD BACK | BG313200AV, ■ | 1 |
| 38 | BELT GUARD FRONT | BG313300AV, ■ | 1 |
| 39 | PLASTIC RETAINING CLIP | ST199700AV, ■ | 4 |
| 40 | BELT GUARD BRACKET | BG220400AV | 1 |
| 41 | WASHER, 5/16" | ST011200AV, ■ | 4 |
| 42 | QUICK CONNECT FITTING, 1/4" TUBE X 1/8" NPT | - | 1 |
| 43 | CHECK VALVE | CV221503SJ | 1 |
| 44 | MOTOR KEY | KE000900AV | 1 |
| 45 | SET SCREW, 1/4"-20 X 1/2" | ST012200AV | 1 |
| 46 | SELF TAPPING SCREW, #10-3/8" | ST073278AV | 1 |
| 47 | PTFE TUBE, 1/4" X 13" | ST117802AV | 1 |
| 48 | PUMP FLYWHEEL | 4B253 | 1 |
| 49 | AIR FILTER HOUSING | VH901700AV | 1 |
| 50 | AIR FILTER ELEMENTS | VH901800AV | 1 |
| 51 | CRANK CASE BREATHER | VH901100AV | 1 |
| Repair Parts Kits | | | |
| ■ | BELT GUARD KIT | VT551953AV | |

GETTING STARTED

SAFETY / SPECIFICATIONS

ASSEMBLY / INSTALLATION

OPERATION

TROUBLESHOOTING

MAINTENANCE / REPAIR

REPAIR PARTS ILLUSTRATION FOR 2WGX6

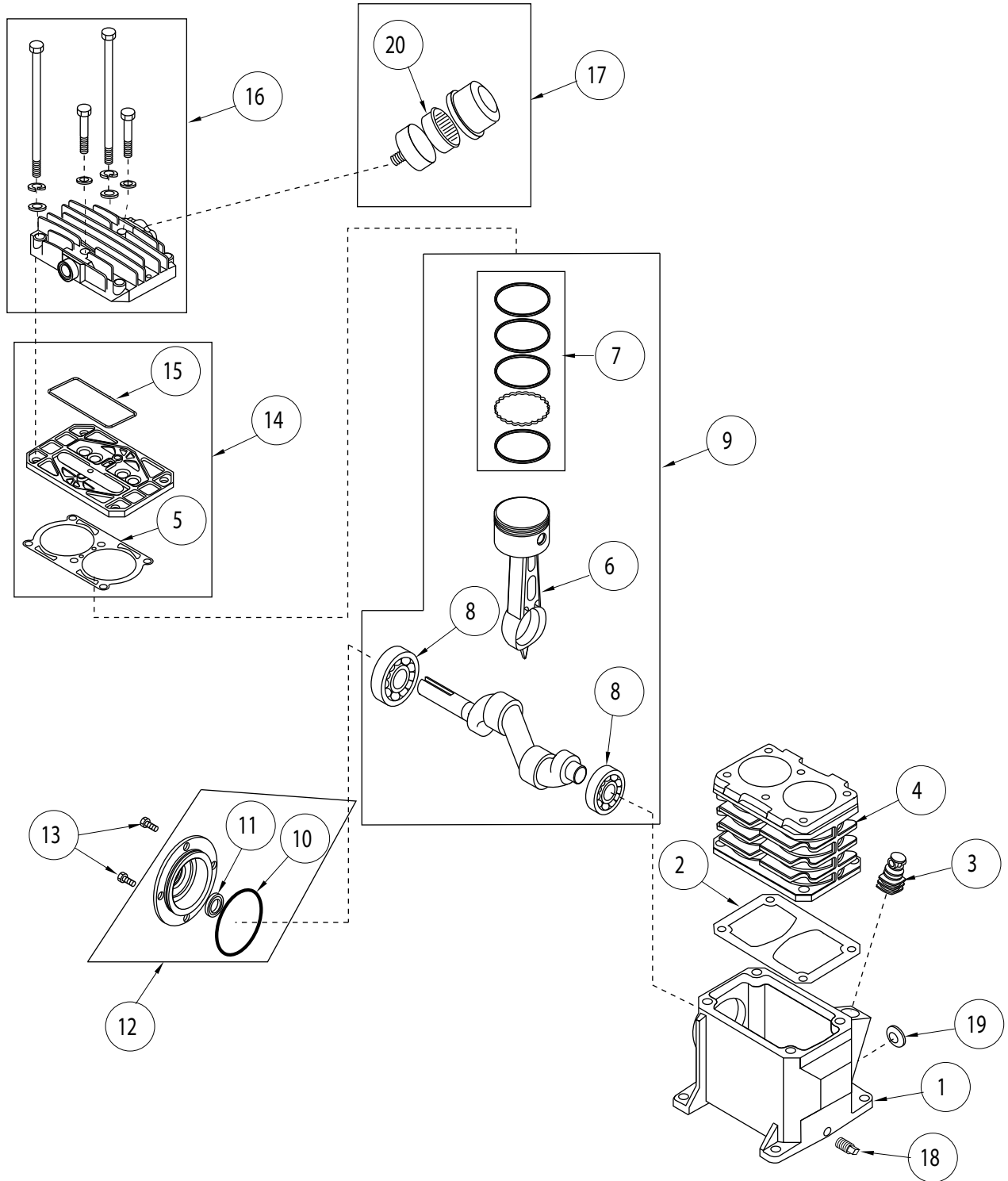

For Repair Parts, call 1-800-Grainger
 24 hours a day – 365 days a year

Please provide following information:

- Model number
- Serial number (if any)
- Part description and number as shown in parts list

REPAIR PARTS LIST FOR 2WGX6

| Ref. No. | Description | Part Number: | Qty. |
|--------------------------|---|--------------|------|
| 1 | CRANKCASE | -- | 1 |
| 2 | CRANKCASE GASKET | ■ | 1 |
| 3 | BREATHER | VH901100AV | 1 |
| 4 | CYLINDER | -- | 1 |
| 5 | CYLINDER GASKET | ■ | 1 |
| 6 | CONNECTING ROD AND PISTON ASSEMBLY | VT020500AV | 2 |
| 7 | PISTON RING SET | -- | 2 |
| 8 | BALL BEARING | -- | 2 |
| 9 | CRANKSHAFT, BEARINGS, RODS, PISTON ASSEMBLY | -- | 1 |
| 10 | O-RING | ■ | 1 |
| 11 | OIL SEAL | -- | 1 |
| 12 | BEARING CAP ASSEMBLY | VT040200AJ | 1 |
| 13 | M6 X 10 MM SCREW | † | 4 |
| 14 | VALVE PLATE ASSEMBLY | VT491100AV | 1 |
| 15 | VALVE PLATE MOLDED SEAL | ■ | 1 |
| 16 | CYLINDER HEAD AND FASTENERS | -- | 1 |
| 17 | AIR FILTER ASSEMBLY | VH901700AV | 1 |
| 18 | 1/8 IN.-27 OIL DRAIN PLUG | -- | 1 |
| 19 | SIGHT GLASS | ST191700AV | 1 |
| 20 | AIR FILTER ELEMENT | VH901800AV | 1 |
| REPAIR PARTS KITS | | | |
| ■ | GASKET KIT | VT470900AJ | |
| -- | NOT AVAILABLE | | |
| † | AVAILABLE AT LOCAL HARDWARE STORE | | |

SPEEDAIRE ONE-YEAR LIMITED WARRANTY

SPEEDAIRE ONE-YEAR LIMITED WARRANTY. All Speedaire® product models covered in this manual are warranted by Dayton Electric Mfg. Co. ("Dayton") to the original user against defects in workmanship or materials under normal use for one year after date of purchase. If the Speedaire Product is part of a set, only the portion that is defective is subject to this warranty. Any product or part which is determined to be defective in material or workmanship and returned to an authorized service location, as Dayton or Dayton's designee designates, shipping costs prepaid, will be, as the exclusive remedy, repaired or replaced with a new or reconditioned product or part of equal utility or a full refund given, at Dayton's or Dayton's designee's option, at no charge. For limited warranty claim procedures, see "Warranty Service" below. This warranty is void if there is evidence of misuse, mis-repair, mis-installation, abuse or alteration. This warranty does not cover normal wear and tear of Speedaire Products or portions of them, or products or portions of them which are consumable in normal use. This limited warranty gives purchasers specific legal rights, and you may also have other rights which vary from jurisdiction to jurisdiction.

WARRANTY DISCLAIMERS AND LIMITATIONS OF LIABILITY RELATING TO ALL CUSTOMERS FOR ALL PRODUCTS

LIMITATION OF LIABILITY. TO THE EXTENT ALLOWABLE UNDER APPLICABLE LAW, DAYTON'S LIABILITY FOR CONSEQUENTIAL AND INCIDENTAL DAMAGES IS EXPRESSLY DISCLAIMED. DAYTON'S LIABILITY IN ALL EVENTS IS LIMITED TO AND SHALL NOT EXCEED THE PURCHASE PRICE PAID.

WARRANTY DISCLAIMER. A DILIGENT EFFORT HAS BEEN MADE TO PROVIDE PRODUCT INFORMATION AND ILLUSTRATE THE SPEEDAIRE PRODUCTS IN THIS LITERATURE ACCURATELY; HOWEVER, SUCH INFORMATION AND ILLUSTRATIONS ARE FOR THE SOLE PURPOSE OF IDENTIFICATION, AND DO NOT EXPRESS OR IMPLY A WARRANTY THAT THE SPEEDAIRE PRODUCTS ARE MERCHANTABLE, OR FIT FOR A PARTICULAR PURPOSE, OR THAT THE SPEEDAIRE PRODUCTS WILL NECESSARILY CONFORM TO THE ILLUSTRATIONS OR DESCRIPTIONS. EXCEPT AS PROVIDED BELOW, NO WARRANTY OR AFFIRMATION OF FACT, EXPRESSED OR IMPLIED, OTHER THAN AS STATED IN THE "LIMITED WARRANTY" ABOVE IS MADE OR AUTHORIZED BY DAYTON.

PRODUCT SUITABILITY. MANY JURISDICTIONS HAVE CODES AND REGULATIONS GOVERNING SALES, CONSTRUCTION, INSTALLATION, AND/OR USE OF PRODUCTS FOR CERTAIN PURPOSES, WHICH MAY VARY FROM THOSE IN NEIGHBORING AREAS. WHILE ATTEMPTS ARE MADE TO ASSURE THAT SPEEDAIRE PRODUCTS COMPLY WITH SUCH CODES, DAYTON CANNOT GUARANTEE COMPLIANCE, AND CANNOT BE RESPONSIBLE FOR HOW THE PRODUCT IS INSTALLED OR USED. BEFORE PURCHASE AND USE OF A PRODUCT, REVIEW THE SAFETY/SPECIFICATIONS, AND ALL APPLICABLE NATIONAL AND LOCAL CODES AND REGULATIONS, AND BE SURE THAT THE SPEEDAIRE PRODUCT, INSTALLATION, AND USE WILL COMPLY WITH THEM.

CONSUMERS ONLY. CERTAIN ASPECTS OF DISCLAIMERS ARE NOT APPLICABLE TO CONSUMER PRODUCTS SOLD TO CONSUMERS; (A) SOME JURISDICTIONS DO NOT ALLOW THE EXCLUSION OR LIMITATION OF INCIDENTAL OR CONSEQUENTIAL DAMAGES, SO THE ABOVE LIMITATION OR EXCLUSION MAY NOT APPLY TO YOU; (B) ALSO, SOME JURISDICTIONS DO NOT ALLOW A LIMITATION ON HOW LONG AN IMPLIED WARRANTY LASTS, SO THE ABOVE LIMITATION MAY NOT APPLY TO YOU; AND (C) BY LAW, DURING THE PERIOD OF THIS LIMITED WARRANTY, ANY IMPLIED WARRANTIES OF MERCHANTABILITY OR FITNESS FOR A PARTICULAR PURPOSE APPLICABLE TO CONSUMER PRODUCTS PURCHASED BY CONSUMERS, MAY NOT BE EXCLUDED OR OTHERWISE DISCLAIMED.

THIS LIMITED WARRANTY ONLY APPLIES TO SPEEDAIRE PRODUCTS PURCHASED BY UNITED STATES PURCHASERS FOR DELIVERY IN THE UNITED STATES.

WARRANTY SERVICE

To obtain warranty service if you purchased the covered product directly from W.W. Grainger, Inc. ("Grainger"), (i) write or call or visit the local Grainger branch from which the product was purchased or another Grainger branch near you (see www.grainger.com for a listing of Grainger branches); or (ii) contact Grainger by going to www.grainger.com and clicking on the "Contact Us" link at the top of the page, then clicking on the "Email us" link; or (iii) call Customer Care (toll free) at 1-888-361-8649. To obtain warranty service if you purchased the covered product from another distributor or retailer, (i) go to www.grainger.com for Warranty Service; (ii) write or call or visit a Grainger branch near you; or (iii) call Customer Care (toll free) at 1-888-361-8649. In any case, you will need to provide, to the extent available, the purchase date, the original invoice number, the stock number, a description of the defect and anything else specified in this Speedaire One-Year Limited Warranty. You may be required to send the product in for inspection at your cost. You can follow up on the progress of inspections and corrections in the same ways. Title and risk of loss pass to buyer on delivery to common carrier, so if product was damaged in transit to you, file claim with carrier, not the retailer, Grainger or Dayton. For warranty information for purchasers and/or delivery outside the United States, please contact:

**Dayton Electric Mfg. Co.,
100 Grainger Parkway, Lake Forest, IL 60045 U.S.A.
or call +1-888-361-8649**

®

SPEEDAIRE



Compresora de aire portátil

Modelo 48UY04



SPEEDAIRE

POR FAVOR, LEA Y GUARDE ESTAS INSTRUCCIONES. LEALAS CUIDADOSAMENTE ANTES DE TRATAR DE MONTAR, INSTALAR, OPERAR O DAR MANTENIMIENTO AL PRODUCTO AQUI DESCRITO.

PROTEJASE USTED MISMO Y A LOS DEMAS OBSERVANDO TODA LA INFORMACION DE SEGURIDAD. ¡EL NO CUMPLIR CON LAS INSTRUCCIONES PUEDE OCASIONAR DAÑOS, TANTO PERSONALES COMO A LA PROPIEDAD! GUARDE ESTAS INSTRUCCIONES PARA REFERENCIA EN EL FUTURO.

CONSULTE LA CUBIERTA POSTERIOR PARA VER LA INFORMACION DE GARANTIA DE SPEEDAIRE Y OTRA INFORMACION IMPORTANTE.

Núm. de Modelo: _____

Núm. de Serie: _____

Fecha de Compra: _____

Impreso en EE.UU.

02433 Versión 00 5/2016

© 2013 W.W. Grainger, Inc.

Reservados todos los derechos

ANTES DE COMENZAR**Introducción**

Las unidades de compresor de aire están diseñadas para proporcionar aire comprimido para herramientas neumáticas, para operar pistolas rociadoras y para suministrar aire a válvulas y actuadores neumáticos. Las bombas suministradas con estas unidades tienen rodamientos lubricados con aceite. Hay una pequeña cantidad de aceite presente en el flujo de aire comprimido. Las aplicaciones que requieran de aire libre de vapores de aceite deben tener instalados los filtros apropiados. Cualquier otro uso de estas unidades anulará la garantía y el fabricante no será responsable de los problemas o daños causados por este mal uso.

| REFERENCIA RÁPIDA |
|---|
| Aceite requerido (2 opciones) |
| Aceite no detergente para compresor de una sola viscosidad SAE 30 ISO100 Número de parte 4ZF21 o 1WG50. |
| Aceite sintético 10W30 como Mobile 1 o 1WG49. |
| Capacidad de aceite |
| Aproximadamente 0.25 L (8.5 oz.) (La unidad no se embarca con aceite). |

DESEMPAQUE

⚠ PRECAUCIÓN *No levante ni mueva la unidad sin equipo con capacidad apropiada. Asegúrese de que la unidad está bien sujeta al dispositivo de levantamiento utilizado. No levante la unidad sujetando los tubos o enfriadores. No use la unidad para levantar otros equipos anexos.*

Después de desempacar la unidad, inspecciónela cuidadosamente para detectar cualquier daño que pueda haber ocurrido durante el traslado. Verifique que no haya partes flojas, faltantes o dañadas. Verifique que todos los accesorios incluidos se encuentran con la unidad. En caso de preguntas, partes dañadas o faltantes, llame a 1-855-504-5678 para obtener asistencia al cliente.

⚠ ADVERTENCIA *No opere la unidad si se ha dañado durante el envío, manejo o uso. El daño puede ocasionar explosiones y causar lesiones o daños materiales.*

INSTRUCCIONES GENERALES DE SEGURIDAD

Medidas de Seguridad

Este manual contiene información que es muy importante que sepa y comprenda. Esta información se la suministramos como medida de SEGURIDAD y para EVITAR PROBLEMAS CON EL EQUIPO. Debe reconocer los siguientes símbolos.



PELIGRO Esto le indica que hay una situación inmediata que LE OCASIONARIA la muerte o heridas de gravedad.



ADVERTENCIA Esto le indica que hay una situación que PODRIA ocasionarle la muerte o heridas de gravedad.



PRECAUCION Esto le indica que hay una situación que PODRIA ocasionarle heridas no muy graves.

AVIS

Esto le indica una información importante, que de no seguirla, le podría ocasionar daños al equipo.

NOTA: Nota indica información adicional referente al producto o a su uso correcto.

Símbolos de Seguridad

Los siguientes símbolos de seguridad aparecen a lo largo de este manual para advertirle de importantes peligros y precauciones de seguridad.



Use protección para los ojos y máscara



Lea primero el manual



Riesgo de incendio



Riesgo de piezas móviles



Riesgo de piezas calientes



Riesgo de explosión



Riesgo de vapores



Riesgo de presión



Riesgo de choque eléctrico

Proposición 65 de California



ADVERTENCIA Este producto, cuando se usa para soldar, produce humos o gases que contienen químicos los cuales, según lo ha determinado el estado de California, causan defectos congénitos (u otros daños de la función reproductiva), y en algunos casos, el cáncer (Ley sobre Seguridad y Salud de California No. 25249.5 y siguientes)



ADVERTENCIA Este producto y su cable de corriente contienen plomo, un químico que es conocido por el Estado de California como causante de cáncer y defectos de nacimiento u otros daños reproductivos. Lávese las manos después de manipularlo.



Información Importante de Seguridad

Por favor lea y guarde estas instrucciones. Lea cuidadosamente antes de intentar armar, instalar, operar o dar mantenimiento al producto descrito. Protéjase a sí mismo y a otros al seguir toda la información de seguridad. No cumplir con estas instrucciones podría resultar en lesiones personales y/o daños materiales. Conserve las instrucciones para futura referencia.

Este manual contiene información importante concernientes a la seguridad operacional y mantenimiento. Si tiene alguna pregunta, llame al 1-855-504-5678 para obtener asistencia al cliente.

Dado que el compresor de aire y otros componentes (bomba de material, pistolas rociadoras, filtros lubricantes, mangueras, etc.) utilizados forman un sistema de bombeo de alta presión, las siguientes precauciones de seguridad deben cumplirse en todo momento:

Información Importante de Seguridad (Continuación)

▲ PELIGRO

ADVERTENCIA SOBRE EL AIRE RESPIRABLE

Este compresor/cabezal no viene listo de fábrica para suministrarle aire respirable. Antes de utilizarlos con este fin, deberá instalarle un sistema de seguridad y alarma incorporado a la línea. Este sistema adicional es necesario para filtrar y purificar el aire adecuadamente, para cumplir con las especificaciones mínimas sobre aire respirable de Grado D descritas en la Especificación de Productos G 7.1 de la Asociación de Aire Comprimido. Igualmente, deberá cumplir los requisitos establecidos por el Artículo 29 CFR 1910. 134 de la Organización norteamericana OSHA y/o la Canadian Standards Associations (CSA).

RENUNCIA A LAS GARANTIAS

Si el compresor se utiliza para producir aire respirable SIN haberle instalado el sistema de seguridad y alarma, todas las garantías se anularán y la compañía fabricante no asumirá NINGUNA responsabilidad por pérdidas, heridas personales o daños.

Informaciones Generales de Seguridad



- Lea con cuidado todos los manuales incluidos con este producto. Familiarícese con los controles y el uso adecuado del equipo.
- Siga todos los códigos de seguridad laboral y electricidad establecidos en su país, por ejemplo, los de la NEC y OSHA en EUA.
- Este compresor sólo debe ser usado por personas que estén bien familiarizadas con las reglas de seguridad de manejo.
- Mantenga a los visitantes alejados y NUNCA permita la presencia de niños en el área de trabajo.
- Siempre use anteojos de seguridad y protéjase los oídos para operar el cabezal o el compresor.
- No se encarama sobre el cabezal, ni lo use para sostenerse.
- Antes de cada uso, inspeccione el sistema de aire comprimido y los componentes eléctricos para ver si están dañados, deteriorados, desgastados o tienen fugas. Repare o reemplace las piezas dañadas antes de usar el equipo.
- Chequee todas las conexiones frecuentemente para cerciorarse de que estén bien apretadas.



▲ ADVERTENCIA *Los motores, equipos eléctricos y controles, pueden ocasionar arcos eléctricos que se encenderían con gases o vapores inflamables. Nunca utilice o repare el compresor cerca de gases o vapores inflamables. Nunca almacene líquidos o gases inflamables cerca del compresor.*



▲ ADVERTENCIA *Nunca utilice el compresor sin la tapa de las bandas. Los compresores se pueden encender automáticamente sin previo aviso. Las piezas en movimiento podrían ocasionarle heridas o daños a su propiedad.*

- No se ponga ropa muy holgada o joyas, ya que éstas se le podrían enredar en las piezas en movimiento.



▲ PRECAUCION *Las piezas del compresor podrían estar calientes, inclusive cuando la unidad esté apagada.*

- Mantenga los dedos alejados del compresor cuando éste esté funcionando; las piezas en movimiento o calientes, le ocasionarían heridas y/o quemaduras.
- Si el equipo comienza a vibrar excesivamente, APAGUE el motor y chequéelo inmediatamente para determinar la razón. Generalmente, la vibración excesiva se debe a una falla.
- Para reducir el peligro de incendio, mantenga el exterior del motor libre de aceite, solventes o exceso de grasa.

Información Importante de Seguridad (Continuación)

⚠ ADVERTENCIA *Es obligación instalar en la tubería de aire o en el tanque de este compresor una válvula de desfogue según las normas de seguridad ASME con ajuste no superior a la Presión Máxima Admisible de Trabajo (MAWP) del tanque. Esta válvula debe estar diseñada para los valores máximos de flujo y presión para proteger los componentes contra el peligro de explosión. Los límites máximos del flujo se indican en el manual de repuestos. La válvula de seguridad del sistema de enfriamiento interno no protege el sistema.*

⚠ AVERTISSEMENT *La presión de operación máxima es 9,3 bar para compresores de etapa única. No opere con el interruptor de presión o las válvulas de piloto configuradas a más de 9,3 bar (etapa única).*

- Nunca trate de ajustar la válvula de seguridad ASME. Evite que se le acumule pintura u otro residuos.



⚠ ADVERTENCIA *¡Nunca trate de reparar o modificar el tanque! Si lo suelda, taladra o modifica de cualquier otra manera, el tanque se debilitará y podría romperse o explotar. Siempre reemplace los tanques desgastados, rotos o dañados.*

AVISO *Drene el líquido del tanque diariamente.*

- Los tanques se oxidan debido a la acumulación de humedad y esto debilita el tanque. Cerciórese de drenar el tanque con regularidad e inspeccionarlo periódicamente, para ver si está en malas condiciones, por ejemplo, si está oxidado.
- La circulación rápida de aire podría levantar polvo y desperdicios dañinos. Siempre libere el aire lentamente para drenar el tanque o liberar la presión del sistema.

Precauciones Para Rociar

⚠ ADVERTENCIA *Nunca rocíe materiales inflamables cerca de llamas al descubierto o fuentes de ignición, incluyendo el compresor.*

- No fume mientras esté rociando pintura, insecticidas u otras sustancias inflamables.
- Use una máscara/respirador cuando vaya a rociar y siempre rocíe en un área bien ventilada, para evitar peligros de salud e incendios.
- Nunca rocíe pintura ni otros materiales, directamente hacia el compresor. Coloque el compresor lo más lejos posible del área de trabajo, para minimizar la acumulación de residuos en el compresor.
- Al rociar o limpiar con solventes o químicos tóxicos, siga las instrucciones del fabricante de dichos químicos.

**Guarde estas instrucciones –
no las deseche**

Los símbolos de **PELIGRO, ADVERTENCIA, PRECAUCIÓN,** y **AVISO** y las instrucciones en este manual no pueden posiblemente cubrir todas las condiciones y situaciones posibles que puedan presentarse. El operador debe entender que la precaución es un factor que no puede ser incluido en el producto, sino que debe ser proporcionada por el operador.

Conozca su Compresor**Figura 1 - Identificación de la Unidad Vertical**

ESPECIFICACIONES

| 48UY04 | |
|-------------------------------|----------------|
| HP del Motor | 2 |
| Potencia | 120V/240V |
| Fase | 1 (monofásico) |
| Desplazamiento CFM | 203,9 l/min |
| Entrega de aire CFM a 6,2 bar | 155,7 l/min |
| Entrega de aire CFM a 9,3 bar | 138,8 l/min |
| Presión máxima en bar | 9,3 |
| RPM de la Bomba | 1020 |
| Capacidad del Tanque | 113,55 L |
| Peso de la unidad | 80,74 kg |
| Carga en amperes | 15A / 7.5A |
| Ciclo máximo de uso | 75% |
| Salida del Tanque | 1/4 NPT |

DIMENSIONES

| 48UY04 | |
|---------------|----------------------|
| Longitud | 93.98 cm (37 pulg) |
| Ancho | 53.34 cm (21 pulg) |
| Altura | 77.47 cm (30.5 pulg) |

INSTALACIÓN

CONEXIÓN A TIERRA

Este producto debe tener una puesta a tierra. En caso de un cortocircuito, la puesta a tierra reduce el riesgo de descarga eléctrica al proporcionar un cable de escape para la corriente eléctrica. Este producto está equipado con un cable que cuenta con un conductor de puesta a tierra y un enchufe con puesta a tierra adecuado. El enchufe debe conectarse solo a un tomacorriente correctamente instalado y con puesta a tierra que cumpla con todas las ordenanzas y códigos locales. No use un adaptador para puesta a tierra.

⚠ ADVERTENCIA *Riesgo de descarga eléctrica. El uso incorrecto del enchufe con puesta a tierra puede causar un riesgo de descarga eléctrica. El enchufe se debe conectar a un tomacorriente correctamente instalado por un electricista calificado y con una puesta a tierra que cumpla con todos los códigos y las ordenanzas locales.*

Este producto viene listo de fábrica para usar en un circuito nominal de 120 voltios y tiene un enchufe de puesta a tierra similar al enchufe ilustrado en la Figura 2. Si las condiciones enumeradas no se cumplen o si se apaga el dispositivo de protección de corriente, puede operarse el compresor desde un circuito de 120 voltios 20 amperes. Consulte la figura 2.

Verifique la placa de datos del motor para ver si es compatible a 240 voltios. Una unidad de 240 voltios se debe operar en un circuito de 240 voltios. El cable sólo de debe enchufar en un tomacorriente de puesta a tierra de 240 voltios y puede requerir un nuevo cable y un nuevo enchufe. Consulte la figura 3. Este producto se puede modificar para que funcione a 240 voltios. Para hacerlo, se debe comprar e instalar un cable de alimentación de 240 voltios en la unidad, y se debe cablear hasta el interruptor de presión de la misma forma que el cable de 120 voltios. El panel en la parte posterior del motor se debe abrir y los terminales de bandera se deben mover para que el cable marrón del terminal #1 esté en el terminal #7 y el cable blanco que está en el terminal #3 se debe mover al terminal #1 (donde estaba originalmente el cable marrón). Consulte la Figura 4.

⚠ ADVERTENCIA *Todo el cableado y las conexiones eléctricas deben ser realizadas por un electricista calificado. La instalación debe cumplir con los códigos locales y los códigos eléctricos nacionales. Si no tiene una correcta puesta a tierra, esta herramienta puede ocasionar una descarga eléctrica, en especial si se usa en lugares húmedos cerca de tuberías o en el exterior.*

⚠ ADVERTENCIA *La instalación de un enchufe de puesta a tierra puede causar una descarga eléctrica. Si necesita reparar o reemplazar el cable o el enchufe, no conecte el cable de puesta a tierra a un terminal de clavija plana. El cable con aislamiento que tiene una superficie exterior verde con o sin rayas amarillas es el cable de puesta a tierra. Nunca conecte el cable verde (o verde y amarillo) a un terminal activo.*



Figura 2 - 120V



Figura 3 - 240V

INSTALACIÓN (CONTINUACIÓN)

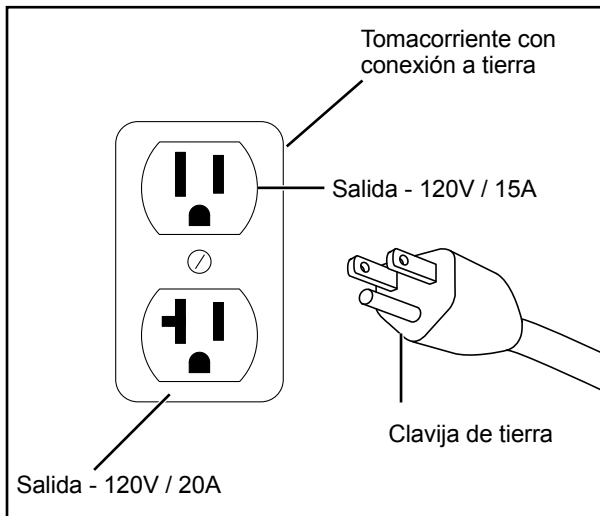
Solo use una extensión eléctrica de 3 conductores que tenga un enchufe de 3 aspas con descarga a tierra y un receptáculo de 3 ranuras que acepte el enchufe del producto. Asegúrese de que la extensión eléctrica no esté dañada. Cuando utilice una extensión eléctrica, asegúrese de utilizar una que sea lo suficientemente pesada como para conducir la corriente que su producto necesita. Para largos menores a 7,62 m se deben utilizar extensiones eléctricas AWG 12-3. Un cable de tamaño menor que el requerido causará una baja en el voltaje. Esto podría provocar un corte de energía y sobrecalentamiento. (AVISO: en la siguiente tabla se muestra el tamaño correcto que se usará según el largo del cable. Si tiene dudas, utilice el siguiente calibre mayor. Cuanto más bajo es el número del calibre, más pesada es la extensión).

El uso de extensiones eléctricas puede sobrecalentar el motor. Esto podría hacer que el interruptor de circuito se desconecte (en el panel eléctrico) o que se desconecte la sobrecarga térmica (en el motor del compresor). De ser así, retire la extensión eléctrica y enchufe el compresor directamente en un tomacorriente. Evite usar extensiones eléctricas; en cambio, use mangueras de aire comprimido más largas.

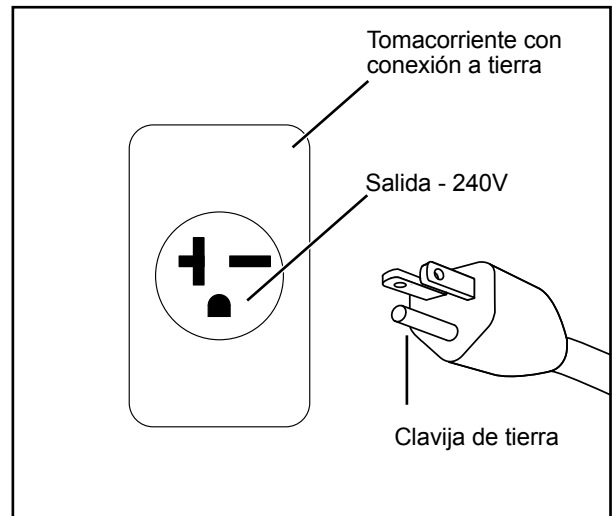
Verifique con un electricista calificado o un técnico si no comprendió completamente las instrucciones de puesta a tierra o si tiene dudas de si el producto tiene una puesta a tierra adecuada. No modifique el enchufe proporcionado. Si este no encaja en el tomacorriente, pídale a un electricista calificado que instale el tomacorriente adecuado. Solo conecte el producto a un tomacorriente con la misma configuración que el enchufe. No utilice un adaptador con este producto.

| Rango de potencia de amperaje | Voltaje | Largo del cable en metros | | | | | | | | |
|-------------------------------|---------|---------------------------|---------|---------|---------|---------|--------|---------|----------|---------|
| | 120V | 7,62 m | 15,24 m | 30,48 m | 45,72 m | 60,96 m | 76,2 m | 91,44 m | 121,92 m | 152,4 m |
| 14-16 | | 16 | 12 | 10 | 8 | 6 | 6 | 4 | 4 | 2 |



Figura 4 - Configuración de 120V y 240V

INSTALACIÓN (CONTINUACIÓN)

Lubricacion

⚠ PRECAUCION *Antes de operar el compresor, asegúrese de que el aceite llega hasta el centro de la mirilla de medición (ver la figura 5).*

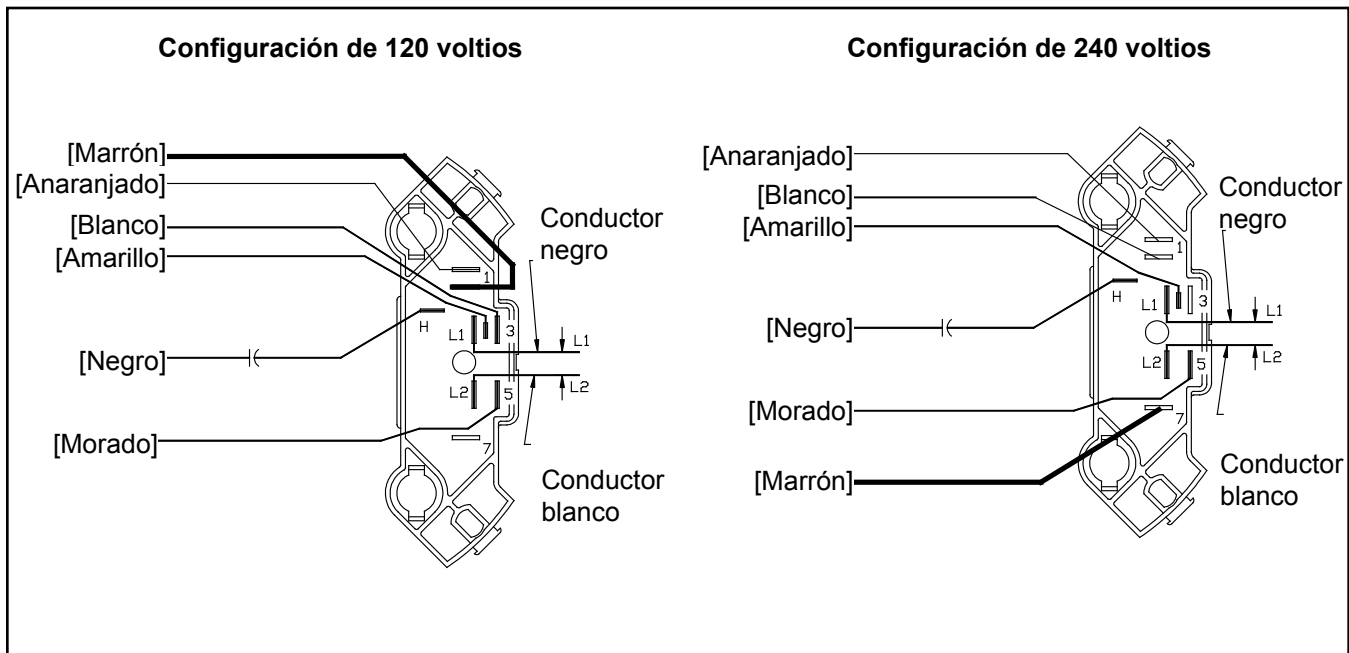
⚠ PRECAUCION *Si utiliza cualquier otro tipo de aceite podría disminuir la duración del cabezal y dañar las válvulas.*

Aceite recomendado (2 opciones)

Aceite no detergente para compresor de una sola viscosidad SAE 30 ISO100 Número de parte 4ZF21 o 1WG50.

Aceite sintético 10W30 como Mobile 1 o 1WG49.

Capacidad de aceite

Aproximadamente 0.25 L.

Quite la tapa de llenado de aceite. Instale el respiradero (incluido en la bolsa de partes que acompaña este manual). Revise el nivel de aceite. Vea la etiqueta de especificaciones en la bomba de compresor para consultar la capacidad y el tipo de aceite apropiado. Todas las bombas de compresor lubricadas descargan algo de agua condensada y aceite con el aire comprimido. Instale el equipo apropiado de eliminación de agua y aceite y los controles necesarios para su aplicación específica.

No utilice aceite común para automóviles. Los aditivos del aceite común de motor pueden causar depósitos en la válvula y reducir la vida útil de la bomba. Para maximizar la vida útil de la bomba, drene y cambie el aceite después de las primeras cincuenta (50) horas de operación. Después cambie el aceite cada tres (3) meses.



Figura 5 - Lubricacion

Todos los cabezales que requieren lubricación expulsan agua condensada y aceite con el aire comprimido. Por lo tanto, en ciertos casos, deberá instalar los filtros adecuados para eliminar agua/aceite.

AVISO

Si no le instala los filtros adecuados para eliminar el agua/aceite podría ocasionarle daños a al aire operado equipos

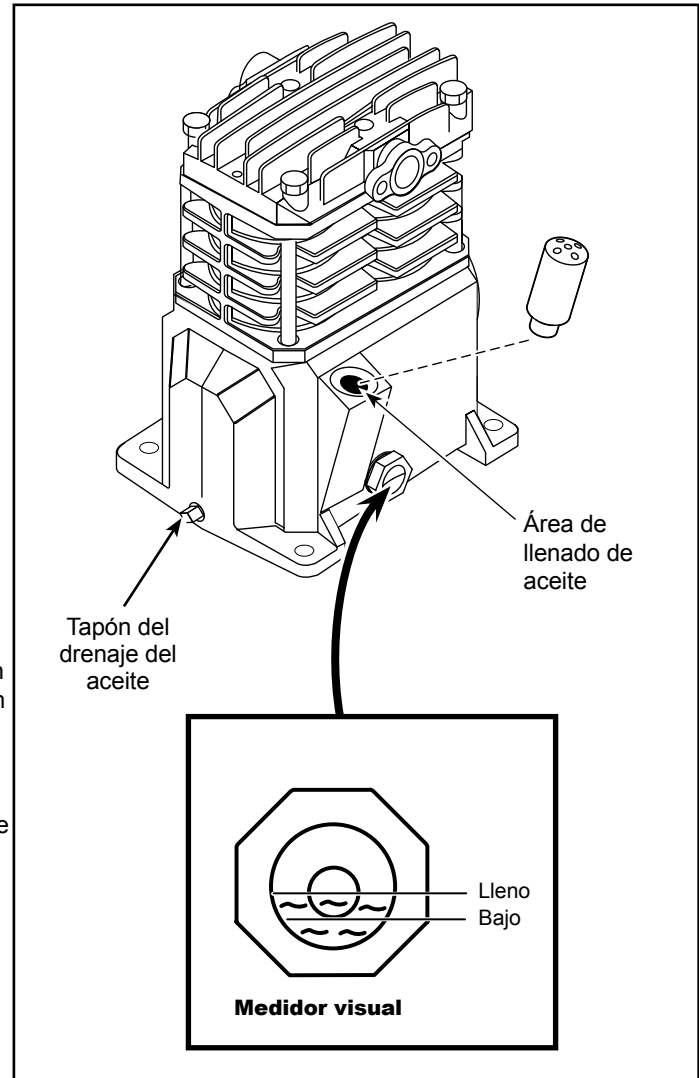
Arranque / Procedimiento básico

ADVERTENCIA ***Riesgo de lesiones personales. No utilice herramientas neumáticas para abrir el extremo de la manguera hasta que se complete el arranque y la revisión de la unidad esté correcta.***



ADVERTENCIA ***Riesgo de lesiones personales. ¡Nunca desconecte las uniones roscadas con presión en el tanque!***

1. Verifique el nivel de aceite según las instrucciones de la sección de lubricación de este manual.
2. Abra la válvula de desagüe inferior del tanque (consulte la figura 6). Gire la válvula de salida para abrir el flujo de aire.
3. Enchufe la unidad.
4. Mueva el interruptor de presión a la posición de **AUTOMÁTICO** para hacer funcionar la unidad (consulte la figura 7).
5. Haga funcionar la unidad por treinta (30) minutos a cero (0) psi (sin carga) para asentar las partes de la bomba.
6. Mueva la palanca o perilla del interruptor de presión a la posición de **APAGADO** y gire la válvula de desagüe del tanque para cerrar el flujo de aire. El compresor está listo para usarse.
7. Cambie el aceite después de las primeras cincuenta (50) horas de funcionamiento. Después cambie el aceite cada tres (3) meses o doscientas (200) horas de operación, lo que ocurra primero.

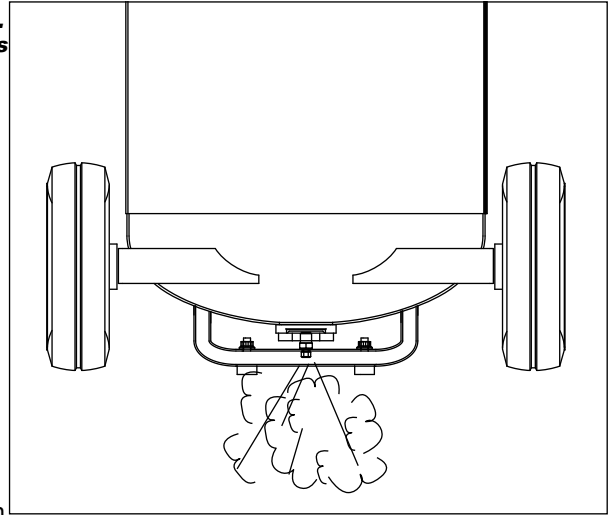
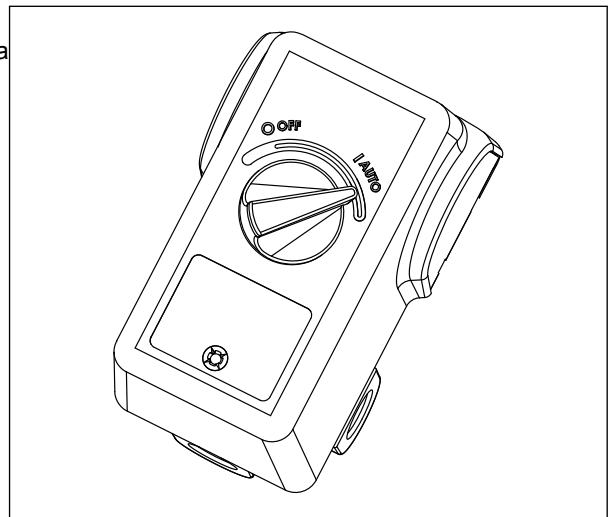
**Figura 6****Figura 7****Uso del compresor**

Es muy importante operar el compresor en un área limpia y bien ventilada donde la temperatura del aire circundante no sea más de 37,8 °C. No coloque la entrada de aire del compresor cerca de vapor, atomizadores de pintura o cualquier otra fuente de contaminación.

FUNCIONAMIENTO (CONTINUACIÓN)

CICLOS DE ENCENDIDO/APAGADO DEL COMPRESOR

⚠ ADVERTENCIA *Riesgo de desborde. Desagüe el tanque a diario para prevenir la corrosión y posibles lesiones debido a daños en el tanque. No opere el desagüe con más de 40 psi en el tanque, de lo contrario, la válvula de desagüe puede dañarse. Desagüe el tanque de humedad todos los días usando la válvula de desagüe inferior del tanque.*

AVISO *Cuidado y mantenimiento de la unidad. Desagüe líquidos del tanque todos los días.*

En la posición **AUTOMÁTICO** el compresor bombea aire al tanque. Cuando se alcanza la presión de apagado ("presión de apagado" preestablecida), el compresor se apagará automáticamente.

Si se deja el compresor en la posición de **AUTOMÁTICO** y el aire se agota por el uso de un regulador para neumáticos, herramienta, etc., el compresor se reiniciará automáticamente en la "presión de encendido" preestablecida. Cuando se utiliza una herramienta en forma continua, el compresor alternará automáticamente entre encendido y apagado.

En la posición **APAGADO** el compresor no funcionará.

Desagüe el tanque. Desconecte, etiquete, desenchufe y bloquee la fuente de alimentación; libere la presión. Desagüe la humedad del tanque abriendo la válvula de desagüe debajo del tanque (consulte la figura 8).



Figura 8

HUMEDAD EN EL AIRE COMPRIMIDO

La humedad en el aire comprimido se convertirá en gotas a medida que llega de la bomba compresora de aire. Cuando la humedad es alta o cuando el compresor está en uso continuo por un largo período de tiempo, esta humedad se juntará en el tanque. Cuando se utiliza un atomizador de pintura, pistola de aspersión de arena, el agua se movilizará desde el tanque a través de la manguera y fuera de la pistola en forma de gotas mezcladas con el material de rociado.

IMPORTANTE: Esta condensación causará manchas de agua en un trabajo de pintura, especialmente cuando se rocía sobre otras pinturas a base de agua. Si se hace aspersión de arena, la arena se endurecerá y obstruirá la pistola, haciéndola ineficaz. Un filtro en la línea de aire, ubicado tan cerca de la pistola como sea posible, ayudará a eliminar la humedad.

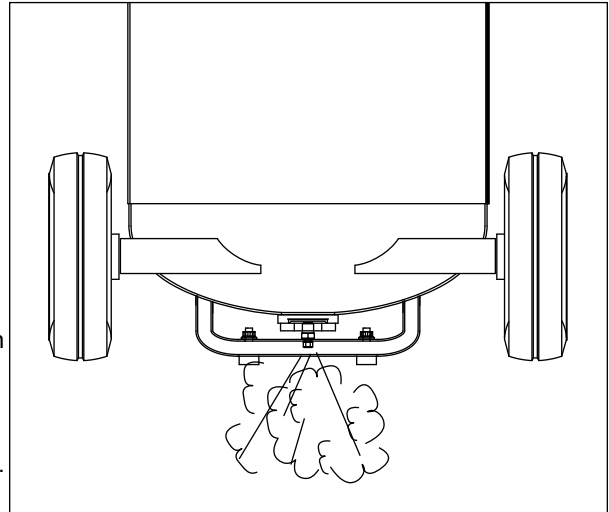
GUÍA DE DIAGNÓSTICO DE AVERÍAS

| PROBLEMA | POSIBLE(S) CAUSA(S) | ACCIÓN A TOMAR |
|---|--|---|
| Baja presión de descarga | <ol style="list-style-type: none"> 1. La demanda de aire excede la capacidad de la bomba 2. Entrada de aire restringida 3. Fugas de aire (conectores, tuberías del compresor, o plomería exterior al sistema) 4. Las empaquetaduras están quemadas 5. Válvulas tienen fugas o están dañadas | <ol style="list-style-type: none"> 1. Reduzca la demanda de aire o utilice un compresor con más capacidad. 2. Limpie o reemplace el filtro de aire. 3. Escuche el aire escapando. Aplique solución jabonosa en todos los conectores y conexiones. Aparecerán burbujas en los puntos de fuga. Apriete la conexión o reemplace los conectores o conexiones que presentan fuga. Utilice cinta selladora para roscas. 4. Reemplace las empaquetaduras que presentan fallas en la inspección. 5. Retire el cabezal y revise que no haya quebraduras en la válvula, válvulas desalineadas, asientos de válvulas dañados, etc. Reemplace las partes defectuosas y vuelva a ensamblar. |
| <p style="text-align: right;">⚠ PRECAUCION <i>Cuidado y mantenimiento de la unidad. Instale una nueva empaquetadura del cabezal cada vez que se retira el cabezal.</i></p> | | |
| Hay exceso de ruido (golpeteo) | <ol style="list-style-type: none"> 1. La polea del motor o el volante están sueltos 2. Sujetadores sueltos en la bomba o el motor 3. Falta de aceite en el cigüeñal 4. Varilla de conexión gastada 5. Envolturas del pasador del pistón gastadas 6. El pistón golpea la placa de la válvula 7. Válvula de control ruidosa en el sistema del compresor | <ol style="list-style-type: none"> 1. Apriete los pernos de la abrazadera y tornillos de fijación de la polea / volante. 2. Apriete los sujetadores. 3. Verifique que el nivel de aceite esté correcto; si es bajo, verifique posibles daños a los cojinetes. El aceite sucio puede causar desgaste excesivo. 4. Reemplace la varilla de conexión. Mantenga el nivel de aceite y cámbielo con más frecuencia. 5. Retire los ensambles del pistón del compresor y revise para comprobar si hay desgaste excesivo. De ser necesario, reemplace los pistones o el pasador del pistón excesivamente gastados. Mantenga el nivel de aceite y cámbielo con más frecuencia. 6. Quite el cabezal del compresor y la placa de la válvula y compruebe si hay depósitos de carbón u otras materias extrañas en la parte superior del pistón. Reemplace el cabezal y la placa de la válvula. Consulte la sección lubricación para conocer el aceite recomendado. 7. Reemplace la válvula de control. |
| <p style="text-align: right;">⚠ PELIGRO <i>Riesgo de explosión. No desensamble la válvula de control cuando haya presión de aire en el tanque.</i></p> | | |
| Gran cantidad de aceite en el aire de descarga NOTA: En un compresor lubricado con aceite, siempre habrá una pequeña cantidad de aceite en la corriente de aire. | <ol style="list-style-type: none"> 1. Anillos del pistón desgastados 2. Entrada de aire del compresor restringida 3. Exceso de aceite en el compresor 4. Viscosidad del aceite incorrecta | <ol style="list-style-type: none"> 1. Reemplácelos por anillos nuevos. Mantenga el nivel de aceite y cámbielo con más frecuencia. 2. Limpie o reemplace el filtro. Verifique si hay otras restricciones en la entrada del sistema. 3. Desagüe hasta el nivel completo. 4. Utilice Mobil 1® 10W-30 o sintético completo. |
| Agua en la descarga aire / tanque | Funcionamiento normal. La cantidad de agua aumenta con el clima húmedo | <ol style="list-style-type: none"> 1. Desagüe el tanque más seguido. Al menos a diario. 2. Agregue un filtro para reducir la cantidad de agua en la línea de aire. |

GUÍA DE DIAGNÓSTICO DE AVERÍAS (CONTINUACIÓN)

| PROBLEMA | POSIBLE(S) CAUSA(S) | ACCIÓN A TOMAR |
|---|---|--|
| El motor silba y funciona lentamente o no lo hace | 1. El voltaje es bajo | 1. Revise el ingreso de voltaje. Debe ser de 230 voltios aproximadamente. El motor no funcionará correctamente a 208 voltios. El voltaje bajo puede deberse a que los conductores (desde la fuente eléctrica hasta el compresor) son de diámetro muy pequeño y/o muy largos. Haga que los verifique un electricista calificado y realice las reparaciones si es necesario. |
| | 2. Uso del cable de extensión | 2. No utilice extensiones eléctricas. Utilice una manguera de aire comprimido de mayor diámetro. |
| | 3. Muchos dispositivos en el mismo circuito | 3. Limite el circuito sólo para el uso del compresor |
| | 4. Suelte las conexiones eléctricas | 4. Revise todas las conexiones eléctricas. |
| | 5. El interruptor de presión está defectuoso – los contactos no cerrarán | 5. Reemplace el interruptor de presión. |
| | 6. La válvula de control está defectuosa | 6. Reemplace la válvula de control. ⚠ PELIGRO <i>Riesgo de explosión. No desensamble la válvula de control cuando haya presión de aire en el tanque.</i> |
| | 7. La válvula de descarga del interruptor de presión está defectuosa | 7. Reemplace la válvula de descarga. |
| El mecanismo de reinicio de corta repetidas veces o el interruptor de circuito se dispara repetidas veces | 8. El(los) capacitor(es) del motor está defectuoso | 8. Reemplace el(los) capacitor(es). |
| | 9. El motor está defectuoso | 9. Reemplace el motor. |
| | 1. Falta de ventilación adecuada/la temperatura ambiente es demasiado alta | 1. Mueva el compresor a un área bien ventilada. |
| | 2. Muchos dispositivos en el mismo circuito | 2. Limite el circuito sólo para el uso de la compresora de aire. |
| | 3. Entrada de aire restringida | 3. Limpie o reemplace el filtro. |
| | 4. Suelte la conexión eléctrica | 4. Revise todas las conexiones eléctricas. |
| | 5. El interruptor de presión de apagado está ajustado en un nivel muy elevado | 5. Reemplace el interruptor de presión. |
| El tanque no mantiene la presión cuando el compresor está apagado y la válvula de apagado está cerrada | 6. La válvula de control está defectuosa | 6. Reemplace la válvula de control. ⚠ PELIGRO <i>Riesgo de explosión. No desensamble la válvula de control cuando haya presión de aire en el tanque.</i> |
| | 7. La válvula de descarga del interruptor de presión está defectuosa | 7. Reemplace la válvula de descarga. |
| | 8. El(los) capacitor(es) del motor está defectuoso | 8. Reemplace el(los) capacitor(es). |
| | 9. El motor está defectuoso | 9. Reemplace el motor. |
| | 1. Fugas de aire (conectores, tuberías del compresor, o plomería exterior de sistema) | 1. Compruebe todas las conexiones con una solución de agua jabonosa. Apriete; o quite y aplique sellador para roscas, luego vuelva a ensamblar. |
| | 2. Válvula de control desgastada | 2. Reemplace la válvula de control. ⚠ PELIGRO <i>Riesgo de explosión. No desensamble la válvula de control cuando haya presión de aire en el tanque.</i> |
| | 3. Revise el tanque para ver si hay grietas o perforaciones | 3. Reemplace el tanque. Nunca repare un tanque dañado. |
| El interruptor de presión sopla aire continuamente fuera de la válvula de descarga | La válvula de control está defectuosa | Reemplace la válvula de control si la válvula de descarga del interruptor de presión se purga constantemente cuando la unidad se cierra. ⚠ PELIGRO <i>Riesgo de explosión. No desensamble la válvula de control cuando haya presión de aire en el tanque.</i> |
| Vibración excesiva | 1. Sujetadores sueltos en la bomba o el motor | 1. Apriete los sujetadores. |
| | 2. La correa necesita ser reemplazada | 2. Reemplácela por una de la medida correcta. |
| | 3. Alineación de la correa | 3. Alinee el volante y la polea. |
| El interruptor de presión no libera aire cuando la unidad se cierra | La válvula de descarga del interruptor de presión está defectuosa | Reemplace la válvula de descarga si no libera la presión por un corto período de tiempo cuando la unidad se apaga. ⚠ PELIGRO <i>Riesgo de explosión. No desensamble la válvula de descarga cuando haya presión de aire en el tanque.</i> |

INSTRUCCIONES DE MANTENIMIENTO E INSPECCIÓN

⚠ ADVERTENCIA *Desconecte el cordón eléctrico, amárrelo y aléjelo del tomacorrientes, después libere toda la presión del tanque antes de tratar de instalar el compresor, darle servicio, moverlo de sitio o darle cualquier tipo de mantenimiento.*

Para mantener el funcionamiento eficiente del sistema del compresor, chequee el filtro de aire y mida el nivel del aceite antes de cada uso. La válvula de seguridad ASME también se debe chequear a diario (Vea la Figura 9). Hále el anillo de la válvula de seguridad y déjelo que regrese de nuevo en su posición original. Esta válvula automáticamente libera el aire del tanque, si la presión excede el nivel máximo fijado de fábrica. Si hay una fuga de aire después que ha soltado el anillo, o si la válvula está atascada y no la puede activar con el anillo, deberá reemplazar la válvula de seguridad ASME.

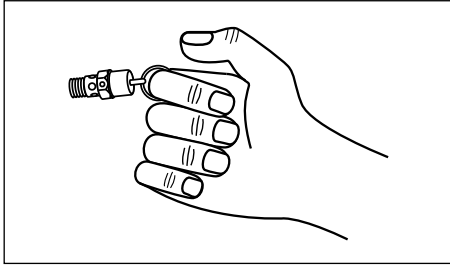
**Figura 9 - Válvula de seguridad ASME**

⚠ ADVERTENCIA *No modifique la válvula de retención ASME.*

Tanque

⚠ ADVERTENCIA *¡Nunca trate de reparar o modificar el tanque! Si lo suelda, taladra o modifica de cualquier otra manera, el tanque se debilitará y se podría dañar al romperse o explotar. Siempre reemplace los tanques desgastados, rotos o dañados.*



AVISO *Drene el líquido del tanque diariamente.*

El tanque se debe inspeccionar cuidadosamente por lo menos una vez al año. Cerciórese de que no haya ranuras en las soldaduras. De haberlas, libere la presión del tanque inmediatamente y reemplácelo.

Lubricación del Compresor

Vea la sección de Funcionamiento Añádale aceite al cabezal cuando sea necesario. Debe cambiar el aceite y el filtro cada 3 meses o después de 200 horas de funcionamiento; lo que ocurra primero.

Si el compresor se utiliza bajo condiciones húmedas por períodos cortos, la humedad se condensará en la caja del cigüeñal y ocasionará que el aceite luzca cremoso. El aceite contaminado por el agua no le proveerá la lubricación adecuada y lo debe cambiar inmediatamente. Si usa aceite contaminado, los cojinetes, pistones, cilindros y anillos se dañarán y estos daños no están cubiertos por la garantía. Para evitar la condensación del agua en el aceite, haga funcionar periódicamente el compresor con una presión de tanque cercana a 8.3 bar para compresores de etapa única abriendo la válvula de purga o una válvula de aire conectada al tanque o la manguera. Deje que el cabezal funcione por una hora en estas condiciones por lo menos una vez a la semana, o con más frecuencia, en caso de que el problema ocurra.

IMPORTANTE: Cámbiele el aceite después de 50 horas de operación.

Filtro de aire

Nunca utilice el cabezal del compresor sin instalarle el filtro de la entrada de aire o con un filtro obstruido. El elemento del filtro de aire debe verificarse mensualmente (ver Figura 10). Si utiliza el compresor con el filtro sucio, podría aumentar el consumo de aceite y la contaminación con aceite del aire expulsado. Si el filtro de aire está sucio, debe reemplazarse.

**Figura 10 - Filtro de aire****Componente**

Corte el suministro eléctrico y limpie la cabeza del cilindro, el motor, las aspas del ventilador, las líneas de aire, el enfriador posterior y el tanque una vez al mes.

INSTRUCCIONES DE MANTENIMIENTO E INSPECCIÓN (CONTINUACIÓN)

Correa

⚠ ADVERTENCIA Apague el compresor, cerciórese de que el interruptor no se pueda activar y después libere la presión del tanque, para evitar que la unidad se mueva sin previo aviso.

Chequee la tensión de las bandas cada 3 meses. Ajuste la tensión de las bandas para permitir una deflexión de 9,5 mm a 12,7 mm (3/8 pulg - 1/2 pulg) al ejercer una presión normal con el dedo. Igualmente, debe alinear las bandas usando como referencia un objeto recto que toque el volante y dos puntos del borde a ambos lados del volante. Las bandas deben estar paralelas a esta línea recta de referencia (vea la Figura 11). Las distancias A, B y C deben ser iguales para asegurar que las bandas estén alineadas adecuadamente. Las ranuras en la base le permiten mover el motor, en ambas direcciones, para ajustar la tensión de las bandas.



Figura 11 - Vista superior

Retiro del protector de banda

⚠ ADVERTENCIA Al retirar el protector de banda delantero para inspeccionar o cambiar las bandas, revise los clips de sujeción y reemplácelos si están dañados o si el clip puede quitarse sin herramientas.

Retiro de los clips de sujeción

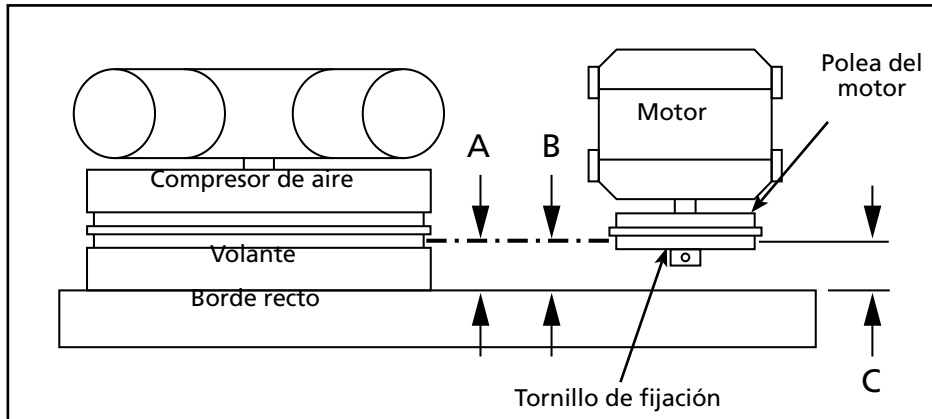
1. Usando una llave inglesa o pinzas, gire el clip 90°.
2. Jale el clip hacia afuera, separándolo del protector de banda.
3. Realice el procedimiento a la inversa para reinstalar el clip después de revisarlo.



Figura 12

Almacenamiento

Si va a almacenar el compresor por un período corto, cerciórese de que esté en su posición normal y en un área fría y bien protegida.

Programa De Mantenimiento

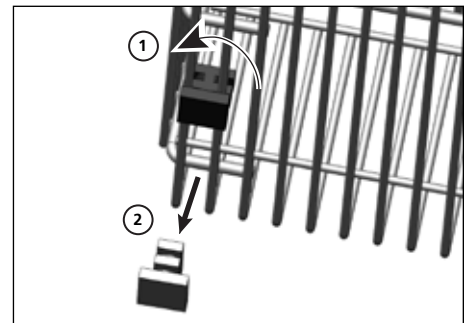
| SERVICIO NECESARIO | DIARIAMENTE | MENSUALMENTE | TRIMESTRALMENTE |
|--|-------------|--------------|-----------------|
| Chequee la válvula de seguridad | ● | | |
| Drene el tanque (Vea la Figura 6) | ● | | |
| Mida el nivel de aceite | ● | | |
| Limpie o cambie el filtro de aire | | ● | |
| Chequee el sistema de enfriamiento interno | | ● | |
| Limpie los componentes | | ● | |
| Chequee la tensión de las bandas | | | ● |
| Cambie el aceite (Vea la Figura 5) | | | ● |

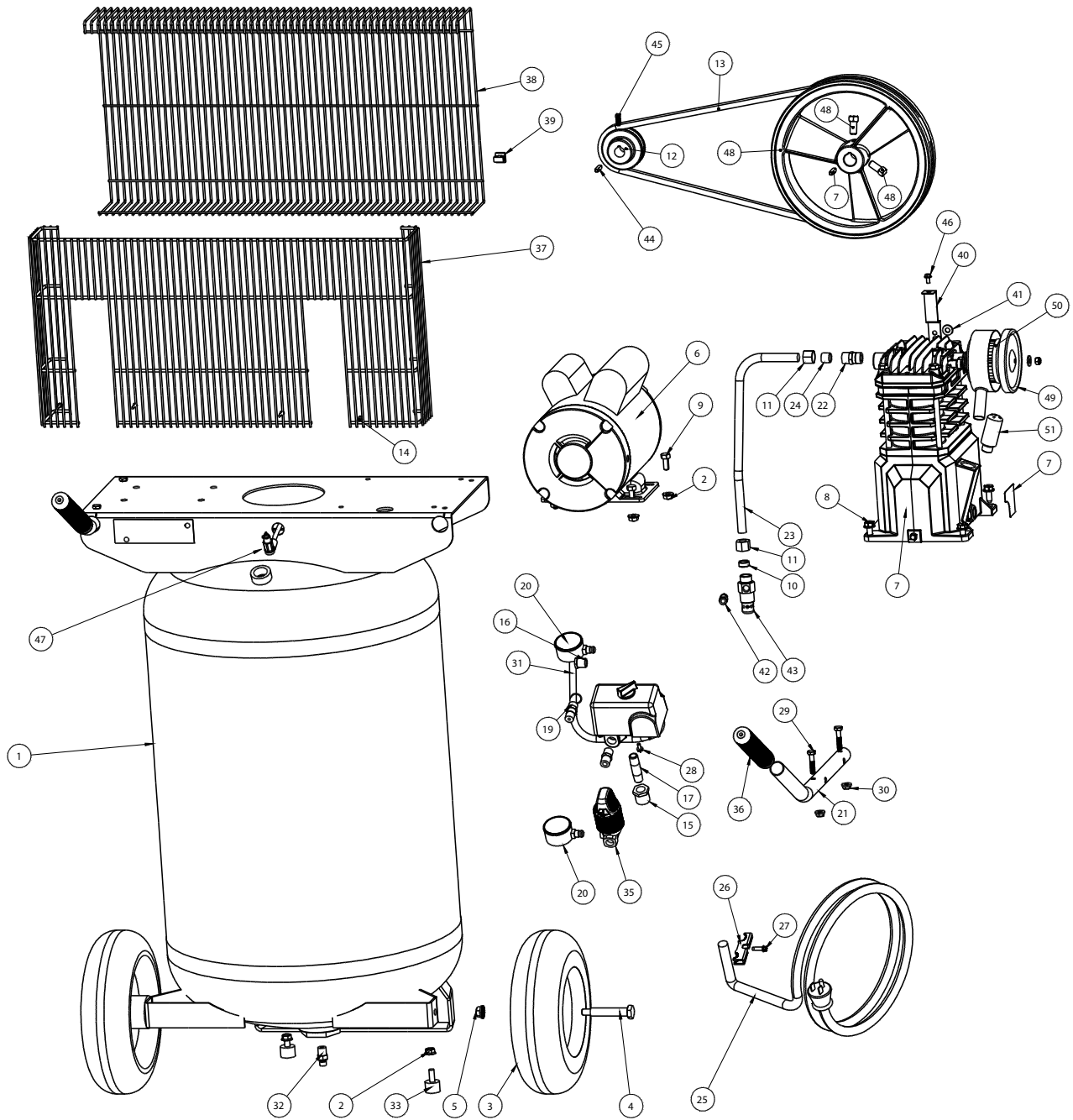

**Para Obtener Partes de Reparación
en México llame al 001-800-527-2331
en EE.UU. llame al 1-800-Grainger**

24 horas al día, 365 días al año

Por favor proporcione la siguiente información:

- Número de modelo
- Número de serie (si lo tiene)
- Descripción de la parte y número que le corresponde en la lista de partes

LISTA DE PARTES DE REPARACION PARA LOS MODELO 48UY04

| No. de Ref. | Descripción | Número de Parte: | Cant. |
|-------------|--|------------------|-------|
| 1 | TANQUE, 30 GALONES | AR067500CG | 1 |
| 2 | TUERCA CON ALA, 5/16 PULG.-18 | ST146001AV | 6 |
| 3 | RUEDA NEUMÁTICA, 10 PULG. | WA006000AV | 2 |
| 4 | PERNO DE ÁRBOL, 3/8 PULG. -16 X 3 PULG. | ST084700AV | 2 |
| 5 | TUERCA DE BRIDA, 3/8 PULG. - 16 | ST033500AV | 2 |
| 6 | MOTOR, 2 HP 120/240 V | MC019800SJ | 1 |
| 7 | BOMBA DE COMPRESOR | 2WGX6 | 1 |
| 8 | TORNILLO AUTORROSCANTE, 5/16 PULG. - 12 | ST016500AV | 4 |
| 9 | PERNO DE CABEZA HEXAGONAL 5/16 PULG.-18 X 3/4 PULG. | ST016000AV | 4 |
| 10 | CASQUILLO DE CAUCHO, 1/2 PULG. TUBERÍA | ST085200AV | 1 |
| 11 | TUERCA DE COMPRESIÓN, 1/2 PULG. | ST033001AV | 2 |
| 12 | POLEA DEL MOTOR | PU015200AV | 1 |
| 13 | BANDA, AX48 | BT020401AV | 1 |
| 14 | TORNILLO AUTORROSCANTE, #5-5/8 PULG. | ST073277AV, ■ | 4 |
| 15 | CASQUILLO REDUCTOR, 1/2 PULG. X 1/4 PULG. NPT | ST071428AV | 1 |
| 16 | CASQUILLO REDUCTOR, 1/4 PULG. X 1/8 PULG. NPT | ST071407AV | 1 |
| 17 | NIPLE DE TUBERÍA, 1/4 PULG. NPT | ST016800AV | 1 |
| 18 | NIPLE DE TUBERÍA HEXAGONAL, 1/4 PULG. NPT | HF002401AV | 1 |
| 19 | VÁLVULA DE SEGURIDAD ASME, 175 PSI | V-215109AV | 1 |
| 20 | MEDIDOR DE PRESIÓN, 300 PSI | GA016306AV | 2 |
| 21 | MANIJA | HL705600AV | 2 |
| 22 | CONECTOR DE COMPRESIÓN | ST159001AV | 1 |
| 23 | TUBO DE ESCAPE, 1/2 PULG. | VT035801AP | 1 |
| 24 | CASQUILLO DE LATÓN, 1/2 PULG. TUBERÍA | ST032900AV | 1 |
| 25 | CABLE DE ALIMENTACIÓN, 120 V | EC012601AV | 1 |
| 26 | AGARRADERA DEL CABLE DEL INTERRUPTOR DE PRESIÓN | CW209500AV | 1 |
| 27 | TORNILLO DEL TUBO PASACABLES | ST209800AV | 1 |
| 28 | TORNILLO AUTORROSCANTE DE CABEZA HEXAGONAL, #8 X 3/8 PULG. | ST074407AV | 2 |
| 29 | PERNO DE LA MANIJA, 1/4 PULG. -20 X 1.25 PULG | PM001901AV | 4 |
| 30 | TUERCA DE LA MANIJA, 1/4 PULG. -20 | PM031101AV | 4 |

| No. de Ref. | Descripción | Número de Parte: | Cant. |
|-------------|---|------------------|-------|
| 30 | MEDIDOR | ▲ | 1 |
| 31 | CABLE DE ALIMENTACIÓN DEL MOTOR | EC012800AV | 1 |
| 32 | VÁLVULA DE DRENAJE, 1/4 PULG. | D-1403 | 1 |
| 33 | SOPORTE DE CAUCHO | ST162602AV | 2 |
| 34 | INTERRUPTOR DE PRESIÓN | CW209000AV | 1 |
| 35 | REGULADOR | RE206202AV | 1 |
| 36 | AGARRADERA | - | 2 |
| 37 | PROTECTOR DE BANDAS, TRASERO | BG313200AV, ■ | 1 |
| 38 | PROTECTOR DE BANDAS, DELANTERO | BG313300AV, ■ | 1 |
| 39 | CLIP DE SUJECIÓN DE PLÁSTICO | ST199700AV, ■ | 4 |
| 40 | SOPORTE DE PROTECTOR DE BANDAS | BG220400AV | 1 |
| 41 | ARANDELA, 5/16 PULG. | ST011200AV, ■ | 4 |
| 42 | CONECTOR PARA TUBO QUICK CONNECT, 1/4 PULG. TUBERÍA X 1/8 PULG. NPT | - | 1 |
| 43 | VÁLVULA DE RETENCIÓN | CV221503SJ | 1 |
| 44 | CHAVETA DE MOTOR | KE000900AV | 1 |
| 45 | TORNILLO DE 1/4 PULG.-20 X 1/2 PULG. | ST012200AV | 1 |
| 46 | TORNILLO AUTORROSCANTE, #10-3/8 PULG. | ST073278AV | 1 |
| 47 | TUBO PTFE, 1/4 PULG. X 13 PULG. | ST117802AV | 1 |
| 48 | VOLANTE DE BOMBA | 4B253 | 1 |
| 49 | CARCASA DEL FILTRO DE AIRE | VH901700AV | 1 |
| 50 | ELEMENTOS DEL FILTRO DE AIRE | VH901800AV | 1 |
| 51 | RESPIRADERO DEL CÁRTER | VH901100AV | 1 |

Kits de refacciones

| | | |
|---|----------------------------|------------|
| ■ | KIT DE PROTECTOR DE BANDAS | VT551953AV |
|---|----------------------------|------------|

ILUSTRACION DE LAS PARTES DE REPARACION PARA LOS MODELO 2WGX6

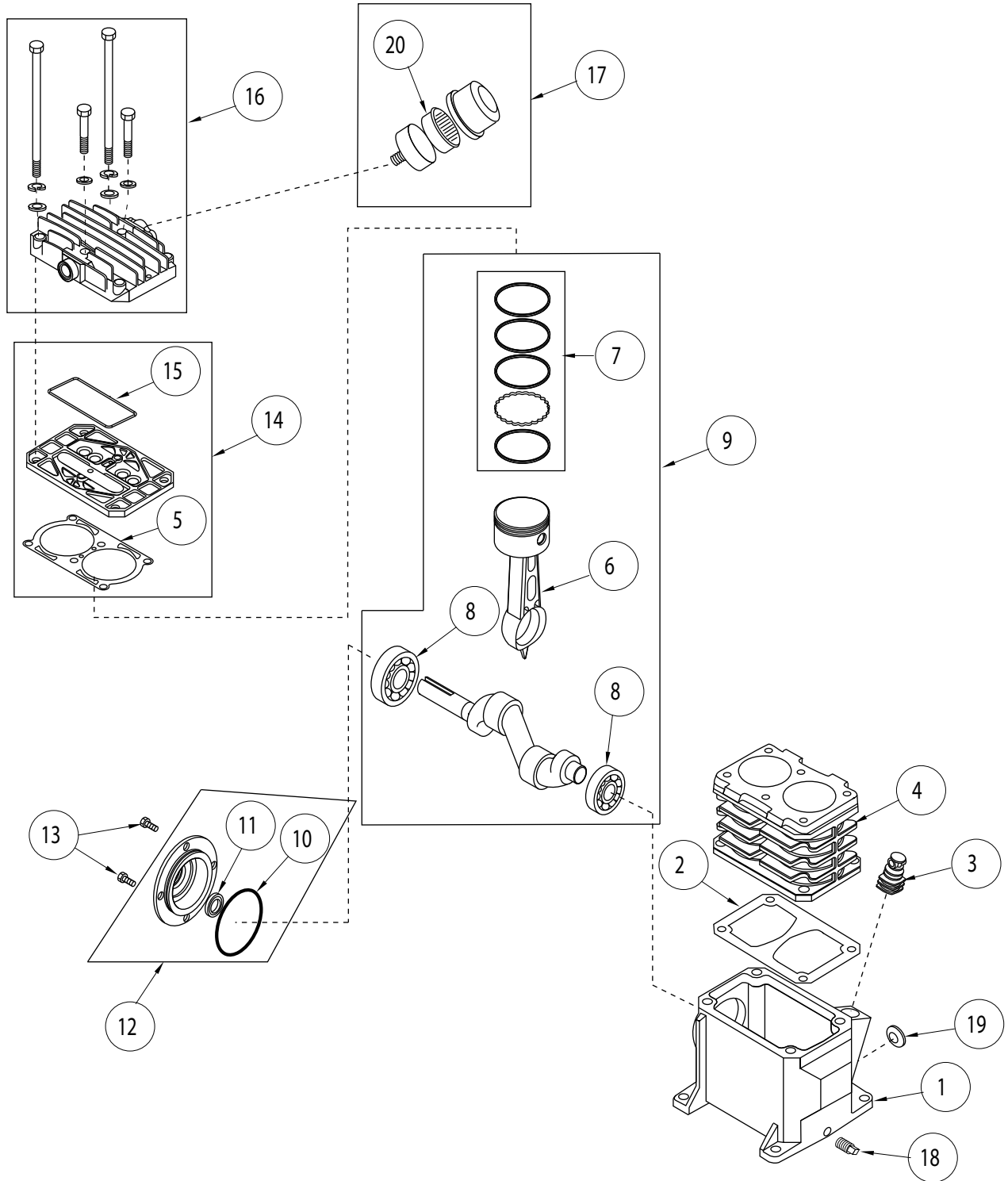

**Para Obtener Partes de Reparación
en México llame al 001-800-527-2331
en EE.UU. llame al 1-800-Grainger**

24 horas al día, 365 días al año

Por favor proporcione la siguiente información:

- Número de modelo
- Número de serie (si lo tiene)
- Descripción de la parte y número que le corresponde en la lista de partes

LISTA DE PARTES DE REPARACION PARA LOS MODELO 2WX6

| No. de Ref. | Descripción | Número de Parte: | Cant. |
|----------------------------|--|------------------|-------|
| 1 | CÁRTER | -- | 1 |
| 2 | EMPAQUE DEL CÁRTER | ■ | 1 |
| 3 | RESPIRADERO | VH901100AV | 1 |
| 4 | CILINDRO | -- | 1 |
| 5 | EMPAQUE DEL CILINDRO | ■ | 1 |
| 6 | CONJUNTO DE VARILLA CONECTORA Y PISTÓN | VT020500AV | 2 |
| 7 | JUEGO DE ANILLOS DE PISTÓN | -- | 2 |
| 8 | RODAMIENTO DE BOLA | -- | 2 |
| 9 | CIGÜEÑAL, RODAMIENTOS, VARILLAS, CONJUNTO DEL PISTÓN | -- | 1 |
| 10 | EMPAQUE DE ANILLO | ■ | 1 |
| 11 | SELLO DE ACEITE | -- | 1 |
| 12 | CONJUNTO DE TAPA DE RODAMIENTO | VT040200AJ | 1 |
| 13 | TORNILLO M6 X 10MM | † | 4 |
| 14 | CONJUNTO DE PLACA DE VÁLVULA | VT491100AV | 1 |
| 15 | SELLO MOLDEADO PARA PLACA DE VÁLVULA | ■ | 1 |
| 16 | CABEZA DE CILINDRO Y SUJETADORES | -- | 1 |
| 17 | CONJUNTO DEL FILTRO DE AIRE | VH901700AV | 1 |
| 18 | TAPÓN DE DRENAJE DE ACEITE DE 1/8 PULG. - 27 | -- | 1 |
| 19 | MIRILLA | ST191700AV | 1 |
| 20 | ELEMENTO DEL FILTRO DE AIRE | VH901800AV | 1 |
| KITS DE REFACCIONES | | | |
| ■ | JUEGO DE EMPAQUES | VT470900AJ | |
| -- | NO DISPONIBLE | | |
| † | DISPONIBLE EN FERRETERÍAS LOCALES | | |

GARANTIA LIMITADA DE SPEEDAIRE POR UN AÑO

GARANTIA LIMITADA DE SPEEDAIRE POR UN AÑO. Dayton Electric Mfg. Co. ("Dayton") le garantiza al usuario original que todos los modelos de los productos Speedaire® tratados en este manual están libres de defectos en la mano de obra o el material, cuando se les somete a uso normal, por un año a partir de la fecha de compra. Si el producto Speedaire es parte de un juego, sólo la parte defectuosa está sujeta a esta garantía. Cualquier producto o parte que se halle defectuoso, ya sea en el material o en la mano de obra, y sea devuelto (con los costos de envío pagados por adelantado) a un centro de servicio autorizado designado por Dayton o por una entidad designada por Dayton, será reparado o reemplazado (no existe otra posibilidad) por un producto o parte nuevo o reacondicionado de igual uso o se le reembolsará el costo total, según lo determine Dayton o una entidad designada por Dayton, libre de costo. Para obtener información sobre los procedimientos de reclamo cubiertos en la garantía limitada, vea la sección "Servicio de Garantía" que aparece más adelante. Se anulará esta garantía si se detecta evidencia de mal uso, reparación defectuosa, instalación defectuosa, abuso o modificación. Esta garantía no cubre desgaste y ruptura normal de los productos Speedaire o parte de los mismos, o productos o partes de los mismos que se pueden utilizar durante uso normal. Esta garantía limitada les otorga a los compradores derechos legales específicos y también puede usted tener otros derechos que varíen de jurisdicción a jurisdicción.

EXCLUSIÓN DE RESPONSABILIDAD DE LA GARANTÍA Y LÍMITES DE RESPONSABILIDAD RELACIONADOS A TODOS LOS CLIENTES PARA TODOS LOS PRODUCTOS

LÍMITES DE RESPONSABILIDAD. EN LA MEDIDA EN QUE LAS LEYES APLICABLES LO PERMITAN, LA RESPONSABILIDAD DE DAYTON POR LOS DAÑOS EMERGENTES O INCIDENTALES ESTA EXPRESAMENTE EXCLUIDA. LA RESPONSABILIDAD DE DAYTON EXPRESAMENTE ESTA LIMITADA Y NO PUEDE EXCEDER EL PRECIO DE COMPRA PAGADO POR EL ARTICULO.

EXCLUSIÓN DE RESPONSABILIDAD DE LA GARANTÍA. SE HA HECHO UN ESFUERZO DILIGENTE PARA PROPORCIONAR INFORMACION E ILUSTRACIONES APROPIADAS SOBRE LOS PRODUCTOS SPEEDAIRE EN ESTE MANUAL; SIN EMBARGO, ESTA INFORMACION Y LAS ILUSTRACIONES TIENEN COMO UNICO PROPOSITO LA IDENTIFICACION DE LOS PRODUCTOS Y NO EXPRESAN NI IMPLICAN GARANTIA DE QUE LOS PRODUCTOS SPEEDAIRE SEAN VENDIBLES O ADECUADOS PARA UN PROPOSITO EN PARTICULAR NI QUE SE AJUSTAN NECESARIAMENTE A LAS ILUSTRACIONES O DESCRIPCIONES. CON EXCEPCION DE LO QUE SE ESTABLECE A CONTINUACION, DAYTON NO HACE NI AUTORIZA NINGUNA GARANTIA O AFIRMACION DE HECHO, EXPRESA O IMPLICITA, QUE NO SEA ESTIPULADA EN LA "GARANTIA LIMITADA" ANTERIOR.

ADAPTACION DEL PRODUCTO. MUCHAS JURISDICCIONES TIENEN CODIGOS O REGULACIONES SOBRE LA VENTA, EL DISEÑO, LA INSTALACION Y/O EL USO DE PRODUCTOS PARA CIERTAS APLICACIONES; DICHAS LEYES PUEDEN VARIAR DE UN AREA A OTRA. SI BIEN SE TRATA DE QUE LOS PRODUCTOS SPEEDAIRE CUMPLAN CON DICHS CODIGOS, NO SE PUEDE GARANTIZAR SU CONFORMIDAD Y NO SE PUEDE HACER RESPONSABLE POR LA FORMA EN QUE SE INSTALE O USE SU PRODUCTO. ANTES DE COMPRAR Y USAR EL PRODUCTO, REVISE LA INFORMACION DE SEGURIDAD/ESPECIFICACIONES, Y TODOS LOS CODIGOS Y REGULACIONES NACIONALES Y LOCALES APLICABLES, Y ASEGURESE QUE LOS PRODUCTOS SPEEDAIRE, LA INSTALACION Y EL USO LOS CUMPLAN.

CONSUMIDOR SOLAMENTE. CIERTOS ASPECTOS DE LIMITE DE RESPONSABILIDAD NO SE APLICAN A PRODUCTOS AL CONSUMIDOR; ES DECIR (A) ALGUNAS JURISDICCIONES NO PERMITEN LA EXCLUSION NI LIMITACION DE DAÑOS INCIDENTALES O CONSECUTENTES, DE MODO QUE LAS LIMITACIONES O EXCLUSIONES ANTERIORES QUIZAS NO APLIQUEN EN SU CASO; (B) ASIMISMO, ALGUNAS JURISDICCIONES NO PERMITEN LIMITAR EL PLAZO DE UNA GARANTIA IMPLICITA, POR LO TANTO, LA LIMITACION ANTERIOR QUIZAS NO APLIQUE EN SU CASO; Y (C) POR LEY, MIENTRAS LA GARANTIA LIMITADA ESTE VIGENTE NO PODRAN EXCLUIRSE NI LIMITARSE EN MODO ALGUNO NINGUNA GARANTIA IMPLICITA DE COMERCIALIZACION O DE IDONEIDAD PARA UN PROPOSITO EN PARTICULAR APLICABLES A LOS PRODUCTOS AL CONSUMIDOR ADQUIRIDOS POR ESTE.

ESTA GARANTIA LIMITADA APLICA UNICAMENTE A LOS PRODUCTOS SPEEDAIRE COMPRADOS POR COMPRADORES EN LOS ESTADOS UNIDOS PARA ENTREGA EN LOS ESTADOS UNIDOS.

SERVICIO DE GARANTIA

Para obtener un servicio de garantía si compró un producto cubierto directamente de W.W. Grainger, Inc. ("Grainger"), (i) escriba, llame o visite la sucursal local de Grainger donde compró el producto u otra sucursal de Grainger cerca de usted (visite www.grainger.com para obtener una lista de las sucursales); o (ii) comuníquese con Grainger visitando www.grainger.com y haga clic en el enlace "Contact Us" en la parte superior de la página, luego haga clic en enlace "Email us"; o (iii) llame a Servicio al Cliente (libre de cargo) al 1-888-361-8649. Para obtener servicio de garantía si compró el producto cubierto a través de otro distribuidor o minorista, (i), visite www.grainger.com para el Servicio de Garantía; (ii) escriba, llame o visite la sucursal de Grainger cerca de usted; o (iii) llame a Servicio al Cliente (libre de cargo) al 1-888-361-8649. En cualquiera de los casos, necesitará proporcionar, cuando esté disponible, la fecha de compra, el número de factura original, el número de pieza, una descripción del defecto, y cualquier otra información que especifique esta Garantía limitada de Speedaire por un año. Se le podría solicitar que envíe el producto a su propio coste para que lo inspeccionen. Puede hacer un seguimiento de los avances de las inspecciones y medidas correctivas de la misma forma. El título y el riesgo de pérdida pasa del comprador en el momento de la entrega a la compañía de transporte, por lo que si el producto sufre daños durante el transporte, presente un reclamo a la compañía transportista, no al minorista, Grainger o Dayton. Para información sobre la garantía para compradores y/o entregas fuera de los Estados Unidos, comuníquese con:

**Dayton Electric Mfg. Co.,
100 Grainger Parkway, Lake Forest, IL 60045 EE.UU.
o llame al +1-888-361-8649**

®

SPEEDAIRE



Compresseur d'air portatif

Modèle 48UY04

®

SPEEDAIRE

LIRE ET CONSERVER CES INSTRUCTIONS. IL FAUT LES LIRE ATTENTIVEMENT AVANT DE COMMENCER À ASSEMBLER, INSTALLER, FAIRE FONCTIONNER OU ENTRETENIR L'APPAREIL DÉCRIT.

POUR SE PROTÉGER ET PROTÉGER AUTRUI, OBSERVER TOUTES LES INFORMATIONS SUR LA SÉCURITÉ. NÉGLIGER D'APPLIQUER CES INSTRUCTIONS PEUT CAUSER DES BLESSURES ET/OU DES DOMMAGES MATÉRIELS! CONSERVER CES INSTRUCTIONS POUR CONSULTATION ULTÉRIEURE.

SE REPORTER AU DOS DE LA PRÉSENTE BROCHURE POUR LES INFORMATIONS CONCERNANT LA GARANTIE SPEEDAIRE ET D'AUTRES INFORMATIONS IMPORTANTES.

N° de modèle : _____

N° de série : _____

Date d'achat : _____

*Imprimée en États-Unis
02433 Version 00 5/2016
© 2013 W.W. Grainger, Inc.
Tous droits réservés*

AVANT DE COMMENCER

Introduction

Les unités de compresseur d'air ont été conçues pour fournir de l'air comprimé aux outils électriques pneumatiques, faire fonctionner les pistolets de pulvérisation et approvisionner en air les soupapes et actionneurs pneumatiques. Les pompes alimentées par ces unités comportent des roulements lubrifiés à l'huile. Un faible contenu en huile est présent dans le flux d'air comprimé. Les applications nécessitant de l'air sans vapeurs d'huile devraient disposer de filtres adéquats déjà installés. Toute autre utilisation de ces unités annulera la garantie et le fabricant ne sera pas tenu responsable des problèmes ou dommages résultant de cette mauvaise utilisation.

RÉFÉRENCE RAPIDE

Huile requise (2 options)

Huile non détergente pour compresseur SAE30 ISO100 à viscosité monograde.
Numéro de pièce 4ZF21 ou 1WG50.

Huile synthétique 10W30 telle que Mobil 1 ou 1WG49.

Capacité d'huile

Environ 8,5 oz (Unité non expédiée avec l'huile)

DÉBALLAGE

⚠ AVERTISSEMENT

Ne pas soulever ni déplacer le modèle sans équipement convenable et s'assurer que le modèle soit bien fixé à l'appareil de levage. Ne pas soulever le modèle avec les tuyaux ou les refroidisseurs. Ne pas utiliser le modèle pour soulever d'autre équipement qui est attaché au compresseur.

Dès que l'appareil est déballé, l'inspecter attentivement pour tout signe de dommages en transit. Vérifier s'il y a des pièces desserrées, manquantes ou endommagées. Vérifier pour s'assurer que tous les accessoires fournis sont inclus avec l'appareil. Pour toutes questions, pièces endommagées ou manquantes, appeler le 1-855-504-5678 pour le service à la clientèle.

⚠ AVERTISSEMENT

Ne pas utiliser l'appareil s'il est endommagé pendant le transport, la manutention ou l'utilisation. Des dommages peuvent entraîner un éclatement et provoquer des blessures ou des dommages à la propriété.

INSTRUCTIONS GÉNÉRALES DE SÉCURITÉ**Directives de Sécurité**

Ce guide contient de l'information très importante que vous devez savoir et comprendre. Cette information est fournie à des fins de SÉCURITÉ et dans le but d'ÉVITER DES PROBLÈMES AVEC L'ÉQUIPEMENT. Pour faciliter la reconnaissance de cette information, prenez compte des symboles suivants.



DANGER Danger indique une situation hasardeuse imminente qui **RÉSULTERA** en perte de vie ou blessures graves.



AVERTISSEMENT Avertissement indique une situation hasardeuse potentielle qui **PEUT** résulter en perte de vie ou blessures graves.



ATTENTION Attention indique une situation hasardeuse potentielle qui **PEUT** résulter en blessures.

AVIS

Avis indique de l'information importante pour éviter le dommage de l'équipement.

REMARQUE : Remarque indique : des renseignements additionnels concernant le produit ou son utilisation.

Symboles De Sécurité

Les symboles de sécurité suivants apparaissent dans l'ensemble de ce manuel pour vous aviser des dangers et précautions importants de sécurité.



Porter une protection oculaire et un masque

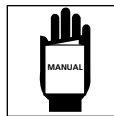

Lire le manuel d'abord



Risque d'incendie



Risque de pièces mobiles



Risque de pièces chaudes



Risque d'explosion



Risques de fumées



Risque de pression



Risque de choc

Proposition 65 de Californie

AVERTISSEMENT Ce produit, utilisé pour la soudure, produit des vapeurs ou gaz qui contiennent des produits chimiques prouvés par l'État de Californie de provoquer des défauts de naissance (ou autre tort aux organes de la reproduction), et en quelques circonstances, le cancer. (le code `California Health & Safety Code Section 25249.5 et seq'.).



AVERTISSEMENT Ce produit et son cordon contient du plomb, un produit chimique qui de l'avis de l'État de Californie peut causer le cancer et des anomalies congénitales ou d'autres problèmes pour la reproduction. Se laver les mains après toute manipulation.

Consignes importantes de sécurité

Veillez lire et conserver ces instructions. Lisez attentivement avant d'essayer d'assembler, d'installer, de faire fonctionner ou de réparer le produit décrit. Protégez-vous et les autres en considérant toutes les informations de sécurité. Le non-respect des instructions pourrait entraîner des blessures corporelles et/ou des dommages matériels! Conservez toutes les instructions pour vous y référer ultérieurement.

Ce manuel contient des informations importantes sur la sécurité opérationnel et entretien. Si vous avez des questions, appeler le 1-855-504-5678 pour le service à la clientèle.

Puisque le compresseur d'air et les autres composants (article pompe, pistolet de pulvérisation, filtres, lubrifiants, tuyaux, etc.) utilisés font partie d'un système de pompage à haute pression, les précautions de sécurité suivantes doivent être prises en considération à tout moment :

Consignes importantes de sécurité (Suite)

▲ DANGER

AVERTISSEMENT D'AIR RESPIRABLE

Ce compresseur/pompe n'est pas équipé pour et ne devrait pas être utilisé "comme soi" pour fournir de l'air respirable. Pour les applications d'air pour la consommation humaine, il est nécessaire d'équiper le compresseur d'air/pompe avec de l'équipement de sécurité en canalisation et d'alarme. Cet équipement additionnel est nécessaire pour filtrer et purifier l'air afin d'atteindre les spécifications minimales pour la respiration Grade D décrite dans le Compressed Gas Association Commodity Specification G 7.1, OSHA 29 CFR 1910. 134, and/or Canadian Standards Associations (CSA).

DÉNÉGATION DES GARANTIES

Si le compresseur est utilisé pour les applications d'air respirable et l'équipement de sécurité en canalisation et d'alarme n'est pas utilisé simultanément, les garanties en existence seront annulées, et le fabricant dénie toute responsabilité pour n'importe quelle perte, blessure ou dommage.



Généralités sur la Sécurité

- Lire attentivement tous manuels compris avec ce produit. Bien se familiariser avec les commandes et l'utilisation correcte de l'équipement.
- Suivre tous les codes d'électricité et de sécurité locaux ainsi que: National Electrical Codes (NEC) et Occupational Safety and Health Act (OSHA) des É.-U.
- Seules les personnes bien familiarisées avec ces règles d'utilisation doivent être autorisées à se servir du compresseur.
- Garder les visiteurs à l'écart de/et NE JAMAIS permettre les enfants dans l'endroit de travail.
- Utiliser des lunettes de sécurité et la protection auditive pendant l'utilisation du modèle.
- Ne pas se tenir debout sur/ou utiliser le modèle comme une prise.
- Inspecter le système d'air comprimé et pièces détachées électriques pour toute indication de dommage, détérioration, faiblesse ou fuites avant chaque utilisation. Réparer ou remplacer toutes pièces défectueuses avant l'utilisation.
- Inspecter le degré de serrage de toutes attaches par intervalles régulières.



▲ AVERTISSEMENT *Les moteurs, l'équipement et les commandes électriques peuvent causer des arcs électriques qui peuvent allumer un gaz ou une vapeur inflammable. Ne jamais utiliser ou réparer le modèle près d'un gaz ou d'une vapeur inflammable. Ne jamais entreposer les liquides ou gaz inflammables près du compresseur.*



▲ AVERTISSEMENT *Ne jamais utiliser un compresseur sans carter de courroie. Ce modèle peut se démarrer sans avis. Le contact avec les pièces mobiles peut causer des blessures personnelles ou dégâts matériels.*



▲ ATTENTION *Les pièces du compresseur peuvent être chaudes même si le modèle n'est pas en marche.*

- Garder les doigts à l'écart d'un compresseur qui est en marche; les pièces mobiles et chaudes peuvent causer des blessures et/ou brûlures.
- Si le compresseur vibre anormalement, ARRÊTER le moteur et l'inspecter immédiatement. La vibration est généralement une indication d'un problème.
- Pour réduire le risque d'incendie, garder l'extérieur du moteur libre d'huile, de solvant ou de graisse excessive.

▲ AVERTISSEMENT *Pour ce compresseur, c'est indispensable d'installer une soupape de décharge selon les normes de sûreté ASME avec un réglage non supérieur à la Pression Maximale de Service Permise (MAWP) sur la tuyauterie ou le réservoir. La soupape de sûreté ASME doit avoir une classification de débit et de pression suffisante afin de protéger les pièces détachées sous pression contre l'éclatement. La soupape de sûreté dans le refroidisseur ne fournit pas de protection pour le système.*

Consignes importantes de sécurité (Suite)

⚠ AVERTISSEMENT *La pression de fonctionnement maximale est de 931 kPa pour les compresseurs monophasés. Ne pas faire fonctionner avec un manostat ou des vannes pilotes configurés sur une valeur supérieure à 931 kPa (monophasé).*

- Ne jamais essayer d'ajuster la soupape de sûreté ASME. Garder la soupape de sûreté libre de peinture et autres accumulations.



⚠ AVERTISSEMENT *Ne jamais essayer de réparer ni de modifier un réservoir! Le soudage, le perçage ou autre modifications peuvent affaiblir le réservoir et peut résulter en dommage de rupture ou d'explosion. Toujours remplacer un réservoir usé, fendu ou endommagé.*

AVIS

Purger le liquide du réservoir quotidiennement.

- L'accumulation d'humidité cause la rouille qui peut affaiblir le réservoir. Purger le réservoir quotidiennement et l'inspecter périodiquement pour la rouille et la corrosion ou autre dommage.
- L'air mouvante peut agiter la poussière et le débris qui peut être dangereux. Lâcher l'air lentement en purgeant l'humidité ou pendant la dépressurisation du système de compresseur.

Précautions de Pulvérisation



⚠ AVERTISSEMENT *Ne pas pulvériser les matériaux inflammables dans un endroit de flamme ouverte ni près d'une source d'ignition y compris le compresseur.*



- Ne pas fumer pendant la pulvérisation de la peinture, d'insecticides ou autres matières inflammables.
- Utiliser un masque/respirateur pendant la pulvérisation et pulvériser dans un endroit bien aéré pour éviter le risque de blessures et d'incendie.
- Ne pas diriger la peinture ou autre matériel pulvérisé vers le compresseur. Situer le compresseur aussi loin que possible de l'endroit de pulvérisation pour réduire l'accumulation de surpulvérisation sur le compresseur.
- Suivre les instructions du fabricant pendant la pulvérisation ou le nettoyage avec des solvants ou produits chimiques toxiques.

Conserver ces instructions Ne les jetez pas

Les symboles **DANGER, AVERTISSEMENT, ATTENTION ET AVIS** ainsi que les instructions de ce manuel ne peuvent pas couvrir toutes les conditions et situations qui pourraient se produire. L'opérateur doit comprendre que les précautions sont des facteurs qui ne peuvent pas être inclus dans ce produit, mais doivent être fournis par l'opérateur.

Apprendre à Connaître Votre Compresseur**Figure 1 – Identification de l'unité verticale**

CARACTÉRISTIQUES TECHNIQUES

| 48UY04 | |
|-----------------------------|-------------|
| Moteur HP | 2 |
| Alimentation | 120V/240V |
| Étape | 1 (simple) |
| Déplacement l/min | 203,9 l/min |
| Débit d'air l/min à 621 kPa | 155,7 l/min |
| Débit d'air CFM à 931 kPa | 138,8 l/min |
| kPa max. | 931 |
| Pompe RPM | 1020 |
| Capacité du réservoir | 113,55 L |
| Poids de l'unité | 80,74 kg |
| Ampérage | 15A / 7.5A |
| Cycle d'exploitation max. | 75% |
| Sortie du réservoir | 1/4 NPT |

DIMENSIONS

| 48UY04 | |
|---------------|---------|
| Longueur | 37 po |
| Largeur | 21 po |
| Hauteur | 30.5 po |

INSTRUCTIONS D'INSTALLATION

MISE À LA TERRE

Cet article doit être mis à la terre. En cas de court-circuit, la mise à la terre permet de dévier le courant électrique et donc de réduire les risques de choc électrique. Le cordon d'alimentation de cet article est muni d'un fil de mise à la terre et d'une fiche de mise à la terre. Vous devez brancher la fiche sur une prise correctement installée et mise à la terre conformément aux lois et aux codes en vigueur. N'utilisez pas d'adaptateur de mise à la terre.

⚠ AVERTISSEMENT *Le chargeur présente des risques de choc électrique. Le branchement inadéquat de la fiche de mise à la terre peut entraîner un risque de choc électrique. La fiche doit être branchée sur une prise correctement installée et mise à la terre par un électricien qualifié conformément aux lois et aux codes locaux.*

Cet article est conçu par défaut pour une utilisation sur un circuit d'une tension nominale de 120 V et est muni d'une fiche de mise à la terre semblable à celle illustrée à la figure 2. Si les conditions précédentes ne peuvent être satisfaites ou si le dispositif de protection ampérimétrique se déclenche, il est possible d'utiliser ce compresseur sur un circuit de 120 volts et de 20 ampères. Consultez le figure 2.

La plaque signalétique du moteur fournit des indications quant à la compatibilité à 240 volts. Un appareil de 240 volts doit être utilisé sur un circuit de 240 volts. Le cordon doit être branché seulement sur une prise de 240 volts mise à la terre, ce qui peut nécessiter l'installation d'un nouveau cordon et d'une nouvelle fiche. Consultez la figure 3. L'article peut être réglé pour fonctionner à 240 V. Pour ce faire, vous devez acheter un cordon d'alimentation de 240 V, le brancher sur l'appareil et le relier au pressostat, tout comme le cordon de 120 V. Vous devez ouvrir le panneau situé à l'arrière du moteur et déplacer le fil brun de la borne no 1 à la borne no 7 et le fil blanc, de la borne no 3 à la borne no 1 (l'emplacement initial du fil brun). Consultez la figure 4.

⚠ AVERTISSEMENT *Le câblage et les branchements électriques doivent être effectués par un électricien qualifié. L'installation doit être conforme aux codes locaux et nationaux de l'électricité. S'il n'est pas correctement mis à la terre, cet appareil peut provoquer un choc électrique, surtout s'il est utilisé dans des endroits humides, à proximité de conduites d'eau ou à l'extérieur.*

⚠ AVERTISSEMENT *Le branchement de la fiche de mise à la terre peut entraîner un risque de choc électrique. Lorsque vous réparez ou remplacez le cordon d'alimentation ou la fiche, ne branchez pas le fil de mise à la terre sur une borne d'alimentation (lame). Le fil possédant une isolation et dont la surface est verte, avec ou sans rayures jaunes, est le fil de mise à la terre. Ne branchez jamais le fil vert (ou les fils vert et jaune) sur une borne sous tension.*

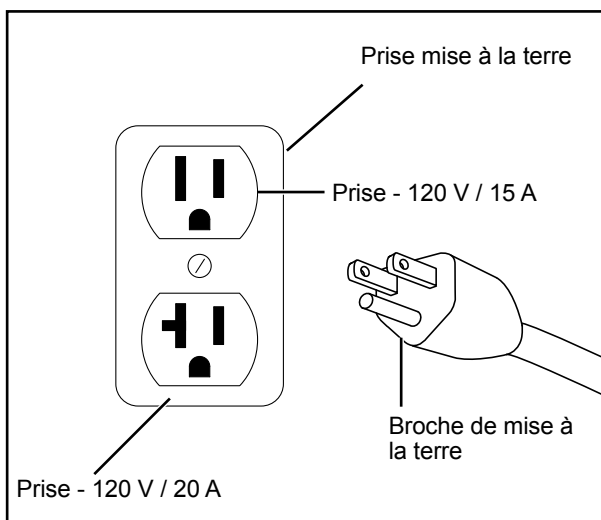

Figure 2 - 120V

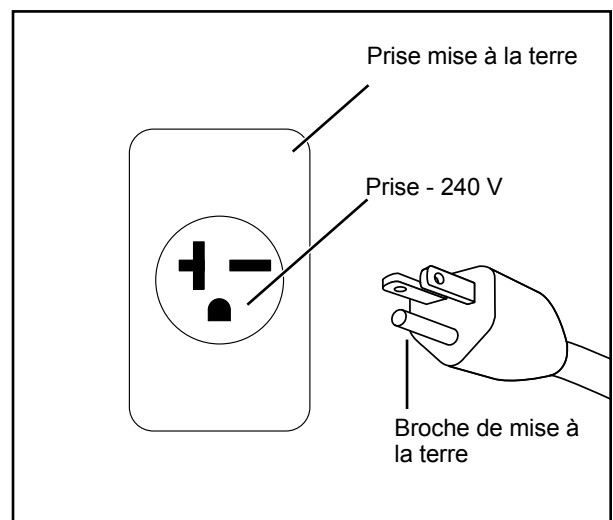

Figure 3 - 240V

INSTRUCTIONS D'INSTALLATION (SUITE)

Utilisez uniquement des rallonges trifilaires à trois broches munies d'une fiche de mise à la terre et de prises tripolaires appropriées à la fiche du compresseur. Assurez-vous que la rallonge utilisée n'est pas endommagée. Utilisez une rallonge qui convient au courant consommé par l'appareil. Si la distance à couvrir est de moins de 7,62 mètres, utilisez une rallonge de calibre 12/3 AWG. Une rallonge de calibre insuffisant entraînera une baisse de la tension, une perte de puissance et une surchauffe. (REMARQUE : Le tableau ci-dessous indique le calibre à utiliser en fonction de la longueur de la rallonge. En cas de doute, utilisez une rallonge de calibre supérieur. Plus le numéro du calibre est bas, plus la rallonge est résistante.)

L'utilisation d'une rallonge peut provoquer une surchauffe du moteur. Cela pourrait entraîner le déclenchement du disjoncteur au tableau de distribution ou le déclenchement du dispositif de surcharge thermique sur le moteur du compresseur. Si cela se produit, retirez la rallonge et branchez le compresseur directement sur la prise de courant. Utilisez des tuyaux à air plus longs plutôt que des rallonges.

Consultez un électricien ou un technicien qualifié si vous ne comprenez pas les instructions pour la mise à la terre ou si vous avez un doute sur la mise à la terre du compresseur. Ne modifiez pas la fiche fournie. Si elle ne se loge pas dans la prise, faites installer une prise appropriée par un électricien qualifié. Ne branchez l'appareil que sur une prise ayant les mêmes caractéristiques que la fiche. N'utilisez pas d'adaptateur pour brancher le compresseur.

| Échelle de puissance nominale | Tension | Longueur du cordon en mètres | | | | | | | | |
|-------------------------------|---------|------------------------------|---------|---------|---------|---------|--------|---------|----------|---------|
| | 120V | 7,62 m | 15,24 m | 30,48 m | 45,72 m | 60,96 m | 76,2 m | 91,44 m | 121,92 m | 152,4 m |
| 14-16 | | 16 | 12 | 10 | 8 | 6 | 6 | 4 | 4 | 2 |

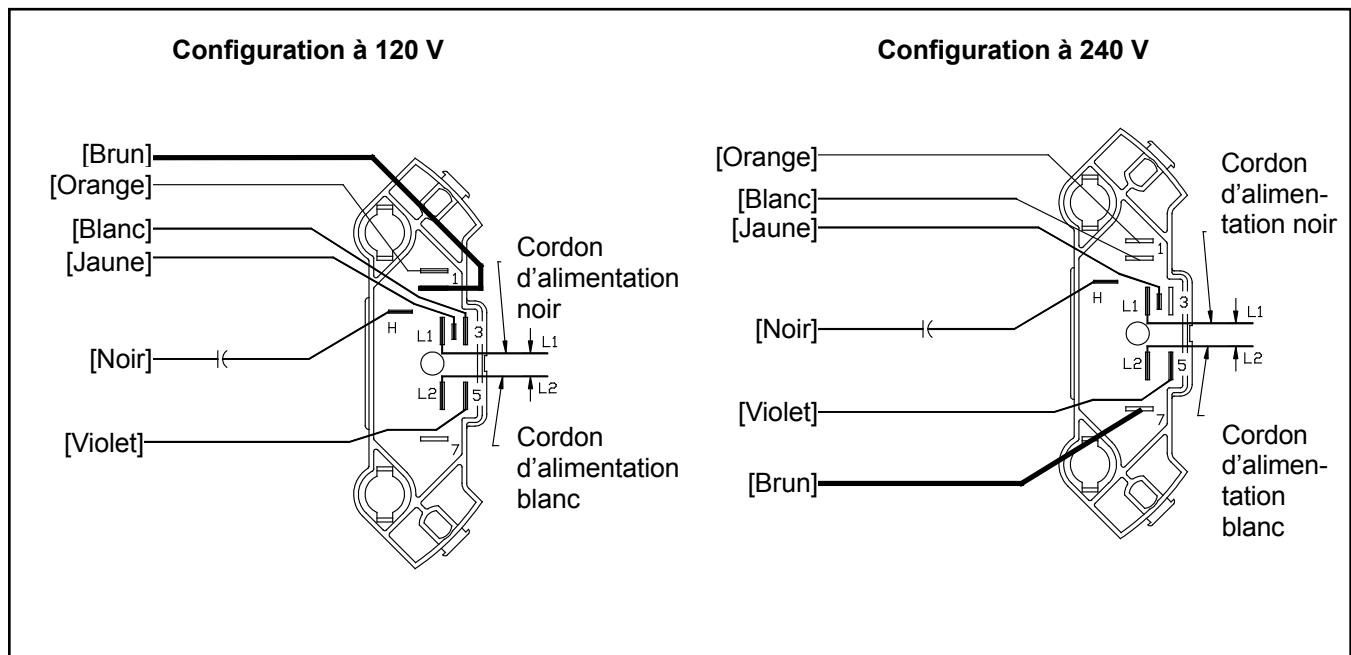

Figure 4 - Configuration 120 V et 240

INSTRUCTIONS D'INSTALLATION

Graissage

⚠ ATTENTION Avant d'utiliser le compresseur, assurez-vous qu'il y ait de l'huile jusqu'au centre de l'indicateur de niveau (voir figure 5).

⚠ ATTENTION L'utilisation d'un autre type d'huile pourrait raccourcir la durée de la pompe et endommager les soupapes.

Huile Recommandée (2 Options)

Huile non détergente pour compresseur SAE30 ISO100 à viscosité monograde. Numéro de pièce 4ZF21 ou 1WG50.

Huile synthétique 10W30 telle que Mobil 1 ou 1WG49.

Capacité d'huile

Environ 0,25 L

Retirez le capuchon de l'ouverture de remplissage de l'huile. Installez le reniflard (on le retrouve dans le sac de pièces avec ce manuel). Vérifiez le niveau d'huile. Consultez l'étiquette de spécifications sur la pompe du compresseur en vue de connaître la capacité en matière d'huile et le type d'huile à utiliser. Toutes les pompes de compresseurs lubrifiés relâchent de l'eau condensée et de l'huile avec l'air comprimé. Installez du matériel d'extraction d'huile/d'eau approprié et mettez en place des contrôles nécessaires pour la tâche visée.

N'utilisez pas de lubrifiant pour automobile ordinaire. Les additifs qui y sont présents pourraient former des dépôts sur la soupape et user la pompe prématurément. Pour une durée de vie maximale de la pompe, drainez et remplacez l'huile après les cinquante (50) premières heures d'utilisation. Changez ensuite l'huile tous les trois (3) mois.

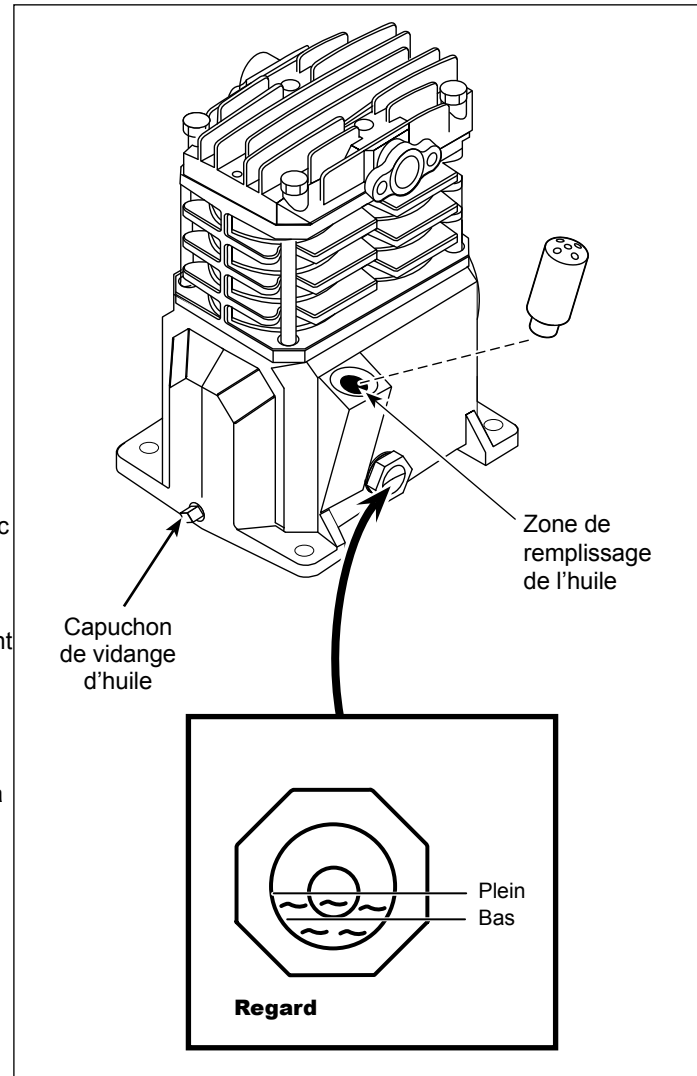

Figure 5 - Graissage

FUNCTIONNEMENT

Toutes les pompes de compresseur graissées débitent un peu d'humidité et d'huile avec l'air comprimé. Installer l'équipement pour l'enlèvement d'eau/huile et commandes convenables à l'application.

AVIS

Manque d'installer l'équipement pour l'élevage d'eau/huile peut endommager les machines ou l'objet de travail.

Procédure de démarrage et de rodage**⚠ AVERTISSEMENT**

Risque de blessure. Ne fixez pas d'outils à air comprimé à l'extrémité libre du tuyau avant que la procédure de démarrage n'ait été exécutée et que l'appareil fonctionne correctement.

⚠ AVERTISSEMENT

Risque de blessure. Ne desserrez jamais les joints filetés lorsqu'il y a de la pression dans le réservoir!

1. Vérifiez le niveau d'huile selon les instructions figurant à la section Lubrification du présent guide.
2. Ouvrez le robinet de vidange inférieur (voir la figure 6). Tournez la soupape de sortie afin de laisser passer l'air.
3. Branchez l'appareil.
4. Réglez l'interrupteur du pressostat à **AUTO** afin de démarrer l'appareil (voir la figure 7).
5. Faites fonctionner l'appareil pendant trente minutes à 0 lb/p² (aucune charge) afin de roder les pièces de la pompe.
6. Réglez le pressostat à **OFF** et fermez le robinet de vidange inférieur. Le compresseur est prêt à être utilisé.
7. Changez l'huile après les cinquante (50) premières heures d'utilisation. Effectuez ensuite un changement d'huile chaque trois (3) mois ou après deux cents (200) heures de fonctionnement, selon l'échéance se produisant en premier.

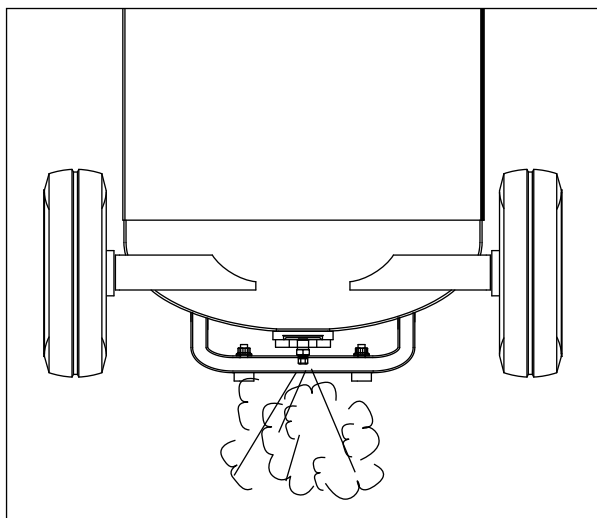
**Figure 6****Utilisation du compresseur**

Il est extrêmement important d'utiliser le compresseur dans un endroit propre, bien aéré, et dont la température ne dépassera pas 37,78 °C. L'entrée d'air du compresseur doit se trouver loin de toute source de contamination ou de vapeur, et de tout endroit où l'on effectue des travaux de sablage ou de peinture par pulvérisation.

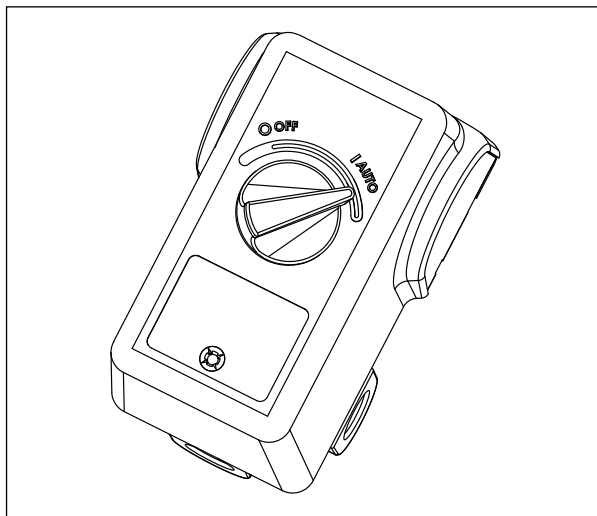
**Figure 7**

FONCTIONNEMENT (SUITE)

Cycle de marche/arrêt du compresseur.

⚠ AVERTISSEMENT

Risque d'éclatement. Vidangez le réservoir tous les jours afin d'éviter la corrosion et les blessures que pourrait causer un réservoir endommagé. N'effectuez pas la vidange si le réservoir est à plus de 40 lbpo2 ou le robinet de vidange pourrait être endommagé. Évacuez l'humidité du réservoir tous les jours à l'aide du robinet de vidange inférieur.

AVIS

Entretien de l'appareil. Évacuez tout liquide du réservoir chaque jour.

Lorsque l'interrupteur du pressostat est en position **AUTO** le compresseur pompe de l'air dans le réservoir. Le compresseur s'arrête automatiquement lorsqu'il atteint la pression pré réglée.

Si l'interrupteur du pressostat demeure en position **AUTO** et que l'utilisation d'un outil à air comprimé diminue la quantité d'air dans le réservoir, le compresseur redémarre automatiquement dès que la pression minimale pré réglée est atteinte. Lorsqu'un outil est utilisé sans interruption, le compresseur suit automatiquement un cycle de marche/arrêt.

Lorsque l'interrupteur du pressostat est réglé à **OFF** le compresseur ne se met pas en marche.

Videz le réservoir. Débranchez l'appareil, verrouillez-le et placez-y une étiquette d'avertissement; évacuez la pression. Évacuez l'humidité du réservoir en ouvrant le robinet de vidange sous le réservoir (consultez la figure 8).

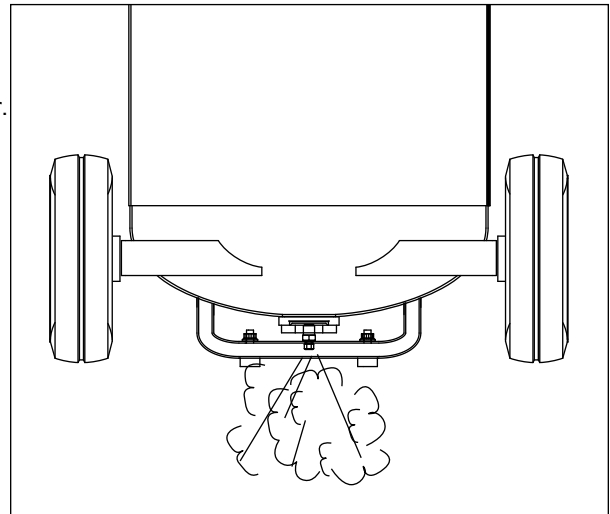

Figure 8

HUMIDITÉ PRÉSENTE DANS L'AIR COMPRIMÉ

L'humidité présente dans l'air comprimé se transforme en gouttelettes en sortant de la pompe du compresseur. Lorsque le taux d'humidité de l'air ambiant est élevé ou que le compresseur fonctionne sans relâche pendant une longue période, cette humidité s'accumule dans le réservoir. Si vous utilisez un pistolet-pulvérisateur à peinture ou un pistolet de sablage, ces gouttelettes passeront dans le tuyau reliant le réservoir au pistolet et se retrouveront mélangées au matériau pulvérisé.

Important : Ces gouttelettes produiront des traces d'eau lors de travaux de peinture, particulièrement si vous utilisez une peinture qui n'est pas à base d'eau. Si vous utilisez un pistolet à sablage, les gouttelettes d'eau aggloméreront le sable, ce qui obstruera le pistolet et le rendra inutilisable. Pour éliminer l'humidité, installez un filtre dans la conduite d'air, aussi près que possible du pistolet.

| SYMPTÔME | CAUSE(S) POSSIBLE(S) | ACTION CORRECTIVE |
|---------------------------------------|--|---|
| La pression de refoulement est faible | <ol style="list-style-type: none"> 1. La demande d'air excède la capacité de la pompe 2. La prise d'air est obstruée 3. L'air fuit (par les raccords, les tuyaux fixés au compresseur ou la tuyauterie extérieure au système) 4. Des joints d'étanchéité sont endommagés 5. Les soupapes fuient ou sont endommagées | <ol style="list-style-type: none"> 1. Réduisez la demande d'air ou utilisez un compresseur de capacité supérieure. 2. Nettoyez ou remplacez le filtre à air. 3. Tendez l'oreille pour repérer les fuites d'air. Appliquez de l'eau savonneuse sur tous les raccords et branchements. Des bulles se forment là où il y a une fuite. Resserrez ou remplacez les raccords ou les branchements présentant des fuites. Utilisez de la pâte d'étanchéité pour joints filetés. 4. Remplacez les joints d'étanchéité endommagés. 5. Retirez la tête de cylindre et vérifiez si des soupapes sont brisées, mal alignées ou des sièges endommagés. Remplacez les pièces défectueuses et remettez la tête de cylindre en place. |

⚠ ATTENTION *Entretien de l'appareil. Installez un nouveau joint chaque fois que la tête est retirée.*

| | | |
|--|--|--|
| Le compresseur produit un bruit excessif (cognement) | <ol style="list-style-type: none"> 1. La poulie ou le volant du moteur sont lâches 2. Les fixations de la pompe ou du moteur sont lâches 3. Il manque d'huile dans le carter 4. La bielle est usée 5. L'alésage de l'axe des pistons est usé 6. Un piston percute la plaque porte-soupape 7. Le clapet de non-retour du compresseur est bruyant | <ol style="list-style-type: none"> 1. Resserrez tous les boulons et les vis de calage de la poulie et du volant du moteur. 2. Serrez toutes les fixations. 3. Vérifiez le niveau d'huile; s'il est bas, vérifiez si les roulements sont endommagés. Une huile sale peut entraîner une usure excessive. 4. Remplacez la bielle. Maintenez l'huile au niveau approprié et changez l'huile plus fréquemment. 5. Retirez l'assemblage des pistons et recherchez-y des signes d'usure excessive. Au besoin, remplacez l'axe des pistons ou les pistons eux-mêmes. Maintenez l'huile au niveau approprié et changez l'huile plus fréquemment. 6. Retirez la tête de compresseur ainsi que la plaque porte-soupape, et vérifiez s'il y a des dépôts de carbone ou d'autres substances sur les pistons. Remettez en place la tête de compresseur ainsi que la plaque porte-soupape, en utilisant un nouveau joint d'étanchéité. Pour savoir quelle huile utiliser, reportez-vous à la section Lubrification du présent guide. 7. Remplacez le clapet de non-retour. |
|--|--|--|

⚠ DANGER *Risque d'explosion. Ne désassemblez pas le clapet de non-retour lorsque le réservoir contient de l'air comprimé.*

| | | |
|---|---|---|
| Il y a une grande quantité d'huile dans l'air de sortie REMARQUE : Il est normal qu'une faible quantité d'huile se retrouve dans le jet d'air d'un compresseur lubrifié à l'huile. | <ol style="list-style-type: none"> 1. Les segments des pistons sont usés 2. La prise d'air est obstruée 3. Le compresseur contient trop d'huile 4. L'huile n'a pas une viscosité adéquate | <ol style="list-style-type: none"> 1. Remplacez-les par des segments neufs. Maintenez l'huile au niveau approprié et changez l'huile plus fréquemment. 2. Nettoyez ou remplacez le filtre. Recherchez d'autres sources d'obstruction dans le système de prise d'air. 3. Évacuez le surplus d'huile jusqu'au niveau maximum. 4. Utilisez l'huile moteur synthétique Mobil 1® 10W30 ou toute autre huile entièrement synthétique. |
| Il y a de l'eau dans l'air de sortie/ ou dans le réservoir | Fonctionnement normal. Plus le temps est humide, plus la concentration d'eau dans l'air est élevée. | <ol style="list-style-type: none"> 1. Videz le réservoir plus souvent, au moins une fois par jour. 2. Ajoutez un filtre afin de réduire la quantité d'eau dans la conduite d'air. |

GUIDE DE DÉPANNAGE (SUITE)

| SYMPTÔME | CAUSE(S) POSSIBLE(S) | ACTION CORRECTIVE |
|--|---|--|
| Le moteur émet un bourdonnement et fonctionne lentement ou pas du tout | <ol style="list-style-type: none"> 1. La tension est basse 2. Utilisation d'une rallonge 3. Trop d'appareils sont alimentés par le même circuit 4. Les branchements électriques sont lâches 5. Le pressostat est défectueux; les contacts ne se font pas 6. Le clapet de non-retour ne fonctionne pas bien | <ol style="list-style-type: none"> 1. Vérifiez la tension entrante. Elle devrait se situer autour de 230 volts. Si elle est de 208 volts ou moins, le moteur ne pourra pas fonctionner de manière appropriée. Une tension faible peut être due au fait que les câbles reliant la source d'alimentation au compresseur sont trop longs ou que leur calibre est trop petit. Demandez à un électricien qualifié de vérifier les câbles et d'effectuer les modifications nécessaires. 2. N'utilisez pas de rallonge électrique. Utilisez un tuyau plus long et de plus grand diamètre. 3. Branchez le compresseur sur un circuit réservé. 4. Vérifiez tous les branchements électriques. 5. Remplacez le pressostat. 6. Remplacez le clapet de non-retour. <p>⚠ DANGER <i>Risque d'explosion. Ne désassemblez pas le clapet de non-retour lorsque le réservoir contient de l'air comprimé.</i></p> <ol style="list-style-type: none"> 7. Remplacez la soupape de déchargement. 8. Remplacez le ou les condensateurs. 9. Remplacez le moteur. |
| Le mécanisme de réinitialisation ou le disjoncteur se déclenche à répétition | <ol style="list-style-type: none"> 1. La ventilation est insuffisante ou la température ambiante est trop élevée 2. Trop d'appareils sont alimentés par le même circuit 3. La prise d'air est obstruée 4. Les branchements électriques sont lâches 5. La pression maximale pré réglée est trop élevée 6. Le clapet de non-retour ne fonctionne pas bien | <ol style="list-style-type: none"> 1. Déplacez le compresseur vers un endroit bien ventilé. 2. Branchez le compresseur sur un circuit réservé. 3. Nettoyez ou remplacez le filtre. 4. Vérifiez tous les branchements électriques. 5. Remplacez le pressostat. 6. Remplacez le clapet de non-retour. <p>⚠ DANGER <i>Risque d'explosion. Ne désassemblez pas le clapet de non-retour lorsque le réservoir contient de l'air comprimé.</i></p> <ol style="list-style-type: none"> 7. Remplacez la soupape de déchargement. 8. Remplacez le ou les condensateurs. 9. Remplacez le moteur. |
| La pression à l'intérieur du réservoir n'est pas maintenue lorsque le compresseur est arrêté et que le robinet d'arrêt est fermé | <ol style="list-style-type: none"> 1. L'air fuit (par les raccords, les tuyaux fixés au compresseur ou la tuyauterie extérieure au système) 2. Le clapet de non-retour est usé | <ol style="list-style-type: none"> 1. Vérifiez tous les raccords à l'aide d'eau savonneuse. Serrez les raccords, ou retirez-les et appliquez sur le filetage du scellant pour joints filetés. 2. Remplacez le clapet de non-retour. <p>⚠ DANGER <i>Risque d'explosion. Ne désassemblez pas le clapet de non-retour lorsque le réservoir contient de l'air comprimé.</i></p> <ol style="list-style-type: none"> 3. Remplacez le réservoir. Ne tentez jamais de réparer un réservoir endommagé. |
| Le pressostat expulse continuellement de l'air par la soupape de déchargement | Le clapet de non-retour ne fonctionne pas bien | <p>Si l'air contenu dans le réservoir s'échappe lentement et de façon continue par la soupape de déchargement lorsque l'appareil est éteint, remplacez le clapet de non-retour.</p> <p>⚠ DANGER <i>Risque d'explosion. Ne désassemblez pas le clapet de non-retour lorsque le réservoir contient de l'air comprimé.</i></p> |
| Il y a une vibration excessive | <ol style="list-style-type: none"> 1. Les fixations de la pompe ou du moteur sont lâches 2. La courroie doit être remplacée 3. L'alignement de la courroie est incorrect | <ol style="list-style-type: none"> 1. Serrez toutes les fixations. 2. Remplacez-la par une courroie de dimension appropriée. 3. Alignez le volant et la poulie du moteur de manière appropriée. |
| Le pressostat n'évacue pas d'air lorsque l'appareil s'arrête | La soupape de déchargement du pressostat est défectueuse | <p>Si la soupape de déchargement n'évacue pas de pression pendant un court instant lorsque l'appareil s'arrête, remplacez-la.</p> <p>⚠ DANGER <i>Risque d'explosion. Ne désassemblez pas la soupape de déchargement lorsque le réservoir contient de l'air comprimé.</i></p> |

INSTRUCTIONS D'ENTRETIEN ET D'INSPECTION**⚠ AVERTISSEMENT**

Débrancher, étiquetter, verrouiller la source de puissance et ensuite dissiper toute la pression du système avant d'essayer d'installer, réparer, déplacer ou de procéder à l'entretien.

Vérifier le filtre à air et le niveau d'huile avant chaque utilisation afin de garder le système de compresseur en bon état de marche. Inspecter la soupape de sûreté ASME quotidiennement (Voir la Figure 9). Tirer sur la bague de la soupape de sûreté et la laisser revenir à sa position normale. Cette soupape laisse échapper de l'air automatiquement si la pression dans le réservoir dépasse la pression maximale réglée d'avance. Remplacer la soupape de sûreté ASME s'il y a une fuite d'air une fois que la soupape soit lâchée ou si la soupape est grippée.

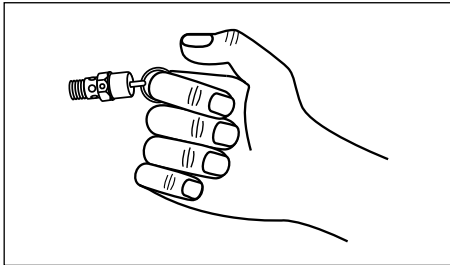
**Figure 9 - Soupape de sûreté ASME****⚠ AVERTISSEMENT**

Ne pas toucher la soupape de sûreté ASME.

Réservoir**⚠ AVERTISSEMENT**

Ne jamais essayer de réparer ou d'altérer un réservoir! Le soudage, perçage ou n'importe quelle autre modification peut affaiblir le réservoir et peut résulter en rupture ou en explosion. Toujours remplacer les réservoirs usés, fendus ou endommagés.

AVIS

Purger le réservoir quotidiennement.

Le réservoir doit être inspecté soigneusement au moins une fois par année. Vérifier pour des fissures près des soudures. S'il y a une fissure, dissiper la pression du réservoir et le remplacer immédiatement.

Graissage du Compresseur

Voir la section de Fonctionnement. Ajouter de l'huile si nécessaire. Changer l'huile et le filtre chaque trois mois ou après chaque 200 heures d'opération, selon laquelle arrive en premier.

Si le compresseur est utilisé sous les conditions humides pour durées courtes, l'humidité peut se condenser dans le carter et l'huile peut paraître crémeuse. L'huile qui est contaminée avec de l'eau condensée ne fournit pas de lubrification suffisante et doit être remplacée immédiatement. L'utilisation de l'huile contaminée peut endommager les roulements, pistons, cylindres et bagues et n'est pas couverte par la garantie. Pour éviter la condensation de l'eau dans l'huile, faites périodiquement fonctionner le compresseur avec une pression au réservoir près de 827 kPA pour un compresseur à deux phases ou 120 psi pour un compresseur à phase unique, en ouvrant le robinet de vidange ou un robinet d'admission d'air branché au réservoir ou à un tuyau. Faire fonctionner la pompe pendant une heure au moins une fois par semaine ou plus souvent si la condensation se manifeste.

IMPORTANT: Changer l'huile après les premières 50 heures de fonctionnement.

Filtre à Air

Ne jamais utiliser le compresseur sans un filtre à air d'admission ou avec un filtre à air d'admission obstrué. L'élément du filtre d'air doit être vérifié chaque mois (voir la figure 10). L'utilisation d'un compresseur avec un filtre sale peut augmenter la consommation d'huile et peut augmenter la contamination d'huile dans l'air. Si le filtre d'air est sale, il faut le remplacer.

Pièces détachées

Éteignez l'appareil et nettoyez la culasse, le moteur, les hélices de ventilateur, les conduites d'air, le postrefroidisseur et le réservoir tous les mois.

**Figure 10 - Filtre d'air**

INSTRUCTIONS D'ENTRETIEN ET D'INSPECTION (SUITE)

Courroies

⚠ AVERTISSEMENT Mettre hors circuit et étiqueter la source de puissance et dissiper toute pression du réservoir pour éviter le mouvement inattendu du modèle.

Vérifier la rigidité des courroies chaque 3 mois. Ajuster la rigidité des courroies afin de permettre une déflexion de 9,5 mm - 12,7 mm (3/8 po - 1/2 po) avec pression du pouce normale. Aligner les courroies en utilisant une limande contre la face du volant et en touchant le limbe sur les deux bords de la face. Les courroies devraient être parallèles à la limande (Voir la Figure 11). Dimension A devrait être la même que B et C pour assurer l'alignement correct des courroies.

Des fentes dans la plaque permettent que le moteur glisse en avant et en arrière pour ajuster la tension de la courroie.

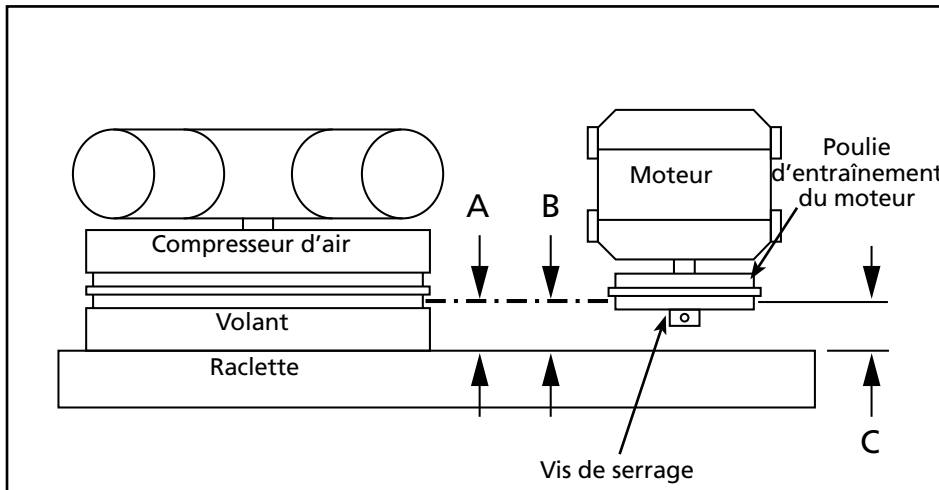

Figure 11 - Vue du dessus

Retirer le protecteur de courroie

⚠ ADVERTENCIA En retirant l'avant du protecteur de courroie pour inspecter ou remplacer les courroies, inspectez les clips de rétention en plastique et remplacez-les s'ils sont endommagés ou s'il peut être retiré sans l'aide d'un outil.

Retirer les clips de rétention

1. En utilisant la clé à molette sur les pinces, tournez les clips de 90°.
2. Tirez pour enlever le clip de protection de la courroie.
3. Inversez le processus pour réinstaller après avoir inspecté le clip.

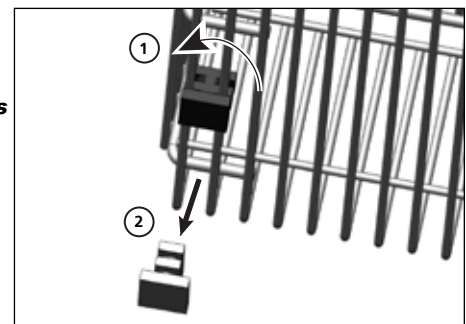

Figure 12

Entreposage

Pour l'entreposage à court terme, assurer que le compresseur soit rangé dans une position normale et qu'il soit dans un endroit frais et protégé.

Horaire D'entretien

| FONCTIONNEMENT | QUOTIDIENNEMENT | MENSUELLEMENT | 3 MOIS |
|--|-----------------|---------------|--------|
| Vérifier la soupape de sûreté | ● | | |
| Purger le réservoir (Voir la Figure 6) | ● | | |
| Vérifier le niveau d'huile | ● | | |
| Nettoyer ou changer le filtre à air | | ● | |
| Vérifier le refroidisseur | | ● | |
| Nettoyer les pièces du modèle | | ● | |
| Vérifier le serrage de la courroie | | | ● |
| Changer l'huile (Voir la Figure 5) | | | ● |

ILLUSTRATION DES PIÈCES DÉTACHÉES POUR LES MODÈLE 48UY04

DÉMARRAGE
DE L'APPAREIL

SÉCURITÉ /
CARACTÉRISTIQUES

ASSEMBLAGE /
INSTALLATION

UTILISATION

DÉPANNAGE

ENTRETIEN /
RÉPARATION

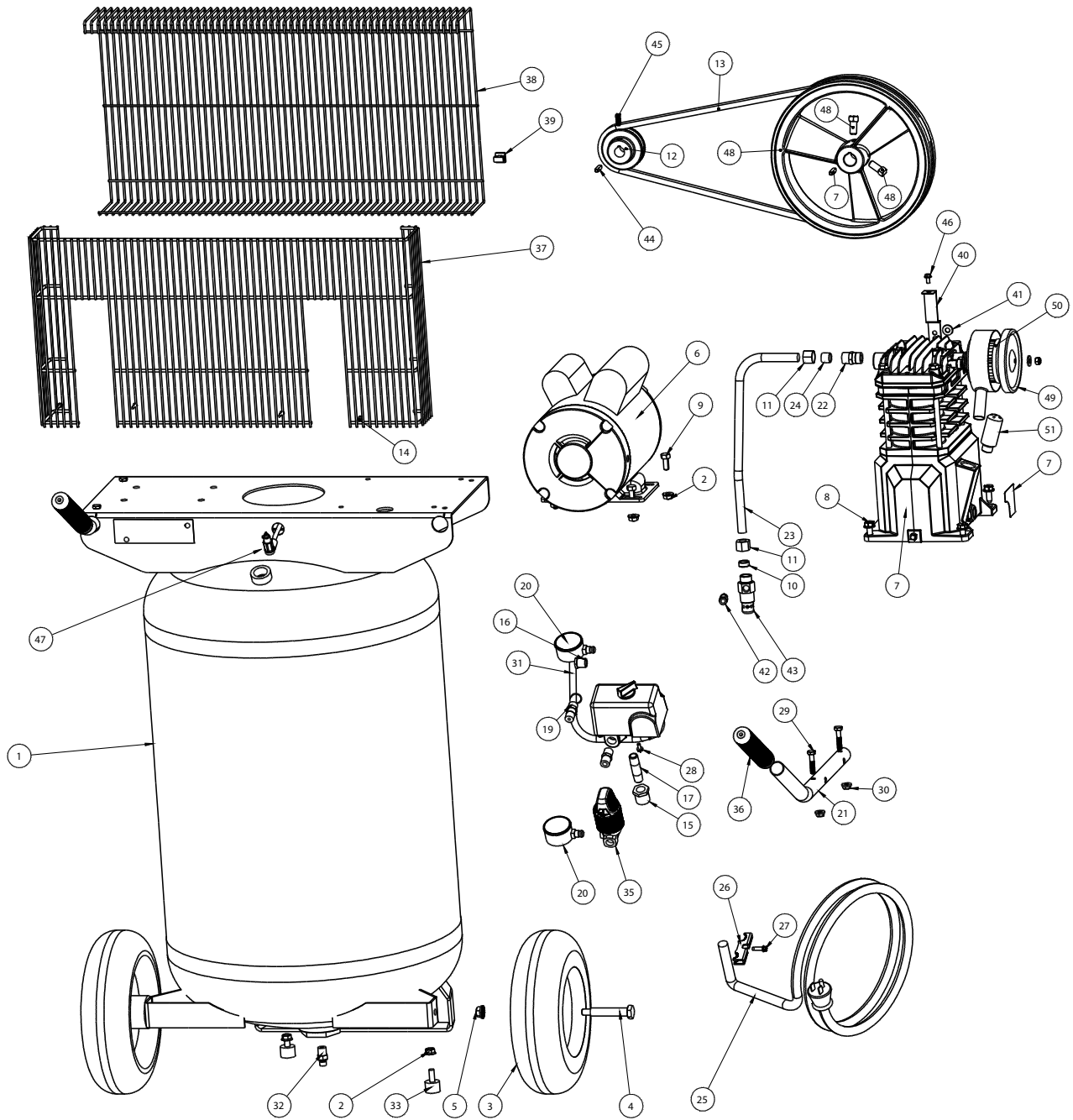

Pour commander des pièces détachées, composer le 1-800-Grainger

24 heures par jour – 365 jours par an

Fournir les informations suivantes :

- Numéro de modèle
- Numéro de série (s'il y en a un)
- Description et numéro de pièce comme indiqué sur la liste des pièces

LISTE DES PIÈCES DÉTACHÉES POUR LES MODÈLE 48UY04

| N° de réf. | Description | Numéro de pièce : | Qté |
|------------|---|-------------------|-----|
| 1 | RÉSERVOIR DE 114 L (30 GAL) | AR067500CG | 1 |
| 2 | CONTRE-ÉCROU, 5/16 PO-18 | ST146001AV | 6 |
| 3 | PNEU GONFLABLE, 10 PO | WA006000AV | 2 |
| 4 | BOULON D'ESSIEU, 3/8 PO-16 X 3 PO | ST084700AV | 2 |
| 5 | ÉCROU À EMBASE, 3/8 PO-16 | ST033500AV | 2 |
| 6 | MOTEUR, 2 HP 120/240 V | MC019800SJ | 1 |
| 7 | POMPE DU COMPRESSEUR | 2WGX6 | 1 |
| 8 | VIS AUTO-TARAUDEUSE, 5/16 PO-12 | ST016500AV | 4 |
| 9 | VIS À TÊTE HEXAGONALE, 5/16 PO-18 x 3/4 PO | ST016000AV | 4 |
| 10 | BAGUE D'EXTRÉMITÉ EN CAOUTCHOUC, 1/2 PO | ST085200AV | 1 |
| 11 | ÉCROU À COMPRESSION, 1/2 PO | ST033001AV | 2 |
| 12 | POULIE DU MOTEUR | PU015200AV | 1 |
| 13 | COURROIE, AX48 | BT020401AV | 1 |
| 14 | VIS AUTOTARAUDEUSE, N° 5-5/8 PO | ST073277AV, ■ | 4 |
| 15 | RACCORD RÉDUCTEUR, 1/2 PO X 1/4 PO NPT | ST071428AV | 1 |
| 16 | RACCORD RÉDUCTEUR, 1/4 PO X 1/8 PO NPT | ST071407AV | 1 |
| 17 | MAMELON DE TUBE, NPT 1/4 PO NPT | ST016800AV | 1 |
| 18 | MAMELON DE TUBE HEX, 1/4 PO NPT | HF002401AV | 1 |
| 19 | SOUPAPE DE SÉCURITÉ ASME, 175 PSI | V-215109AV | 1 |
| 20 | MANOMÈTRE, 300 PSI | GA016306AV | 2 |
| 21 | POIGNÉE | HL705600AV | 2 |
| 22 | RACCORD À COMPRESSION | ST159001AV | 1 |
| 23 | TUYAU D'ÉCHAPPEMENT, 1/2 PO | VT035801AP | 1 |
| 24 | BAGUE D'EXTRÉMITÉ EN CUIVRE, TUBE 1/2 PO | ST032900AV | 1 |
| 25 | CORDON D'ALIMENTATION, 120 V | EC012601AV | 1 |
| 26 | BRIDE DE CORDON DU MANOSTAT | CW209500AV | 1 |
| 27 | VIS DU DISPOSITIF ANTI-TRACTION | ST209800AV | 1 |
| 28 | VIS AUTOTARAUDEUSE À TÊTE HEX N° 8 X 3/8 PO | ST074407AV | 2 |
| 29 | BOULON DE POIGNÉE, 1/4 PO-20 X 1,25 PO | PM001901AV | 4 |
| 30 | ÉCROU DE POIGNÉE, 1/4 PO-20 | PM031101AV | 4 |

| N° de réf. | Description | Numéro de pièce : | Qté |
|---|--|-------------------|-----|
| 30 | JAUGE | ▲ | 1 |
| 31 | CORDON D'ALIMENTATION DU MOTEUR | EC012800AV | 1 |
| 32 | ROBINET DE PURGE, 1/4 PO | D-1403 | 1 |
| 33 | PIED EN CAOUTCHOUC | ST162602AV | 2 |
| 34 | MANOSTAT | CW209000AV | 1 |
| 35 | RÉGULATEUR | RE206202AV | 1 |
| 36 | POIGNÉE | - | 2 |
| 37 | PROTECTEUR DE COURROIE ARRIÈRE | BG313200AV, ■ | 1 |
| 38 | PROTECTEUR DE COURROIE AVANT | BG313300AV, ■ | 1 |
| 39 | CLIP DE RETENUE DU PLASTIQUE | ST199700AV, ■ | 4 |
| 40 | SUPPORT DE PROTECTION DE COURROIE | BG220400AV | 1 |
| 41 | RONDELLE, 5/16 PO | ST011200AV, ■ | 4 |
| 42 | RACCORD À BRANCHEMENT RAPIDE, TUBE 1/4 PO X 1/8 PO NPT | - | 1 |
| 43 | CLAPET ANTI-RETOUR | CV221503SJ | 1 |
| 44 | CLÉ DU MOTEUR | KE000900AV | 1 |
| 45 | VIS 1/4 PO-20 X 1/2 PO | ST012200AV | 1 |
| 46 | VIS AUTOTARAUDEUSE, N° 10-3/8 PO | ST073278AV | 1 |
| 47 | TUBE PTFE, 1/4 PO X 13 PO | ST117802AV | 1 |
| 48 | VOLANT DE LA POMPE | 4B253 | 1 |
| 49 | COMPARTIMENT DU FILTRE À AIR | VH901700AV | 1 |
| 50 | ÉLÉMENTS DE FILTRE À AIR | VH901800AV | 1 |
| 51 | RENIFLARD D'AÉRATION DU CARTER | VH901100AV | 1 |
| Trousses de pièces de réparation | | | |
| ■ | ENSEMBLE DE PROTECTION DE COURROIE | VT551953AV | |

ILLUSTRATION DES PIÈCES DÉTACHÉES POUR LES MODÈLE 2WGX6

DÉMARRAGE
DE L'APPAREIL

SÉCURITÉ /
CARACTÉRISTIQUES

ASSEMBLAGE /
INSTALLATION

UTILISATION

DÉPANNAGE

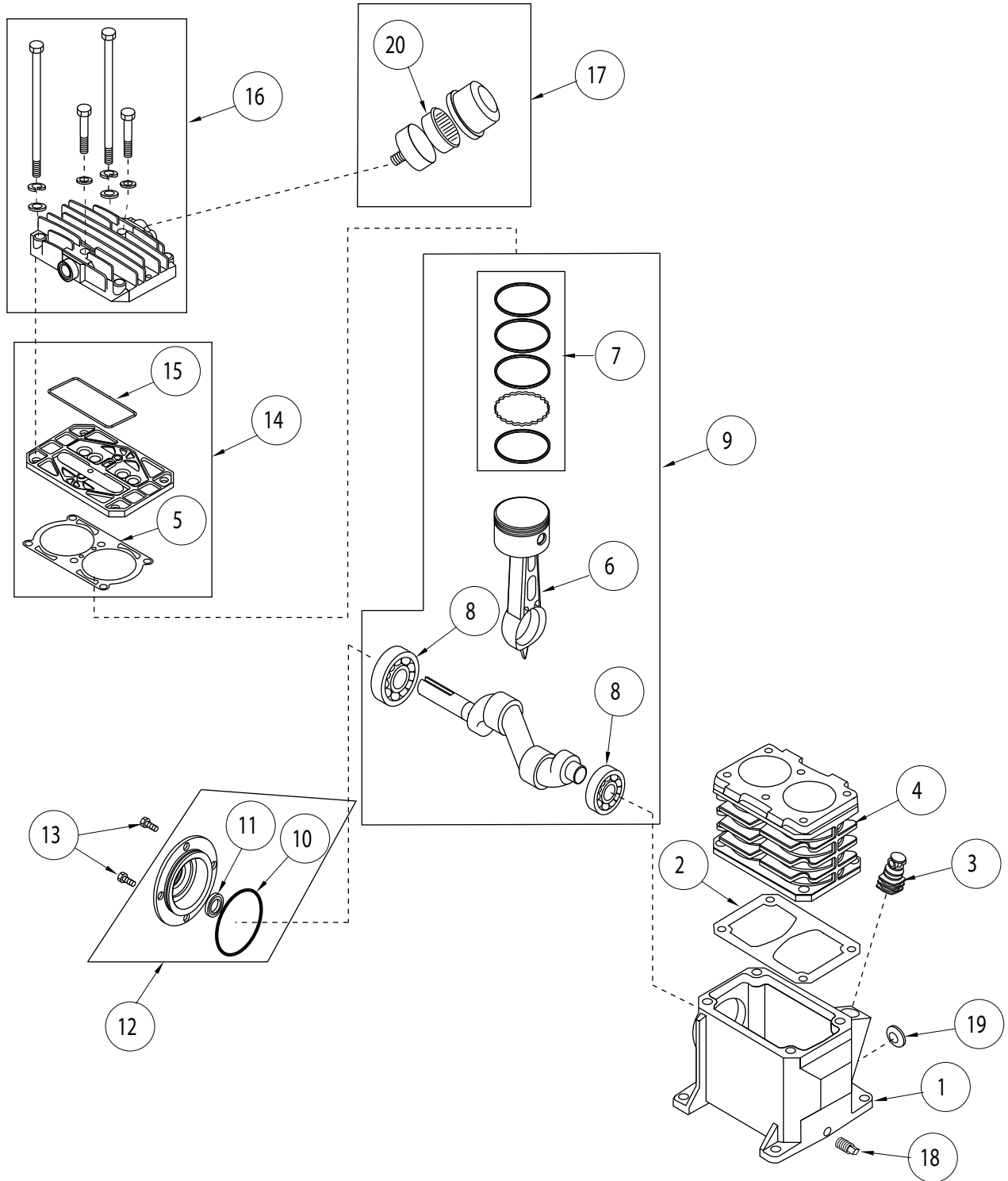

Pour commander des pièces détachées, composer le 1-800-Grainger

24 heures par jour – 365 jours par an

Fournir les informations suivantes :

- Numéro de modèle
- Numéro de série (s'il y en a un)
- Description et numéro de pièce comme indiqué sur la liste des pièces

ENTRETIEN /
RÉPARATION

LISTE DES PIÈCES DÉTACHÉES POUR LES MODÈLE 2WGX6

| N° de réf. | Description | Numéro de pièce : | Qté |
|---|--|-------------------|-----|
| 1 | CARTER | -- | 1 |
| 2 | JOINT DE CARTER | ■ | 1 |
| 3 | RENIFLARD | VH901100AV | 1 |
| 4 | CYLINDRE | -- | 1 |
| 5 | JOINT DE CYLINDRE | ■ | 1 |
| 6 | ENSEMBLE DE BIELLE ET PISTON | VT020500AV | 2 |
| 7 | JEU DE SEGMENTS DE PISTON | -- | 2 |
| 8 | ROULEMENT À BILLES | -- | 2 |
| 9 | VILEBREQUIN, ROULEMENTS, BIELLES, ENSEMBLE DU PISTON | -- | 1 |
| 10 | JOINT TORIQUE | ■ | 1 |
| 11 | JOINT À L'HUILE | -- | 1 |
| 12 | ENSEMBLE DU CAPOT DU ROULEMENT | VT040200AJ | 1 |
| 13 | M6 X VIS DE 10 MM | † | 4 |
| 14 | ENSEMBLE DE LA PLAQUE PORTE-SOUPAPE | VT491100AV | 1 |
| 15 | SCEAU MOULÉ DE LA PLAQUE PORTE-SOUPAPE | ■ | 1 |
| 16 | CULASSE DE CYLINDRE ET FIXATIONS | -- | 1 |
| 17 | ENSEMBLE DU FILTRE À AIR | VH901700AV | 1 |
| 18 | 27 BOUCHONS DE VIDANGE D'HUILE DE 1/8 PO | -- | 1 |
| 19 | REGARD VITRÉ | ST191700AV | 1 |
| 20 | ÉLÉMENT DE FILTRE À AIR | VH901800AV | 1 |
| TROUSSES DE PIÈCES DE RÉPARATION | | | |
| ■ | ENSEMBLE DE JOINTS D'ÉTANCHÉITÉ | VT470900AJ | |
| -- | NON OFFERT | | |
| † | OFFERT DANS LES QUINCAILLERIES LOCALES | | |

GARANTIE LIMITÉE D'UN AN FOURNIE PAR SPEEDAIRE

GARANTIE LIMITÉE D'UN AN FOURNIE PAR SPEEDAIRE. Tous les modèles de produits Speedaire® couverts dans ce manuel sont garantis par Dayton Electric Mfg. Co. (« Dayton ») au premier utilisateur contre tout défaut de fabrication ou de matériau, dans des conditions d'utilisation normales durant un an à compter de la date d'achat. Si le produit Speedaire fait partie d'un ensemble, seul le composant du produit présentant un défaut est couvert par la présente garantie. Tout produit ou toute pièce présentant un défaut de fabrication ou de matériau et retourné(e) à un centre de service agréé désigné par Dayton ou par un représentant désigné de Dayton, port payé, sera à titre de recours exclusif, réparé(e) ou remplacé(e) par un produit neuf ou une pièce neuve, ou par un produit ou une pièce remis à neuf d'utilité égale, ou fera l'objet d'un remboursement intégral, au choix de Dayton ou d'un représentant désigné de Dayton, sans frais. Voir les procédures de réclamation sous garantie limitée sous la rubrique « Service de garantie » ci-après. La présente garantie est annulée en cas de preuve de mésusage, de réparation défectueuse, d'installation défectueuse, d'utilisation abusive ou de modification. La présente garantie ne couvre pas l'usure normale des produits Speedaire ou des composants de ces produits, ou des produits ou des composants de ces produits qui sont consommables lors d'une utilisation normale. La présente garantie limitée donne aux acheteurs des droits spécifiques et il est également possible de bénéficier d'autres droits qui varient selon les juridictions.

CLAUSES D'EXONÉRATION DE GARANTIE ET LIMITES DE RESPONSABILITÉ CONCERNANT TOUS LES CLIENTS POUR TOUS LES PRODUITS

LIMITES DE RESPONSABILITÉ. DANS LA MESURE PERMISE AU TITRE DE LA LOI APPLICABLE, DAYTON DÉCLINE EXPRESSÉMENT TOUTE RESPONSABILITÉ POUR TOUT DOMMAGE ACCESSOIRE ET INDIRECT. LA RESPONSABILITÉ DE DAYTON EST DANS TOUS LES CAS LIMITÉE ET NE SAURAIT DÉPASSER LE PRIX D'ACHAT.

CLAUSE D'EXONÉRATION DE GARANTIE. DE DILIGENTS EFFORTS ONT ÉTÉ FAITS POUR FOURNIR AVEC PRÉCISION LES INFORMATIONS ET ILLUSTRATIONS DES PRODUITS DÉCRITS DANS CETTE BROCHURE; CEPENDANT, DE TELLES INFORMATIONS ET ILLUSTRATIONS SONT POUR LA SEULE RAISON D'IDENTIFICATION, ET N'EXPRIMENT NI N'IMPLIQUENT QUE LES PRODUITS SPEEDAIRE SONT COMMERCIALISABLES, OU ADAPTABLES À UN BESOIN PARTICULIER, NI QUE CES PRODUITS SPEEDAIRE SONT NÉCESSAIREMENT CONFORMES AUX ILLUSTRATIONS OU DESCRIPTIONS FOURNIES. SAUF DISPOSITIONS CONTRAIRES CI-DESSOUS, AUCUNE GARANTIE OU AFFIRMATION DE FAIT, EXPRESSE OU IMPLICITE, AUTRE QUE CELLE ÉNONCÉE À LA RUBRIQUE « GARANTIE LIMITÉE » CI-DESSUS, N'EST FOURNIE OU AUTORISÉE PAR DAYTON.

CONFORMITÉ DU PRODUIT. DANS DE NOMBREUSES JURIDICTIONS, LES CODES ET LES RÈGLEMENTATIONS QUI RÉGISSENT LES VENTES, LA CONSTRUCTION, L'INSTALLATION ET/OU L'UTILISATION DE PRODUITS POUR CERTAINS USAGES PEUVENT ÊTRE DIFFÉRENTS DE CEUX DE RÉGIONS AVOISINANTES. BIEN QUE DAYTON SE SOIT EFFORCÉE DE RENDRE SES PRODUITS CONFORMES À CES CODES, LA SOCIÉTÉ NE PEUT EN GARANTIR LA CONFORMITÉ ET NE SAURAIT ÊTRE RESPONSABLE DE LA MANIÈRE DONT LES PRODUITS SONT INSTALLÉS OU UTILISÉS. AVANT D'ACHETER ET D'UTILISER UN PRODUIT, IL EST CONSEILLÉ D'ÉTUDE LES DIRECTIVES DE SÉCURITÉ/CARACTÉRISTIQUES TECHNIQUES AINSI QUE LES CODES ET RÈGLEMENTATIONS NATIONAUX ET LOCAUX APPLICABLES, ET DE S'ASSURER DE LA CONFORMITÉ À CES CODES DE CES PRODUITS SPEEDAIRE, DE LEUR INSTALLATION ET DE LEUR UTILISATION.

CONSOMMATEURS SEULEMENT. CERTAINS ASPECTS DES DÉNIS DE GARANTIE NE SONT PAS APPLICABLES AUX PRODUITS DE CONSOMMATION VENDUS AUX CONSOMMATEURS (A) CERTAINES JURIDICTIONS N'AUTORISENT PAS L'EXCLUSION OU LA LIMITATION DES DOMMAGES ACCESSOIRES OU INDIRECTS, DE SORTE QUE LA LIMITATION OU L'EXCLUSION SUSMENTIONNÉE PEUT NE PAS S'APPLIQUER À VOTRE CAS; (B) EN OUTRE, CERTAINES JURIDICTIONS N'AUTORISENT PAS DE LIMITE SUR LA DURÉE D'UNE GARANTIE IMPLICITE, PAR CONSÉQUENT LA LIMITE SUSMENTIONNÉE PEUT NE PAS S'APPLIQUER À VOTRE CAS; ET (C) EN VERTU DE LA LOI, DURANT LA PÉRIODE DE GARANTIE LIMITÉE, TOUTE GARANTIE IMPLICITE DE QUALITÉ MARCHANDE OU D'ADÉQUATION À UN USAGE PARTICULIER APPLICABLE AUX PRODUITS DE CONSOMMATION ACHETÉS PAR DES CONSOMMATEURS, EST SUSCEPTIBLE DE NE PAS POUVOIR ÊTRE EXCLUE OU AUTREMENT DÉNIÉE.

LA PRÉSENTE GARANTIE LIMITÉE S'APPLIQUE SEULEMENT AUX PRODUITS SPEEDAIRE ACHETÉS PAR DES ACHETEURS AUX ÉTATS-UNIS POUR UNE LIVRAISON À L'INTÉRIEUR DES ÉTATS-UNIS.

SERVICE DE GARANTIE

Pour obtenir le service de garantie si le produit couvert a été acheté directement auprès de W.W. Grainger, Inc. (« Grainger »), (i) écrire, téléphoner à la succursale ou visiter la succursale locale de Grainger auprès de laquelle le produit a été acheté ou une autre succursale de Grainger à proximité (consulter le site www.grainger.com pour obtenir la liste des succursales de Grainger); ou (ii) communiquer avec Grainger en se rendant sur le site www.grainger.com et en cliquant sur le lien « Contact Us » en haut de la page, puis sur le lien « Email us »; ou (iii) appeler le service clientèle (sans frais) en composant le 1-888-361-8649. Pour obtenir le service de garantie si le produit couvert a été acheté auprès d'un autre distributeur ou d'un autre détaillant, (i) se rendre sur le site www.grainger.com pour obtenir le service de garantie; (ii) écrire, téléphoner à une succursale ou visiter une succursale de Grainger à proximité; ou (iii) appeler le service clientèle (sans frais) en composant le 1-888-361-8649. Dans tous les cas, il sera nécessaire de fournir dans la mesure du possible, la date d'achat, le numéro d'origine de la facture, le numéro de stock, une description du défaut et tout autre élément spécifié en vertu de la présente garantie limitée d'un an de Speedaire. Il sera peut-être exigé de renvoyer le produit moyennant certains frais pour qu'il soit vérifié. Il est possible d'obtenir un suivi quant aux vérifications et aux modifications en cours par les moyens indiqués. Le titre et le risque de perte passe de l'acheteur au transporteur public lors de la livraison, par conséquent si le produit est endommagé pendant son transport, toute réclamation doit être déposée auprès du transporteur, et non pas auprès du détaillant, Grainger ou Dayton. Pour toute information sur la garantie concernant les acheteurs et/ou une livraison à l'extérieur des États-Unis, veuillez prendre contact avec :

**Dayton Electric Mfg. Co.,
100 Grainger Parkway, Lake Forest, IL 60045 États-Unis
ou composer le +1-888-361-8649**

