

Evolve™ LED Garage Luminaire

LED Garage Luminaire (EG2R)



BEFORE YOU BEGIN

Read these instructions completely and carefully. Save these instructions for future use.

⚠ WARNING

Risk of electrical shock. Turn power off before servicing.

⚠ WARNING

Risk of injury. LED light source achieves full intensity immediately upon being powered on. Do not look directly at LED light source while energized.

⚠ CAUTION

Risk of injury. Wear safety glasses and gloves during installation and servicing.

This device complies with Part 15 of the FCC Rules. Operation is subject to the following two conditions: (1) This device may not cause harmful interference, and (2) this device must accept any interference received, including interference that may cause undesired operation. This Class [A] Lighting Equipment complies with Canadian standard ICES-005[A] / NMB-005[A].

Note: This equipment has been tested and found to comply with the limits for a Class A digital device, pursuant to part 15 of the FCC Rules. These limits are designed to provide reasonable protection against harmful interference when the equipment is operated in a commercial environment. This equipment generates, uses, and can radiate radio frequency energy and, if not installed and used in accordance with the instruction manual, may cause harmful interference to radio communications. Operation of this equipment in a residential area is likely to cause harmful interference in which case the user will be required to correct the interference at his own expense.



GENERAL

- This luminaire is designed for pendant or ceiling mounting in a garage and should be installed and maintained according to GE recommendations.
- The luminaire is designed to operate in ambient temperatures ranging from -40°C to 40°C.
- Garage application sites can have Damp and Wet Location conditions due to rain and snow melt runoff from overhead surfaces and vehicles. Ensure that mountings selected for the installation are compatible with the water exposure conditions of the site.

SPECIFICATIONS

- Weight: Maximum weight <10 lbs
- IP Rating:
 - Optical - IP65
 - Driver Box - UL Location Rating
 - Wet (Mounting Options 11, 20, 4, 5, and 6)
 - Damp (Mounting Options 1 and 2)

1 UNPACKING/HANDLING

- Inspect to confirm the luminaire has not been damaged in transit.
- The carton should contain a luminaire completely with mounting assembly.
- Do not impact or stack luminaire after removal from packaging.



imagination at work

2 MOUNTING

⚠ WARNING

Risk of injury or damage. Unit will fall if not installed properly. Follow installation instructions.

A. 3/4" Rigid Pendant Mount (Option 11):

Wet and Damp location Rated

1. Feed wires through 3/4" Rigid Pendant conduit and thread pendant conduit into fixture top housing (figure 1 - left).
2. Secure the conduit to the customer-provided water proof junction box cover plate fittings.
3. Make necessary wire connections in the customer-provided waterproof junction box (see figure 1- right).
4. Using customer-provided #10-24 x 0.5" screws, fix cover plate to the customer-provided junction box.

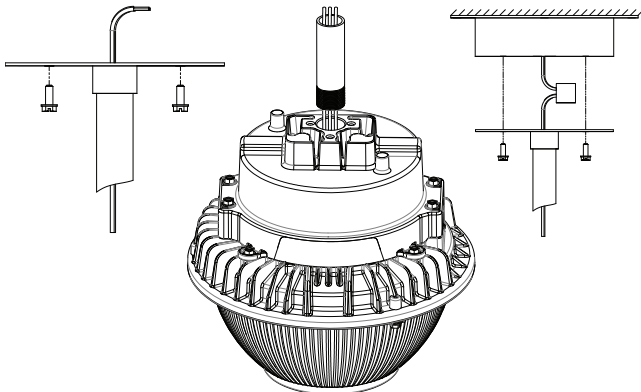

Figure 1

B. Surface mount with slide-on wiring box (Option 20) Wet and Damp location Rated

1. Remove accessory cover plate (see figure 2).
2. Using two customer-provided #10-24 x 0.5" screws, fix mounting plate to the customer-provided ceiling-mounted waterproof junction box, pulling supply wiring thru the central opening.
3. Slide the fixture to the mounting accessory.
4. Make necessary wire connections in the accessory wiring box.
5. Reattach the cover plate using the original screws. (figure 3).

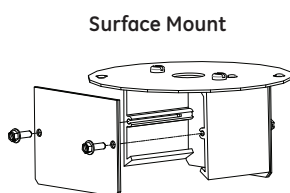

Figure 2

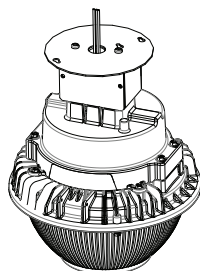

Figure 3

C. Primary Electrical Disconnect (PED) Mounts

- **PED with MPM-C (Option 1)**
Damp location rated
- **PED with MPM-3PR (Option 2)**
Damp location rated
- **PED with MPM-3PRW (Option 4)**
Damp location rated
- **PED with MPM-3PRTFW (Option 5)**
Wet and Damp location rated
- **PED with MPM-WW (Option 6)**
Wet and Damp location rated

1. Remove accessory cover plate (see figure 4).
2. Attach hanging hardware to pendant conduit and tighten screw, or attach junction box per local electrical codes using customer-provided #10-24 x 0.5" screws.
3. Make necessary wire connections in upper portion of mounting accessory.

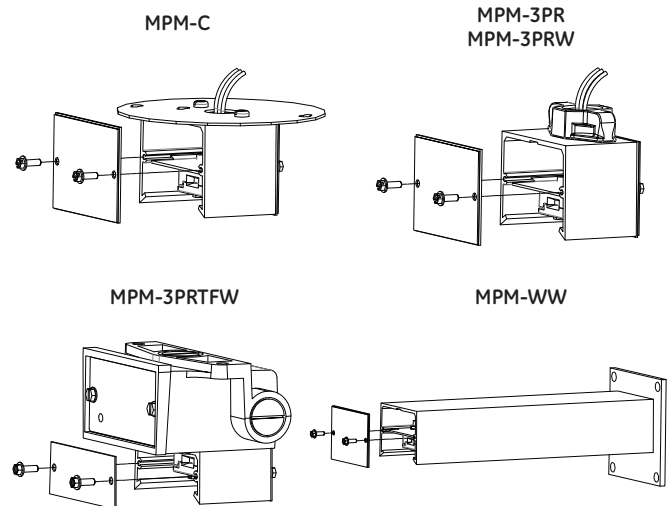

Figure 4

4. Slide the extrusion attached to the luminaire completely onto the hanger extrusion and fully seat the PED connector (see figure 5).
5. Reattach the cover plate using the original screws.

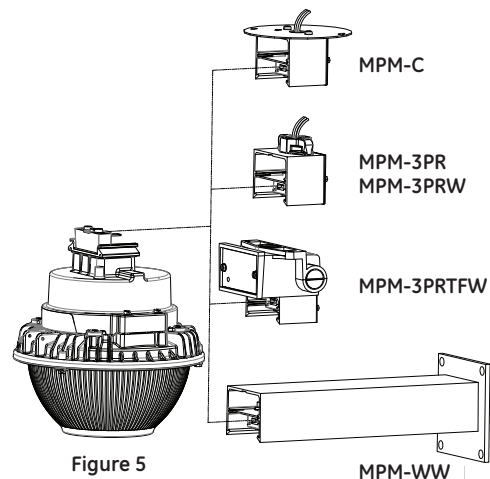

Figure 5

3 WIRING

⚠ CAUTION

Risk of burn. Allow light engine/fixture to cool before handling.

NOTE: Make all electrical connections in accordance with the National Electrical Code and any applicable local code requirements inclusive of grounding.

NOTE: Verify that supply voltage is correct by comparing it to nameplate BEFORE applying power.

- The fixture connections will accept service leads ranging in size from AWG No. 16 through No. 12.
- Connect fixture black lead to supply L1. Connect fixture white lead to supply N/L2. Connect fixture yellow/green grounding lead to supply G.
- For non-motion sensor version, the dimming leads are Violet (DIM+) and Gray(DIM-)

SUPPLY WIRING

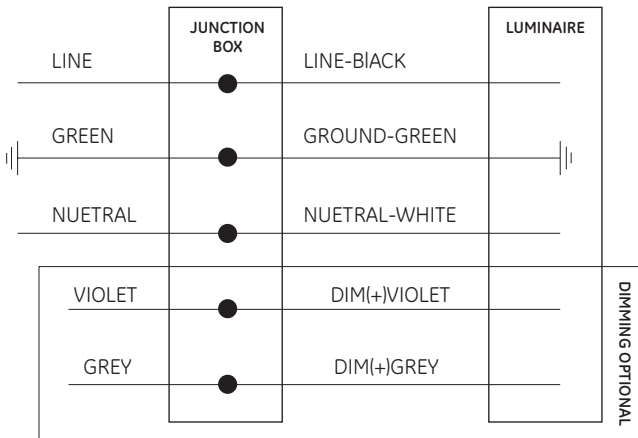

4 MAINTENANCE/CLEANING

⚠ WARNING

Risk of electric shock. Make certain power is off before attempting any maintenance.

- To maintain high efficiency, occasional cleaning of the lens outer surface may be needed, with frequency dependent on local conditions.
- Use a nonabrasive mild soap or detergent of neutral pH (pH approximately 6 to 8) which contains no chlorinated or aromatic hydrocarbons.
- Wash thoroughly, using a soft cloth.
- Rinse with clean, cold water and wipe dry.

5 STORAGE

- Prior to installation, units should NOT be stored unprotected outside in corrugated (cardboard) boxes.
- Until installation, all units should be in a roofed dry storage area or protected with a waterproof tarp in such a way as to keep water off the corrugated (cardboard) boxes.
- The storage area should not exceed -40°C (-40°F) to 50°C (122°F).

These instructions do not purport to cover all details or variations in equipment nor to provide for every possible contingency to be met in connection with installation, operation or maintenance. Should further information be desired or should particular problems arise which are not covered sufficiently for the purchaser's purposes, the matter should be referred to GE Lighting.



GE Lighting • 1-888-MY-GE-LED (1-888-69-43-533) • www.gelighting.com

GE Lighting Solutions, LLC is a subsidiary of the General Electric Company. Evolve and the GE brand and logo are trademarks of the General Electric Company.
© 2015 GE Lighting Solutions, LLC. Information provided is subject to change without notice. All values are design or typical values when measured under laboratory conditions.

Luminaire LED Evolve™ pour garage

Luminaire LED pour garage (EG2R)



AVANT DE COMMENCER

Lire attentivement l'intégralité de ces instructions.
Conserver ces instructions pour usage ultérieur.

⚠ AVERTISSEMENT

Risque d'électrocution. Couper l'alimentation avant d'effectuer l'entretien ou une réparation.

⚠ AVERTISSEMENT

Risque de blessures. Les sources lumineuses LED atteignent leur intensité maximum immédiatement après avoir été allumées. Ne pas regarder directement une source lumineuse LED lorsqu'elle est allumée.

⚠ ATTENTION

Risque de blessures. Porter des lunettes et gants protecteurs pendant l'installation et l'entretien.

Cet appareil est conforme à la partie 15 des règles de la FCC. Le fonctionnement de cet appareil est assujéti aux deux conditions suivantes : (1) cet appareil ne devrait pas causer de brouillage préjudiciable; et (2) cet appareil doit accepter tout brouillage reçu, y compris celui pouvant causer un fonctionnement indésirable. Cet équipement d'éclairage classe [A] est conforme à la norme canadienne ICES-005[A]/NMB-005[A].

Remarque: Cet équipement a été testé et jugé conforme aux limites d'un appareil numérique de classe A, en vertu de la partie 15 des règles de la FCC. Ces limites visent à fournir une protection raisonnable contre le brouillage préjudiciable dans le cas d'un équipement utilisé en milieu commercial. Cet équipement produit et utilise une énergie de fréquence radio qui peut irradier de celui-ci, et si l'équipement n'est pas installé et utilisé conformément au mode d'emploi, il peut causer un brouillage préjudiciable aux communications radio. L'utilisation de cet équipement en milieu résidentiel est susceptible de causer un brouillage préjudiciable, auquel cas l'utilisateur devra corriger le brouillage à ses frais.



CONSIDÉRATIONS GÉNÉRALES

- Ce luminaire a été conçu pour un montage suspendu ou un montage-plafond dans un garage; il doit être installé et entretenu conformément aux recommandations de GE.
- Ce luminaire a été conçu pour fonctionner à des températures ambiantes allant de -40°C à +40°C.
- Les garages sont des lieux typiquement exposés à l'humidité ou à l'eau en raison de la pluie ou de la neige fondue qui s'écoule des véhicules et des surfaces extérieures. S'assurer que le type de montage sélectionné pour l'installation est compatible aux conditions du lieu en termes d'exposition à l'eau.

SPÉCIFICATIONS

- Poids: Poids max. < 4,5 Kg (10 lb)
- Protection IP:
 - IP65 optique
 - Boîtier du circuit – Homologation UL
 - En conditions d'exposition à l'eau (Options de montage 11, 20, 4, 5, et 6)
 - En conditions humides (Options de montage 1 et 2)

1 DÉBALLAGE/MANUTENTION

- Ce luminaire a été emballé afin d'être protégé de toute dégradation pendant son expédition. Inspecter le produit pour confirmer.
- Le carton doit contenir le luminaire et les pièces de montage.
- Ne pas empiler ou heurter le luminaire une fois sorti de son emballage.



imagination at work

3 MONTAGE

⚠ AVERTISSEMENT

Risque de blessures ou de dommages. L'appareil tombera s'il n'est pas correctement installé. Suivre les instructions d'installation.

A. Montage suspendu rigide ¾ po. (Option 11):

Homologué pour emplacements humides et exposés à l'eau.

1. Introduire les câbles dans le canal de montage suspendu rigide de ¾ po. et introduire ce dernier dans la partie supérieure du boîtier du luminaire. (schéma 1-gauche).
2. Fixer le canal aux raccords de la plaque-couvercle du boîtier de jonction étanche fourni avec le luminaire.
3. Effectuer les raccordements nécessaires dans le boîtier de de jonction étanche (voir schéma 1- droite).
4. À l'aide des vis #10-24 x 0,5 po. fournies, attacher la plaque-couvercle au boîtier de jonction.

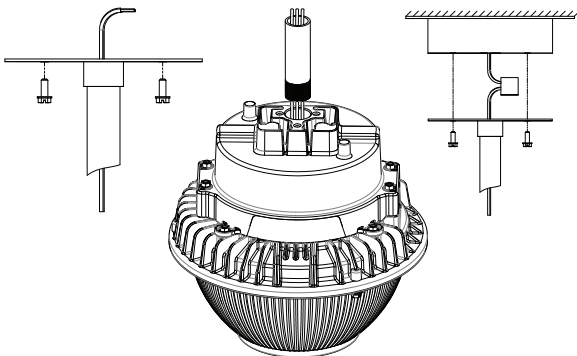

Figure 1

B. Montage en surface avec boîtier de connexion coulissant (Option 20)

Homologué pour emplacements humides et exposés à l'eau.

1. Retirer la plaque-couvercle accessoire (voir schéma 2).
2. À l'aide des deux vis #10-24 x 0,5 po. fournies, attacher la plaque de montage au boîtier de jonction de montage-plafond étanche, en sortant les câbles d'alimentation via l'ouverture centrale.
3. Faire glisser le luminaire sur l'accessoire de montage.
4. Effectuer les raccordements nécessaires dans le boîtier de connexion de l'accessoire.
5. Fixer à nouveau la plaque-couvercle avec les vis d'origine. (schéma 3).

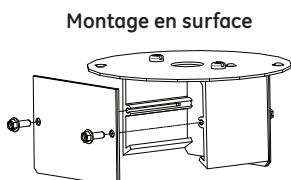

Figure 2

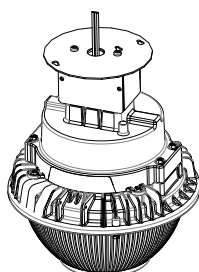

Figure 3

C. Montages disjoncteur primaire ou PED (Primary Electrical Disconnect)

- **PED with MPM-C (Option 1)**
Homologué pour emplacements humides
- **PED with MPM-3PR (Option 2)**
Homologué pour emplacements humides
- **PED with MPM-3PRW (Option 4)**
Homologué pour emplacements humides
- **PED with MPM-3PRTFW (Option 5)**
Homologué pour emplacements humides et exposés à l'eau.
- **PED with MPM-WW (Option 6)**
Homologué pour emplacements humides et exposés à l'eau.

1. Retirer la plaque-couvercle accessoire (voir schéma 4).
2. Attacher le matériel de suspension au canal de suspension et serrer la vis, ou attacher le boîtier de jonction conformément aux codes électriques locaux avec les vis #10-24 x 0,5 po. fournies.
3. Effectuer les raccordements nécessaires dans la partie supérieure de l'accessoire de montage.

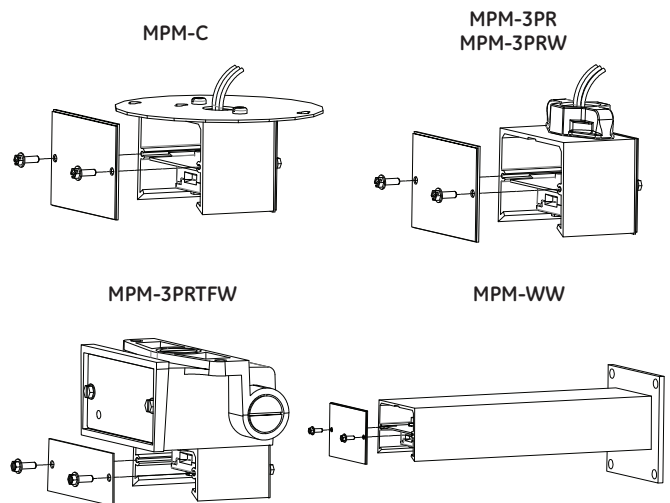

Figure 4

4. Faire complètement glisser le profil dépassant du luminaire dans le profil suspendu et loger le connecteur PED (voir schéma 5).
5. Fixer à nouveau la plaque-couvercle avec les vis d'origine.

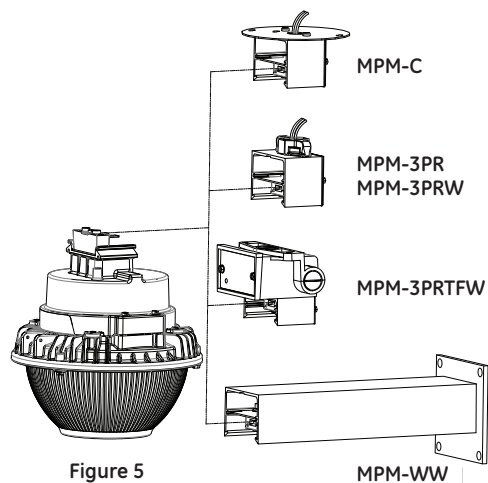

Figure 5

4 CÂBLAGE

⚠ ATTENTION

Risque de brûlures. Laisser refroidir l'éclairage et son moteur avant de les manipuler.

REMARQUE: Effectuer tous les raccords électriques conformément au Code électrique national et aux exigences de code local applicables, notamment les exigences de mise à la terre.

REMARQUE: AVANT la mise sous tension, s'assurer que la tension d'alimentation est adéquate en comparant avec la plaque signalétique.

- Les raccords du luminaire acceptent des câbles de grosseur AWG allant de 16 à 12.
- Brancher le fil noir du luminaire à l'alimentation L1. Brancher le fil blanc du luminaire à l'alimentation N/L2. Brancher le fil jaune/vert de mise à la terre à l'alimentation G.
- Pour le modèle sans la détection de mouvement, les fils de gradation sont Violet (GRAD+) et Gris (GRAD-).

CÂBLAGE D'ALIMENTATION

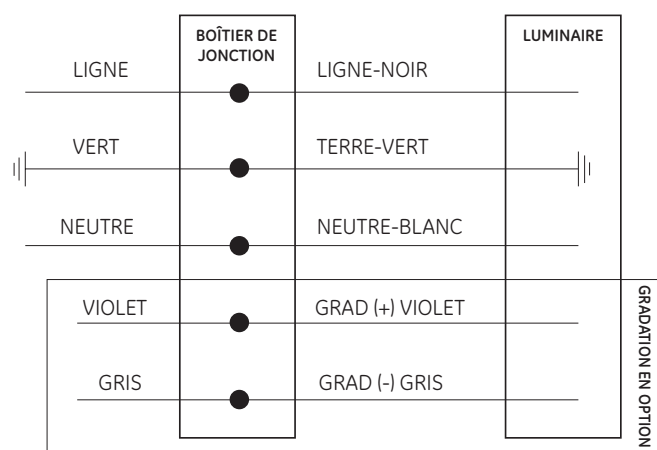

5 ENTRETIEN/NETTOYAGE

⚠ AVERTISSEMENT

Risque d'électrocution. Vérifier que l'alimentation électrique a été débranchée avant d'effectuer l'entretien.

- Afin de préserver son efficacité, il convient de nettoyer la surface externe du verre à une fréquence qui dépendra des conditions d'utilisation locales.
- Utiliser un savon ou détergent doux de pH neutre (pH environ entre 6 et 8) et qui ne contient pas d'hydrocarbures chlorés ou aromatiques.
- Bien laver à l'aide d'un chiffon doux.
- Rincer avec de l'eau propre et froide, et sécher avec un chiffon.

6 ENTREPOSAGE

- [Avant l'installation] NE PAS entreposer l'appareil à l'extérieur avec comme unique protection un emballage en carton.
- Tous les appareils doivent être abrités dans un endroit sec ou couverts d'une bâche imperméable de manière à ce que l'eau n'entre jamais en contact avec les emballages en carton.
- La température de la zone d'entreposage doit rester dans la plage suivante: -40°C (-40°F) à 50°C (122°F).

Ces instructions ne prétendent pas couvrir tous les détails ou variations d'équipement, ni parer à toutes les éventualités pouvant survenir lors de l'installation, du fonctionnement ou de l'entretien de ce produit. Pour obtenir plus d'informations ou si un problème survenait - lequel n'aurait pas été suffisamment analysé pour aider l'acheteur, il convient de contacter GE Lighting.



GE Lighting • 1-888-MY-GE-LED (1-888-69-43-533) • www.gelighting.com

GE Lighting Solutions, LLC est une filiale de General Electric Company. Les marques et logos Evolve et GE sont des marques commerciales appartenant à General Electric Company.
© 2015 GE Lighting Solutions, LLC. Les informations fournies peuvent faire l'objet de modifications sans préavis. Toutes les valeurs sont des valeurs de calcul ou valeurs typiques mesurées en conditions de laboratoire.

Luminaria de Cochera Evolve™ LED

Luminaria de Cochera LED (EG2R)



ANTES DE EMPEZAR

Lea estas instrucciones por completo y detenidamente. Guarde estas instrucciones para uso futuro.

⚠ ADVERTENCIA

Riesgo de descarga eléctrica. Desconecte la fuente de luz antes de dar mantenimiento..

⚠ ADVERTENCIA

Riesgo de lesiones. La fuente de luz LED alcanza a su máxima intensidad inmediatamente después de ser prendida. No vea directamente hacia la fuente de luz LED al estar prendida.

⚠ PRECAUCIÓN

Riesgo de lesiones. Use gafas de seguridad y guantes durante la instalación y servicio.

Este dispositivo cumple con la Parte 15 de las Reglas de la FCC. Su funcionamiento está sujeto a las siguientes dos condiciones: (1) Este dispositivo no puede causar interferencia perjudicial y (2) este dispositivo debe aceptar cualquier interferencia recibida, incluida una interferencia que pueda causar un funcionamiento no deseado. Este equipo de iluminación de clase [A] cumple con la norma canadiense ICES-005 [A] / NMB-005 [A].

Nota: Se ha probado este equipo y cumple con los límites de los dispositivos digitales de la Clase A, de conformidad con la Parte 15 de las Reglas de la FCC. Estos límites están diseñados para brindar una protección razonable contra interferencias perjudiciales cuando el equipo se opera en un ambiente comercial. Este equipo genera, utiliza y puede radiar energía de radiofrecuencia y, si no se instala y utiliza de conformidad con el manual de instrucciones, puede causar interferencias perjudiciales a las comunicaciones por radio. Es probable que la operación de este equipo en un área residencial cause interferencias perjudiciales, en cuyo caso se requerirá que el usuario corrija las interferencias bajo su propio gasto.



GENERAL

- Esta luminaria está diseñada para un montaje en techo o colgante dentro de una cochera y debe de ser instalada y mantenida de acuerdo a las recomendaciones de GE.
- Esta luminaria está diseñada para operar en temperaturas ambientales de -40°C to 40°C.
- Los sitios de aplicación en cocheras pueden tener condiciones húmedas y mojadas debido a precipitación de lluvia y nieve que escurre de superficies y vehículos superiores. Asegúrese que los montajes seleccionados para la instalación son compatibles con las condiciones de exposición al agua del lugar.

ESPECIFICACIONES

- Peso: Peso máximo < 10 libras
- Clasificación IP:
 - Ubicación húmeda (Óptica IP65)
 - Caja de Controlador - Clasificación de Ubicación UL (Underwriters Laboratories, siglas en Inglés)
 - Mojado (Opciones de Montaje 11, 20, 4, 5, y 6)
 - Húmedo (Opciones de Montaje 1 and 2)

1 DESEMPAQUE/MANEJO

- Esta luminaria ha sido empacada para prevenir daños durante su envío. Inspeccione para confirmar su estado.
- El cartón debe de contener una luminaria completa con el ensamblado de montaje.
- No golpee o almacene la luminaria después de haberla removido de su empaque.



imagination at work

2 MONTAJE

⚠ ADVERTENCIA

Riesgo de lesión o daño. La unidad caerá si no es instalada apropiadamente. Siga las instrucciones de instalación.

A. Montura Rígida Colgante de ¾" (Opción 11):

Clasificado para ubicación húmeda y mojada.

1. Inserte los cables a través del conducto rígido colgante de ¾" e inserte el conducto a la carcasa superior del aparato (figura 1- izquierda).
2. Asegure el conducto a las conexiones de la cubierta de la caja de conexiones a prueba de agua proporcionada por el cliente.
3. Realice las conexiones de cableado necesarias con la caja de conexiones a prueba de agua proporcionada por el cliente (Vea figura 1-derecha).
4. Usando tornillos de #10-24 x 0.5" proporcionados por el cliente, fije la cubierta a la caja de conexiones proporcionada por el cliente.



Figura 1

B. Montura de superficie con caja de cableado deslizable (Opción 20)

Clasificación de ubicación mojada y húmeda.

1. Remueva la cubierta de accesorios (Vea figura 2).
2. Usando dos tornillos de #10-24 x 0.5" proporcionados por el cliente, fije la cubierta de montaje a la caja de conexiones a prueba de agua montada en el techo proporcionada por el cliente, jalando los cables de suministro a través de la abertura central.
3. Deslice el aparato al accesorio de montaje.
4. Realice las conexiones necesarias en la caja de cableado de accesorios.
5. Vuelva a conectar la cubierta usando los tornillos originales (Figura 3).

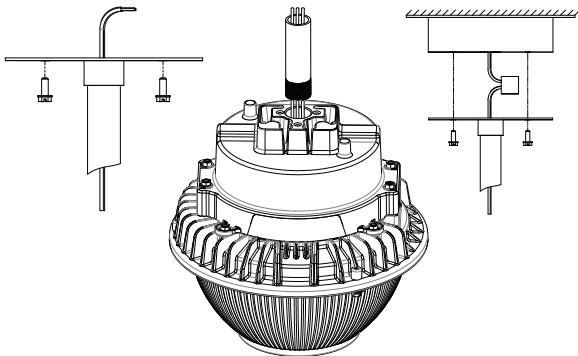

Figura 2



Figura 3

C. Monturas de Desconexión Eléctrica Primaria (PED, por sus siglas en inglés)

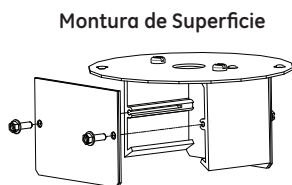
- **PED con MPM-C (Opción 1)**
Clasificación de ubicación húmeda
- **PED con MPM-3PR (Opción 2)**
Clasificación de ubicación húmeda
- **PED con MPM-3PRW (Opción 4)**
Clasificación de ubicación húmeda
- **PED con MPM-3PRTFW (Opción 5)**
Clasificación de ubicación húmeda y mojada
- **PED con MPM-WW (Opción 6)**
Clasificación de ubicación húmeda y mojada

1. Remueva la cubierta de accesorios (vea figura 4).
2. Conecte el equipo que cuelga al conducto colgante y apriete el tornillo, o conecte la caja de conexiones conforme a las normas eléctricas locales usando tornillos #10-24 x 0.5" proporcionados por el cliente.
3. Realice las conexiones necesarias en la caja de cableado en la parte superior del accesorio de montaje.

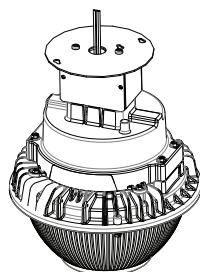

Figura 4

4. Deslice la extrusión conectada a la luminaria completamente hacia la extrusión de gancho y asiente completamente el conector PED (vea figura 5).
5. Vuelva a conectar la cubierta usando los tornillos originales.

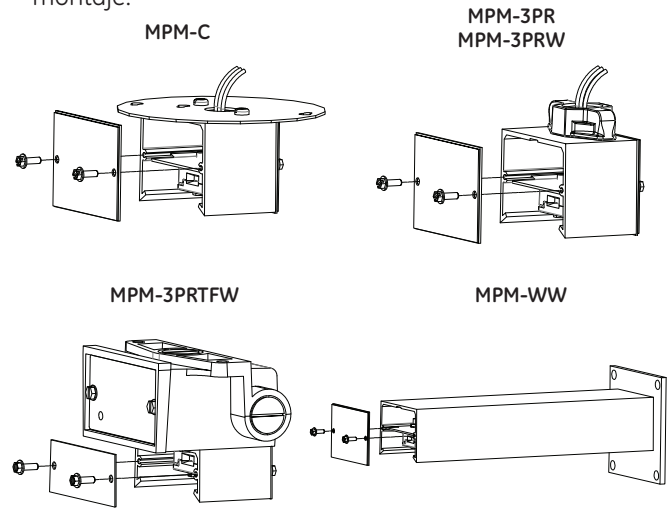

Figura 5

3 CABLEADO

⚠ PRECAUCIÓN

Riesgo de quemadura. Permita que el aparato/motor se enfríe antes de manipularlo.

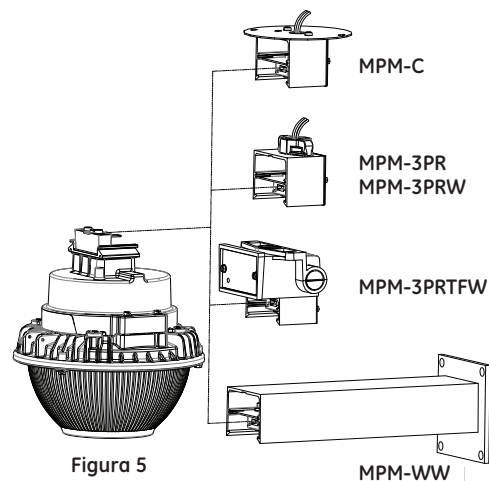
NOTA: Haga todas las conexiones eléctricas de acuerdo con las Normas Nacionales de Electricidad y los requerimientos de normas locales que apliquen incluyendo la puesta a tierra.

NOTA: Verifique que el voltaje de suministro sea correcto comparándolo con la placa del fabricante ANTES de conectarlo al suministro de luz.

- Las conexiones del aparato acepta conexiones de servicio de AWG (Calibre de Cable Americano) No. 16 al No. 12.
- Conecte la conexión negra del aparato al suministro L1. Conecte la conexión blanca del aparato al suministro N/L2. Conecte la conexión amarilla/verde de puesta a tierra al suministro G.
- Para la versión sin sensor de movimiento, las conexiones de control de intensidad son Violeta (DIM+) Y Gris (DIM-)

CABLEADO DE SUMINISTRO

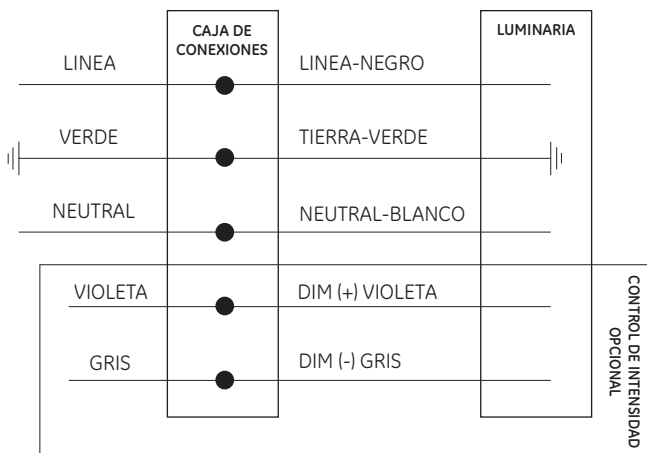

4 MANTENIMIENTO/LIMPIEZA

⚠ ADVERTENCIA

Riesgo de descarga eléctrica. Asegúrese que el suministro de luz esté desconectado antes de intentar cualquier mantenimiento.

- Para mantener una alta eficiencia, ocasionalmente podrá ser necesario limpiar la superficie externa del lente, y su frecuencia será dependiente de las condiciones locales.
- Use un detergente o jabón suave no abrasivo, con un pH neutro (pH de aproximadamente 6 a 8), y que no contenga hidrocarburos aromatizantes o con cloro.
- Lave a fondo, usando un paño suave.
- Enjuague con agua fría y limpia y seque.

5 ALMACENAMIENTO

- Antes de su instalación, las unidades NO deben de ser almacenadas afuera sin protección en cajas corrugadas (cajas de cartón).
- Hasta el momento de su instalación, todas las unidades deben de ser almacenadas en un área seca y cubierta con una lona que proteja a las cajas corrugadas (cajas de cartón) contra el agua.
- El área de almacenamiento no deberá de exceder temperaturas comprendidas entre -40°C (-40°F) a 50°C (122°F).

Estas instrucciones no pretenden cubrir todos los detalles o variaciones de equipo, ni cada posible contingencia encontrada en conexión a la instalación, operación o mantenimiento. Si más información es requerida o ciertos problemas particulares surgen, los cuales no son abarcados suficientemente para los requerimientos del comprador, el asunto debe ser referido a GE Lighting.



GE Lighting • 1-888-MY-GE-LED (1-888-69-43-533) • www.gelighting.com

GE Lighting Solutions, LLC es una subsidiaria de la Compañía General Electric. Evolve y la marca y logotipo de GE son marcas registradas de la Compañía General Electric.
© 2015 GE Lighting Solutions. La información se encuentra sujeta a cambio sin previo aviso. Todos los valores son de diseño, o valores típicos al momento de ser medidos bajo condiciones de laboratorio.