

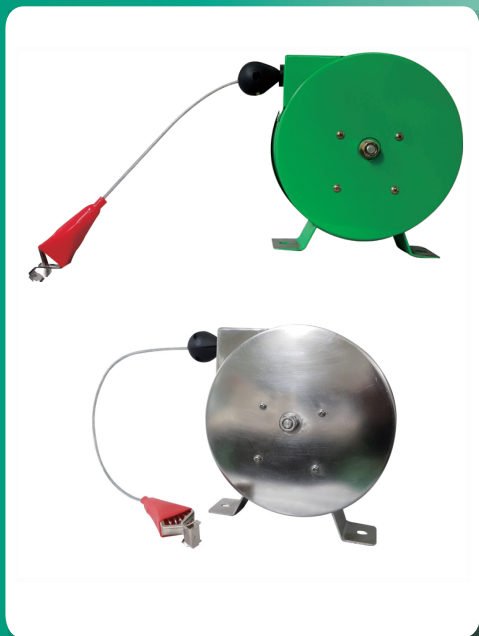

SPEEDARE



Static Discharge Cable Reel

Models 440G04A, 440G05A and 440G09A



SPEEDAIRE

**PLEASE READ AND SAVE
THESE INSTRUCTIONS.
READ CAREFULLY
BEFORE ATTEMPTING
TO ASSEMBLE, INSTALL,
OPERATE OR MAINTAIN THE
PRODUCT DESCRIBED.**

**PROTECT YOURSELF AND
OTHERS BY OBSERVING ALL
SAFETY INFORMATION. FAILURE
TO COMPLY WITH INSTRUCTIONS
COULD RESULT IN PERSONAL
INJURY AND/OR PROPERTY
DAMAGE! RETAIN INSTRUCTIONS
FOR FUTURE REFERENCE.**

**PLEASE REFER TO BACK COVER
FOR INFORMATION REGARDING
SPEEDAIRE'S WARRANTY AND OTHER
IMPORTANT INFORMATION.**

Model #: _____

Serial #: _____

Purch. Date #: _____

**Printed in Korea
Version 0 12/2017
©2013 Dayton Electric Manufacturing Co.
All Rights Reserved**

BEFORE YOU BEGIN**Description:**

These Speedaire® Industrial Cable Reels feature an internal spring for automatic cable rewind. The locking ratchet design provides easy cable positioning.

**Tools Needed:**

- Adjustable Wrench for installation
- Screwdriver

UNPACKING**Contents:**

- Speedaire® Cable Reel (1)
- Operating Instructions and Parts Manual (1)

**Inspect:**

- After unpacking the reel, carefully inspect for any damage that may have occurred during transit. Check for loose, missing, or damaged parts. Shipping damage claims must be filed with the carrier.



- See General Safety Instructions on page 2, and Cautions and Warnings as shown



GENERAL SAFETY INSTRUCTIONS

Read the following precautions and instructions before you begin assembly or use.
Failure to comply with these instructions could result in personal injury or property damage.

⚠ CAUTION

*Note that the reel is rewound by a high tensioned spring.
Do not disassemble the ratchet device when the reel is rewound by high tension.*

⚠ DANGER

*DO NOT allow cable to retract in an uncontrolled manner.
Always guide cable back to reel. Failure to do so can result in damage to reel or personal injury.*

INSTALLATION

⚠ CAUTION

*Be sure reel base is securely grounded to mounting surface.
Check for continuity following installation.
On painted surfaces, remove paint at bolt location, use external tooth lockwashers or run ground wire from reel base to grounded object.
Failure to ground will prevent reel from performing its intended function and could result in personal injury.*

*Mount reel to grounded, metal surface using four holes in mounting base.
To minimize wear on cable and cable guide, reel should be mounted in direct line with work so that cable is pulled out as straight as possible during use.*

⚠ CAUTION

*Be sure reel base is securely grounded to mounting surface.
Check for continuity following installation.
On painted surfaces, remove paint at bolt location, use external tooth lockwashers or run ground wire from reel base to grounded object.
Failure to ground will prevent reel from performing its intended function and could result in personal injury.*

⚠ WARNING

Failure to follow all general safety information can result in a fatality, personal injury and/or property damage!

SPECIFICATIONS

	440G04A	440G05A	440G09A
Clamp Amp Rating	100	100	100
Cable O.D (mm)	Ø2	Ø2	Ø2
Cable Length (ft)	20	50	20
Weight (lbs)	5	8	5
Cable Outlet Connection	Clamp	Clamp	Clamp
Housing Material	SUS	SUS	STEEL
Housing Colour	Silver	Silver	Green
Cable Material	Steel	Steel	Steel
Clamp Material	Brass	Brass	Brass
A (inch)	6-11/16	9-1/4	6-11/16
B (inch)	2-23/64	2-23/64	2-23/64
C (inch)	6-1/16	8-21/32	6-1/16
D (inch)	5-45/64	8-5/64	5-45/64
E (inch)	-	1-31/64	-

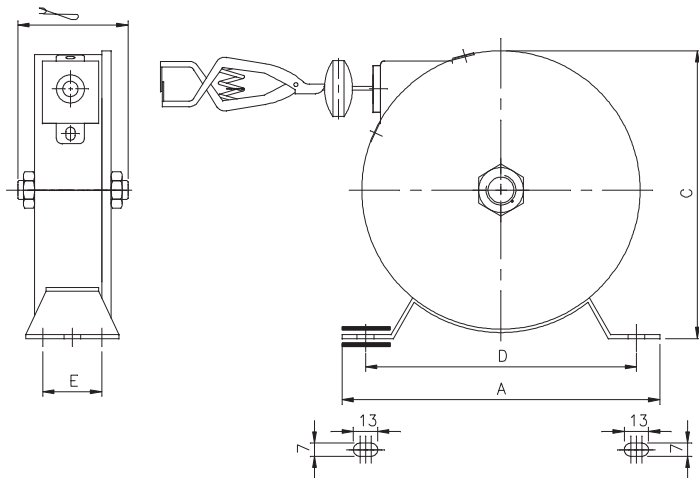

Figure 1

SPEEDAIRE®

ASSEMBLY INSTALLATIONS

- 1 Unpack and inspect reel for any damage. Turn the reel by hand to check whether the reel is operating smoothly or not.
- 2 If user wants to install the reel higher than the normal height, disassemble the Cable stopper and adjust to the height.
- 3 If user wants to disassemble the Cable stopper, the ratchet device should be fixed. If not the reel can be damaged because the Cable can be retracted by spring tension.
- 4 If the reel is installed to the ceiling or the wall, install the secondary wire to prevent an accident.

Typical mounting position

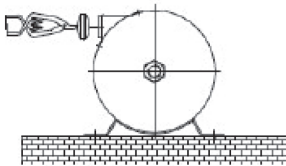

Figure 2

Floor Mounting

▲ WARNING

When the reel is mounted to the floor, it should be mounted correctly.

If the cable is taken out when the reel is not mounted correctly, the reel can fall down and become damaged.

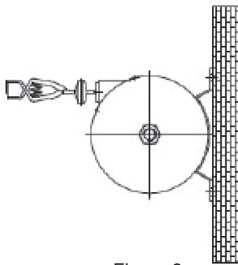

Figure 3

Wall Mounting

▲ WARNING

When the reel is mounted to the wall, it should be mounted correctly.

If the cable is taken out when the reel is not mounted correctly, the reel can fall down and become damaged. The user can also be injured.

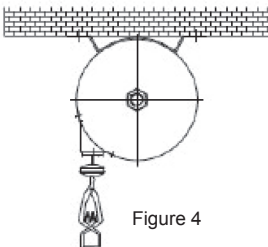

Figure 4

Ceiling Mounting

▲ WARNING

When the reel is mounted to the ceiling, it should be mounted correctly.

If the cable is taken out when the reel is not mounted correctly, the reel can fall down and become damaged. The user can also be injured.

OPERATING INSTRUCTIONS

- 1 Check reel for correct operation by slowly pulling the Cable out. A "clicking" noise will be heard every half rotation (180° angle) on the drum. The ratchet stopper will be engaged. At this moment, the Cable will not be rewound and it will be stopped.
- 2 When the user wants to rewind the Cable, pull the Cable slowly. When the "clicking noise" occurs, unhand the Cable slowly then the Cable will be rewound.
- 3 If user releases the Cable suddenly, the Cable will be rewound suddenly and it causes a backlash. This backlash will damage the spring.
- 4 If the user disassembles the stopper when the reel is tensioned, a backlash occurs. The backlash will damage the spring.
- 5 Frequently inspect the Cable for damage and wear, and check for swivel joint leakage. If the leakage occurs, replace or repair the parts.

OPERATIONAL WARNINGS

- Exercise care when handling the cable reel during normal operation. Cable reels have a rotating drum powered by a spring under tension.
- Do not use cable different from that for which the reel is intended. Changes in diameter, weight per foot, length of cable or flexibility (Minimum Bend Radius) will affect the operation of the reel.
- Mounting hardware and fasteners should be installed to maintain tightness under vibration and checked periodically to ensure tightness.
- Overhead installation mountings should be such that the reel is not supported by bolts in tension.
A safety chain, cable, enclosure or netting is strongly recommended to minimize damage and/or possible injury in the event of a mounting failure.

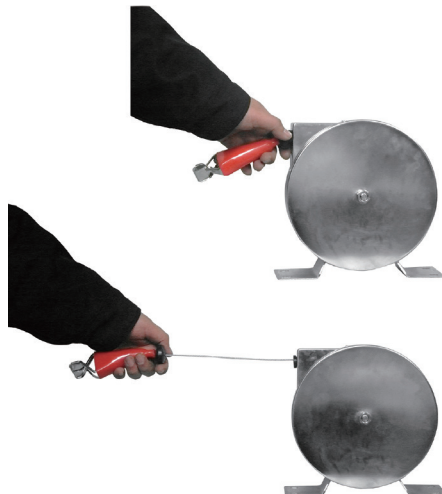

Symptom	Possible Cause(s)	Corrective Action
Poor retracting	1. Spring has broken or has lost all tension	1. Spring adjust or exchange
Not latched	1. Incorrect operation	1. Reel latches on first, second or third "click" After the third click the reel automatically rewinds.

MAINTENANCE AND INSPECTION INSTRUCTION**⚠ WARNING**

Any repairs or replacements must be done by a qualified person or authorized service center only.

⚠ WARNING

The inspection should be proceeded periodically also the maintenance record should be recorded periodically.

Ratchet / Spring Inspection

When the cable is pulled out, the “clicking” sound should be heard.

After the “clicking” noise is heard, the rotating drum will be locked in place by the ratchet device and the cable will not be rewind.

If the clicking sound is not heard, the cable should rewind automatically

The inspection should proceed as above periodically.

- When the ratchet device does not work, it should be replaced.
- When the cable is not rewind automatically, the reel should be replaced.



REPAIR PARTS ILLUSTRATION FOR 440G04A, 440G05A and 440G09A

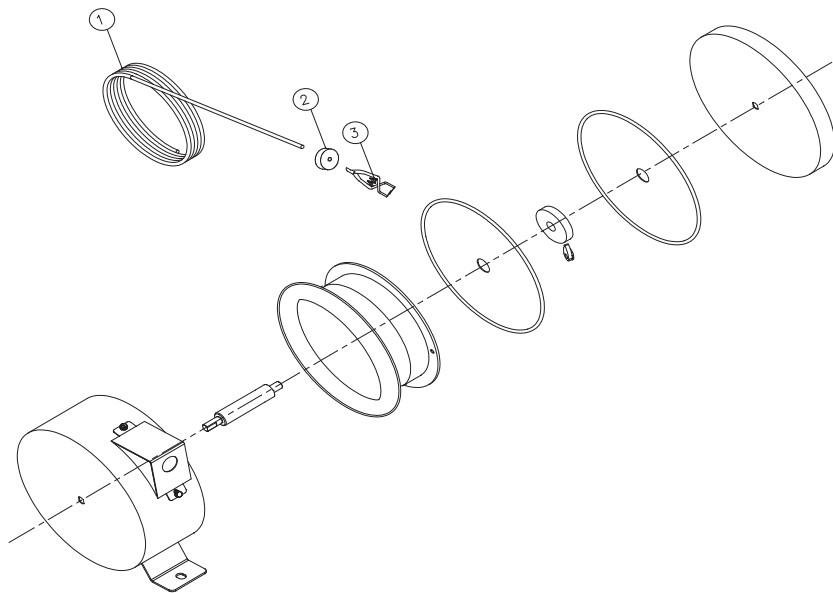

**For Repair Parts, call 1-800-323-0620
24 hours a day - 365 days a year**

Please provide following information:

- Model number
- Serial number (if any)
- Part description and number as shown in parts list

REPAIR PARTS LIST FOR 440G04A, 440G05A and 440G09A

Reference Number	Description	Part Number	Product Number	Qty. (PC/Unit)	Remarks
1	WIRE	454Z05 454Z04	440G04A, 440G09A 440G05A	1	STEEL
2	WIRE DAMPER	454Z42	440G04A, 440G05A, 440G09A	1	NBR
3	GROUNDING CLAMP	454Z01	440G04A, 440G05A, 440G09A	1	BRASS

SPEEDAIRE ONE-YEAR LIMITED WARRANTY

SPEEDAIRE ONE-YEAR LIMITED WARRANTY. All Speedair® product models covered in this manual are warranted by Dayton Electric Mfg. Co. ("Dayton") to the original user against defects in workmanship or materials under normal use for one year after date of purchase. If the Speedair Product is part of a set, only the portion that is defective is subject to this warranty. Any product or part which is determined to be defective in material or workmanship and returned to an authorized service location, as Dayton or Dayton's designee designates, shipping costs prepaid, will be, as the exclusive remedy, repaired or replaced with a new or reconditioned product or part of equal utility or a full refund given, at Dayton's or Dayton's designee's option, at no charge. For limited warranty claim procedures, see "Warranty Service" below. This warranty is void if there is evidence of misuse, mis-repair, mis-installation, abuse or alteration. This warranty does not cover normal wear and tear of Speedair Products or portions of them, or products or portions of them which are consumable in normal use. This limited warranty gives purchasers specific legal rights, and you may also have other rights which vary from jurisdiction to jurisdiction.

WARRANTY DISCLAIMERS AND LIMITATIONS OF LIABILITY RELATING TO ALL CUSTOMERS FOR ALL PRODUCTS

LIMITATION OF LIABILITY. TO THE EXTENT ALLOWABLE UNDER APPLICABLE LAW, DAYTON'S LIABILITY FOR CONSEQUENTIAL AND INCIDENTAL DAMAGES IS EXPRESSLY DISCLAIMED. DAYTON'S LIABILITY IN ALL EVENTS IS LIMITED TO AND SHALL NOT EXCEED THE PURCHASE PRICE PAID.

WARRANTY DISCLAIMER. A DILIGENT EFFORT HAS BEEN MADE TO PROVIDE PRODUCT INFORMATION AND ILLUSTRATE THE SPEEDAIRE PRODUCTS IN THIS LITERATURE ACCURATELY; HOWEVER, SUCH INFORMATION AND ILLUSTRATIONS ARE FOR THE SOLE PURPOSE OF IDENTIFICATION, AND DO NOT EXPRESS OR IMPLY A WARRANTY THAT THE SPEEDAIRE PRODUCTS ARE MERCHANTABLE, OR FIT FOR A PARTICULAR PURPOSE, OR THAT THE SPEEDAIRE PRODUCTS WILL NECESSARILY CONFORM TO THE ILLUSTRATIONS OR DESCRIPTIONS. EXCEPT AS PROVIDED BELOW, NO WARRANTY OR AFFIRMATION OF FACT, EXPRESSED OR IMPLIED, OTHER THAN AS STATED IN THE "LIMITED WARRANTY" ABOVE IS MADE OR AUTHORIZED BY DAYTON.

PRODUCT SUITABILITY. MANY JURISDICTIONS HAVE CODES AND REGULATIONS GOVERNING SALES, CONSTRUCTION, INSTALLATION, AND/ OR USE OF PRODUCTS FOR CERTAIN PURPOSES, WHICH MAY VARY FROM THOSE IN NEIGHBORING AREAS. WHILE ATTEMPTS ARE MADE TO ASSURE THAT SPEEDAIRE PRODUCTS COMPLY WITH SUCH CODES, DAYTON CANNOT GUARANTEE COMPLIANCE, AND CANNOT BE RESPONSIBLE FOR HOW THE PRODUCT IS INSTALLED OR USED. BEFORE PURCHASE AND USE OF A PRODUCT, REVIEW THE SAFETY SPECIFICATIONS, AND ALL APPLICABLE NATIONAL AND LOCAL CODES AND REGULATIONS, AND BE SURE THAT THE SPEEDAIRE PRODUCT, INSTALLATION, AND USE WILL COMPLY WITH THEM.

CONSUMERS ONLY. CERTAIN ASPECTS OF DISCLAIMERS ARE NOT APPLICABLE TO CONSUMER PRODUCTS SOLD TO CONSUMERS; (A) SOME JURISDICTIONS DO NOT ALLOW THE EXCLUSION OR LIMITATION OF INCIDENTAL OR CONSEQUENTIAL DAMAGES, SO THE ABOVE LIMITATION OR EXCLUSION MAY NOT APPLY TO YOU; (B) ALSO, SOME JURISDICTIONS DO NOT ALLOW A LIMITATION ON HOW LONG AN IMPLIED WARRANTY LASTS, SO THE ABOVE LIMITATION MAY NOT APPLY TO YOU; AND (C) BY LAW, DURING THE PERIOD OF THIS LIMITED WARRANTY, ANY IMPLIED WARRANTIES OF MERCHANTABILITY OR FITNESS FOR A PARTICULAR PURPOSE APPLICABLE TO CONSUMER PRODUCTS PURCHASED BY CONSUMERS, MAY NOT BE EXCLUDED OR OTHERWISE DISCLAIMED. THIS LIMITED WARRANTY ONLY APPLIES TO SPEEDAIRE PRODUCTS PURCHASED BY UNITED STATES PURCHASERS FOR DELIVERY IN THE UNITED STATES.

WARRANTY SERVICE

To obtain warranty service if you purchased the covered product directly from W.W. Grainger, Inc. ("Grainger"), (i) write or call or visit the local Grainger branch from which the product was purchased or another Grainger branch near you (see www.grainger.com for a listing of Grainger branches); or (ii) contact Grainger by going to www.grainger.com and clicking on the "Contact Us" link at the top of the page, then clicking on the "Email us" link; or (iii) call Customer Care (toll free) at 1-888-361-8649. To obtain warranty service if you purchased the covered product from another distributor or retailer, (i) go to www.grainger.com for Warranty Service; (ii) write or call or visit a Grainger branch near you; or (iii) call Customer Care (toll free) at 1-888-361-8649. In any case, you will need to provide, to the extent available, the purchase date, the original invoice number, the stock number, a description of the defect, and anything else specified in this Speedaire One-Year Limited Warranty. You may be required to send the product in for inspection at your cost. You can follow up on the progress of inspections and corrections in the same ways. Title and risk of loss pass to buyer on delivery to common carrier, so if product was damaged in transit to you, file claim with carrier, not the retailer, Grainger or Dayton. For warranty information for purchasers and/or delivery outside the United States, please contact:

**Dayton Electric Mfg. Co.,
100 Grainger Parkway, Lake Forest, IL 60045 U.S.A. or
call +1-888-361-8649**



SPEEDARE

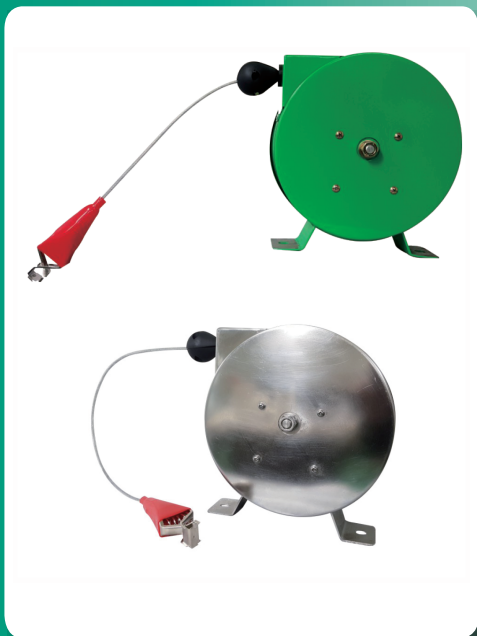

Carrete de cable de descarga estática

Modelos 440G04A, 440G05A y 440G09A



SPEEDAIRE

**POR FAVOR, LEA Y GUARDE
ESTAS INSTRUCCIONES.
LEA CON ATENCIÓN
ANTES DE INTENTAR
ENSAMBLAR, INSTALAR,
OPERAR O MANTENER EL
PRODUCTO DESCRIPTO.**

**PROTÉJASE Y PROTEJA A
OTROS AL CUMPLIR CON TODA LA
INFORMACIÓN DE SEGURIDAD.
¡EL INCUMPLIMIENTO DE LAS INSTRUCCIONES
PODRÍA OCASIONAR LESIONES PERSONALES Y /
O DAÑO A LA PROPIEDAD!
GUARDE LAS INSTRUCCIONES
PARA FUTURA REFERENCIA.**

**POR FAVOR, CONSULTE
LA CONTRATAPA PARA
OBTENER INFORMACIÓN ACERCA DE
LA GARANTÍA DE SPEEDAIRE Y
OTRA INFORMACIÓN
IMPORTANTE.**

de modelo: _____

de serie: _____

de fecha de compra: _____

**Impreso en Corea
Versión 0 12/2017**

**©2013 Dayton Electric Manufacturing Co.
Todos los derechos reservados**

ANTES DE COMENZAR**Descripción :**

Los carretes de cable industriales Speedaire® cuentan con un resorte interno para rebobinar el cable automáticamente. El diseño de trinquete de bloqueo proporciona un posicionamiento fácil del cable

**Herramientas necesarias :**

- Llave inglesa ajustable para la instalación
- Destornillador

DESEMPAQUE**Contenu :**

- Carrete de manguera Speedaire® (1)
- Manual de instrucciones operativas y de piezas (1)

**Inspeccione :**

- Después de desembalar el carril, inspeccione cuidadosamente para detectar cualquier daño que pueda haber ocurrido durante el tránsito. Verifique si hay piezas sueltas, faltantes o dañadas. Las reclamaciones de daños de envío se deben presentar al transportista.



- Consulte las Instrucciones de seguridad generales en la página 2 y las precauciones y advertencias que se muestran



INSTRUCCIONES GENERALES DE SEGURIDAD

Lea las siguientes precauciones e instrucciones antes de comenzar a ensamblar o usar.

El incumplimiento de estas instrucciones puede ocasionar lesiones personales o daños a la propiedad.

⚠ PRECAUCIÓN

Tenga en cuenta que el carrete se rebobina por un resorte de alta tensión. No desarme el dispositivo de trinquete cuando el carrete se rebobina por alta tensión.

⚠ PELIGRO

NO permita que el cable se retraiga de manera descontrolada. Siempre guíe el cable de regreso al carrete. De lo contrario, puede dañar el carrete u ocasionar lesiones personales.

INSTALACIÓN

⚠ PRECAUCIÓN

Asegúrese de que la base del carrete esté firmemente conectada a la superficie de montaje.

Verifique la continuidad después de la instalación.

En las superficies pintadas, quite la pintura en la ubicación del perno, use arandelas dentadas externas o pase el cable de tierra desde la base del carrete al objeto conectado a tierra..

Si no se conecta a tierra evitará que el carrete realice su función prevista y podría ocasionar lesiones personales.

Monte el carrete a la superficie metálica conectada a tierra usando cuatro orificios en la base de montaje.

Para minimizar el desgaste del cable y de la guía del cable, el carrete debe montarse en línea recta con el trabajo, de modo que el cable quede lo más recto posible durante el uso..

⚠ PRECAUCIÓN

Asegúrese de que la base del carrete esté firmemente conectada a la superficie de montaje Verifique la continuidad después de la instalación.

En las superficies pintadas, quite la pintura en la ubicación del perno, use arandelas dentadas externas o pase el cable de tierra desde la base del carrete al objeto conectado a tierra.

Si no se conecta a tierra evitará que el carrete realice su función prevista y podría ocasionar lesiones personales

⚠ ADVERTENCIA

¡Si no se sigue toda la información general de seguridad, puede ocasionar un incidente fatal, lesiones personales y / o daños a la propiedad!

ESPECIFICACIONES

	440G04A	440G05A	440G09A
Clasificación Amp de abrazadera	100	100	100
Cable O.D (Mm)	Ø2	Ø2	Ø2
Longitud del cable (ft)	20	50	20
Peso (lbs)	5	8	5
Conexión de salida de cable	Abrazadera	Abrazadera	Abrazadera
Conexión de salida de cable	SUS	SUS	ACERO
Color de carcasa	Plata	Plata	Verde
Cable Material	Plata	Plata	Plata
Material de la abrazadera	Latón	Latón	Latón
A(pulgada)	6-11/16	9-1/4	6-11/16
B(pulgada)	2-23/64	2-23/64	2-23/64
C(pulgada)	6-1/16	8-21/32	6-1/16
D(pulgada)	5-45/64	8-5/64	5-45/64
E(pulgada)	-	1-31/64	-



Figura 1

- 1 Desempaque e inspeccione el carrete para verificar que no haya ningún daño. Gire el carrete a mano para verificar si el carrete funciona o no funciona correctamente.
- 2 Si el usuario desea instalar el carrete más alto que la altura normal, desmonte el tope del cable y ajústelo a la altura.
- 3 Si el usuario desea desmontar el tope del cable, se debe fijar el dispositivo de trinquete. De lo contrario, el carrete se puede dañar porque el cable se puede retraer por la tensión del resorte.
- 4 Si se instala el carrete en el techo o en la pared, instale el cable secundario para evitar un accidente.

Típica posición de montaje

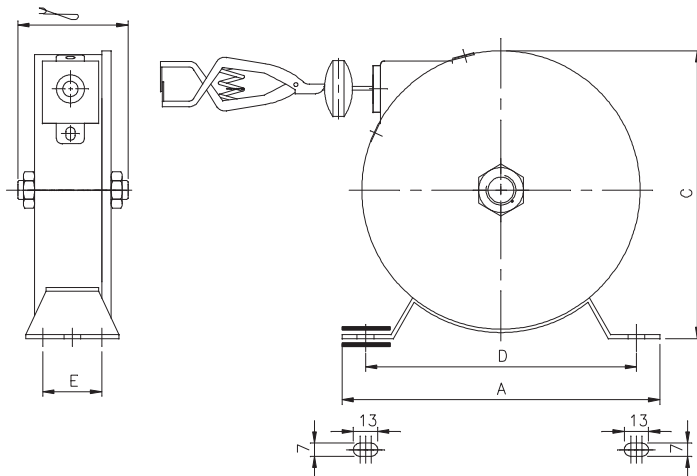

Figura 2

Montaje en el suelo

▲ ADVERTENCIA

Cuando el carrete está montado en el suelo, se debe montar correctamente.

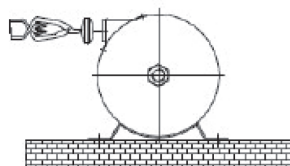
Si se saca el cable cuando el carrete no está montado correctamente, el carrete se puede caer y se puede dañar



Figura 3

Montaje en la pared

▲ ADVERTENCIA

Cuando el carrete está montado en la pared, se debe montar correctamente.

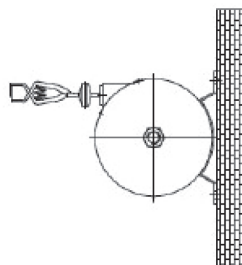
Si se saca el cable cuando el carrete no está montado correctamente, el carrete se puede caer y se puede dañar.

El usuario también se puede lesionar.



Figura 4

Montaje en el techo

▲ ADVERTENCIA

Cuando el carrete está montado en el techo, se debe montar correctamente.

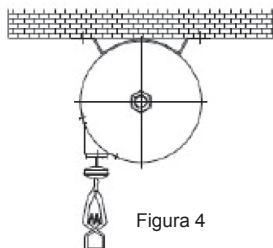
Si se saca el cable cuando el carrete no está montado correctamente, el carrete se puede caer y se puede dañar. El usuario también se puede lesionar.

INSTRUCCIONES OPERATIVAS

- 1 Verifique el funcionamiento correcto del carrete retirando el cable lentamente. Se escuchará un ruido "clic" cada media rotación (ángulo de 180 °) en el tambor. El tapón del trinquete se activará. En este momento, el cable no se rebobinará y se detendrá.
- 2 Cuando el usuario quiera rebobinar el cable, tire de la misma lentamente. Cuando se produce el ruido "clic", suelte el cable lentamente y el cable se rebobinará.
- 3 Si el usuario suelta el cable de repente, el cable se rebobinará repentinamente y puede hacer que el cable golpee repentinamente. Esta acción violenta dañará el resorte.
- 4 Si el usuario desmonta el tope cuando el carrete está en tensión, se produce una reacción violenta. La reacción violenta dañará el resorte.
- 5 Inspeccione con frecuencia la manguera para verificar si hay daños y desgaste y revise si hay fugas en la junta giratoria. Si se produce una fuga, reemplace o repare las piezas.

ADVERTENCIAS OPERATIVAS

- Tenga cuidado al manipular el carrete del cable durante el funcionamiento normal. Los carretes del cable tienen un tambor giratorio impulsado por un resorte bajo tensión.
- No use un cable diferente al cual está destinado el carrete. Los cambios en el diámetro, peso por pie, longitud del cable o flexibilidad (radio de doblez mínimo) afectarán el funcionamiento del carrete.
- Se deben instalar herrajes de montaje y sujetadores para mantener la hermeticidad bajo vibración y verificar periódicamente para asegurar la tensión.
- Los montajes de instalación aérea deben ser tales que el carrete no esté soportado por pernos en tensión. Se recomienda firmemente una cadena de seguridad, cable, caja o red para minimizar el daño y / o posibles lesiones en caso de una falla de montaje.

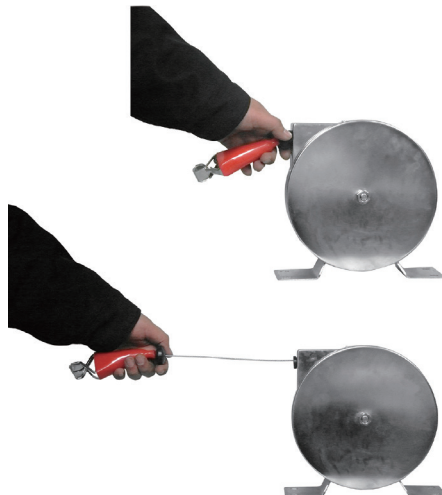

SPEEDAIRE®

GUÍA PARA RESOLVER PROBLEMAS

Síntoma	Causa (s) posible (s)	Acción correctiva
Retracción pobre	1. Se ha roto el resorte o ha perdido toda la tensión	1. Ajuste o cambie el resorte
No se acopló	1. Funcionamiento incorrecto	1. El carrete se acopla en el primero, segundo o tercer "clic". Después del tercer clic el carrete se rebobina automáticamente..

INSTRUCCIONES DE MANTENIMIENTO E INSPECCIÓN**⚠ ADVERTENCIA**

Cualquier reparación o reemplazo las debe realizar solamente una persona calificada o un centro de servicio autorizado.

⚠ ADVERTENCIA

Se debe realizar una inspección de manera periódica. Asimismo, se debe actualizar de manera periódica el registro de mantenimiento.

Inspección del trinquete / resorte

Cuando se saca el cable, se debe escuchar el sonido "clic".

Después de escuchar el "clic", el tambor giratorio se bloqueará en su lugar mediante el dispositivo de trinquete y el cable se mantendrá en su lugar.

Si no se escucha el sonido de clic, el cable se debe rebobinar automáticamente.

La inspección se debe realizar periódicamente como se indica arriba.

- Cuando el dispositivo de trinquete no funciona, se debe reemplazar.
- Cuando la manguera no se rebobina automáticamente, se debe reemplazar el resorte.

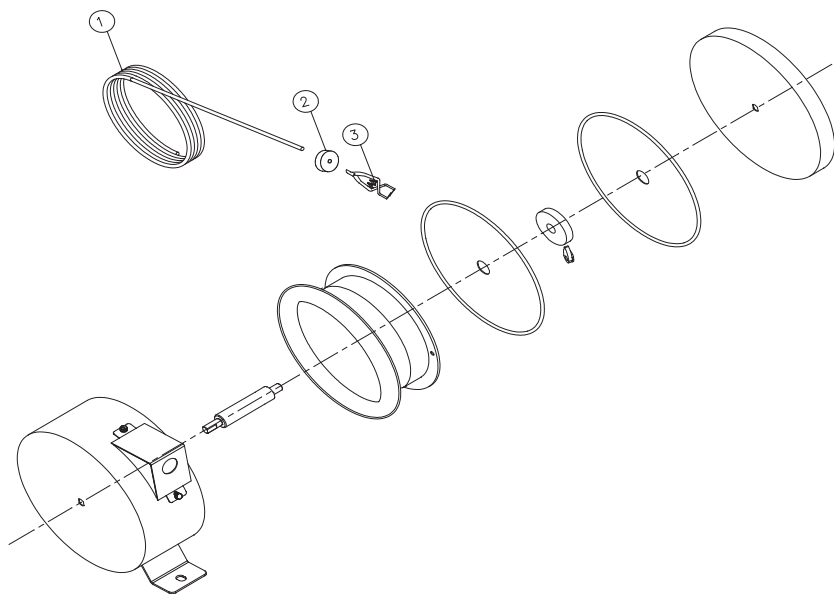

**Para las piezas de reparación, llame al 1-800-323-0620
24 horas por día - 365 días al año**

Por favor, brinde la siguiente información:

- Número de modelo
- Número de serie (si corresponde)
- Descripción y número de la pieza como se muestra en la lista de piezas

LISTA DE PIEZAS DE REPARACIÓN PARA 440G04A, 440G05A y 440G09A

Número de referencia	Descripción	Número de la pieza	Número del producto	Cantidad. (PC/Unidad)	Observaciones
1	ALAMBRE	454Z05 454Z04	440G04A, 440G09A 440G05A	1	ACERO
2	CABLE AMORTIGUADOR	454Z42	440G04A, 440G05A, 440G09A	1	NBR
3	ABRAZADERA DE TIERRA	454Z01	440G04A, 440G05A, 440G09A	1	LATÓN

SPEEDAIRE GARANTÍA LIMITADA DE UN AÑO

SPEEDAIRE ONE-YEAR LIMITED WARRANTY. Todos los modelos de productos Speedaire® incluidos en este manual tienen garantía de Dayton Electric Mfg. Co. (en adelante denominado "Dayton") para el usuario original contra defectos de mano de obra o materiales bajo uso normal por un año con posterioridad a la fecha de compra. Si el producto Speedaire es parte de un conjunto, solo la parte que está defectuosa está sujeta a la presente garantía. Cualquier producto o pieza que se determine que es defectuosa en cuanto al material o mano de obra y se devuelva a una ubicación de servicio autorizada, según lo designen Dayton o la persona que Dayton designe, con los costos de envío prepagos, como recurso exclusivo, se reparará o reemplazará con un producto nuevo o reacondicionado o pieza de la misma utilidad o se reintegrará el dinero en sus totalidad, a elección de Dayton o de la persona que Dayton designe, sin costo alguno. Para los procedimientos de reclamo de garantía limitada, consulte "servicio de garantía", que aparece a continuación. La presente garantía no tiene validez si hay evidencia de mal uso, reparación incorrecta, instalación incorrecta, abuso o alteración. La presente garantía no cubre el desgaste normal de los productos Speedaire ni de las partes de los productos mencionados, ni de los productos o partes de los productos que son consumibles con el uso normal. La presente garantía limitada otorga a los compradores derechos legales específicos y asimismo, usted puede tener otros derechos que varían de jurisdicción a jurisdicción..

RENUNCIAS Y LIMITACIONES DE RESPONSABILIDAD DE LA GARANTÍA CON RELACIÓN A TODOS LOS CLIENTES PARA TODOS LOS PRODUCTOS

LIMITACIÓN DE LA GARANTÍA. EN LA MEDIDA PERMITIDA DE CONFORMIDAD CON LA LEY APLICABLE, SE DENIEGA EXPRESAMENTE LA RESPONSABILIDAD DE DAYTON POR DAÑOS CONSECUENTES E INCIDENTALES. LA RESPONSABILIDAD DE DAYTON EN TODOS LOS CASOS SE LIMITA A Y NO EXCEDERÁ EL PRECIO DE COMPRA PAGADO.

RENUNCIA A LA GARANTÍA. SE HA HECHO UN ESFUERZO DILIGENTE PARA BRINDAR INFORMACIÓN SOBRE EL PRODUCTO Y PARA ILUSTRAR DEBIDAMENTE LOS PRODUCTOS SPEEDAIRE EN ESTA DOCUMENTACIÓN; NO OBSTANTE, LA INFORMACIÓN Y LAS ILUSTRACIONES MENCIONADAS SON PARA EL EXCLUSIVO PROPÓSITO DE IDENTIFICACIÓN Y NO EXPRESAN NI IMPLICAN UNA GARANTÍA DE QUE LOS PRODUCTOS SPEEDAIRE SON COMERCIALIZABLES NI APTOS PARA UN PROPÓSITO EN PARTICULAR, NI QUE LOS PRODUCTOS SPEEDAIRE SE AJUSTARÁN NECESARIAMENTE A LAS ILUSTRACIONES NI A LAS DESCRIPCIONES. EXCEPTO LO ESTIPULADO A CONTINUACIÓN, DAYTON NO REALIZA NI AUTORIZA NINGUNA GARANTÍA NI AFIRMACIÓN DE HECHO, EXPRESA O IMPLÍCITA, QUE NO SEA LO ESTIPULADO EN LA "GARANTÍA LIMITADA" ANTERIOR.

IDONEIDAD DEL PRODUCTO. MUCHAS JURISDICCIONES TIENEN CÓDIGOS Y REGLAMENTOS QUE RIGEN LAS VENTAS, LA CONSTRUCCIÓN, LA INSTALACIÓN, Y O USO DE PRODUCTOS PARA CIERTOS PROPÓSITOS, QUE PUEDEN VARIAR DE AQUELLOS EN LAS ZONAS VECINAS. MIENTRAS QUE SE REALIZAN ESFUERZOS PARA GARANTIZAR QUE LOS PRODUCTOS SPEEDAIRE CUMPLAN CON LOS CÓDIGOS MENCIONADOS, DAYTON NO PUEDE GARANTIZAR EL CUMPLIMIENTO Y NO PUEDE SER RESPONSABLE DE CÓMO SE INSTALA O UTILIZA EL PRODUCTO. ANTES DE COMPRAR Y UTILIZAR UN PRODUCTO, REVISE LAS ESPECIFICACIONES DE SEGURIDAD Y TODOS LOS CÓDIGOS Y REGLAMENTOS NACIONALES Y LOCALES APLICABLES, Y ASEGÚRESE DE QUE EL PRODUCTO, LA INSTALACIÓN Y EL USO DE SPEEDAIRE CUMPLIRÁN CON LOS MISMOS.

CONSUMIDORES SOLAMENTE. CIERTOS ASPECTOS DEL DESCARGO DE RESPONSABILIDAD NO SON APLICABLES A LOS PRODUCTOS DE CONSUMO VENDIDOS A LOS CONSUMIDORES; (A) ALGUNAS JURISDICCIONES NO PERMITEN LA EXCLUSIÓN NI LA LIMITACIÓN DE DAÑOS INCIDENTALES O CONSECUENTES, DE MODOS QUE ES POSIBLE QUE LA LIMITACIÓN O EXCLUSIÓN ANTERIORES NO SE APLIQUEN A USTED; (B) ASIMISMO, ALGUNAS JURISDICCIONES NO PERMITEN UNA LIMITACIÓN EN CUANTO A LA DURACIÓN DE UNA GARANTÍA IMPLÍCITA, ASÍ QUE ES POSIBLE QUE LA LIMITACIÓN ANTES MENCIONADA NO SE APLIQUE A USTED; Y (C) POR LEY, DURANTE EL PERÍODO DE VIGENCIA DE LA PRESENTE GARANTÍA LIMITADA, NO SE PUEDE EXCLUIR NI SE PUEDE RENUNCIAR DE OTRO MODO A NINGUNA GARANTÍA IMPLÍCITA DE COMERCIABILIDAD O IDONEIDAD PARA UN PROPÓSITO PARTICULAR APLICABLE A LOS PRODUCTOS DE CONSUMO ADQUIRIDOS POR LOS CONSUMIDORES. LA PRESENTE GARANTÍA LIMITADA SOLO SE APLICA A LOS PRODUCTOS SPEEDAIRE ADQUIRIDOS POR LOS COMPRADORES DE LOS ESTADOS UNIDOS PARA SU ENTREGA EN LOS ESTADOS UNIDOS.

WARRANTY SERVICIO DE GARANTÍA

Para obtener el servicio de garantía si compró el producto cubierto directamente a W.W. Grainger, Inc. (en adelante denominado "Grainger"), (i) escriba, llame o visite la sucursal local de Grainger en la cual se compró el producto u otra sucursal de Grainger cercana (consulte www.grainger.com para obtener una lista de las sucursales de Grainger); o (ii) contacte a Grainger en www.grainger.com y haga clic en el enlace "Contáctenos" en la parte superior de la página, luego haga clic en el enlace "Envíenos un correo electrónico"; o (iii) llame a Atención al Cliente (llamada gratuita) al 1-888-361-8649. Para obtener el servicio de garantía si compró el producto cubierto de otro distribuidor o minorista, (i) vaya a www.grainger.com para obtener el Servicio de garantía; (ii) escriba, llame o visite una sucursal de Grainger cercana; o (iii) llame a Atención al Cliente (llamada gratuita) al 1-888-361-8649. En cualquier caso, deberá brindar, en la medida de lo posible, la fecha de compra, el número de factura original, el número de inventario, una descripción del defecto y cualquier otro dato especificado en la presente Garantía limitada de un año de Speedaire. Es posible que se le solicite que envíe el producto para su inspección a su costo. Puede seguir el progreso de las inspecciones y las correcciones de la misma manera. El título y el riesgo de pérdida se transfieren al comprador en el momento de la entrega al transportista común, de modo que si el producto se dañó en tránsito hacia usted, presente el reclamo al transportista, no al minorista, Grainger ni a Dayton. Para obtener información sobre la garantía para compradores y/o las entregas fuera de los Estados Unidos, por favor, póngase en contacto con:

**Dayton Electric Mfg. Co.,
100 Grainger Parkway, Lake Forest, IL 60045 U.S.A. o
Llame al +1-888-361-8649**



SPEEDARE

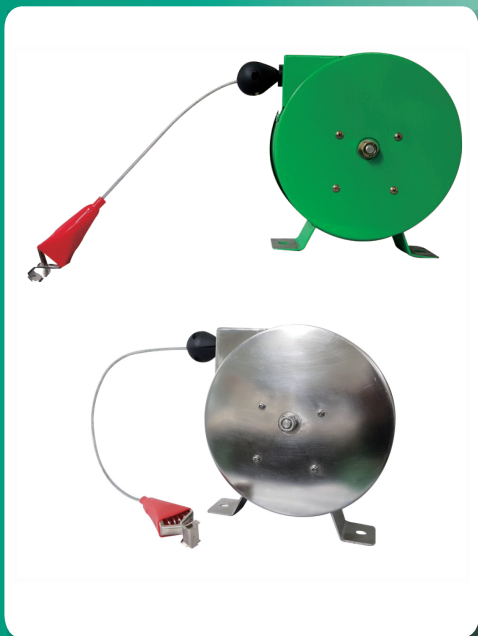

Décharge statique Dévidoir de câble

Modèles 440G04A, 440G05A et 440G09A



SPEEDAIRE

**VEUILLEZ LIRE ET CONSERVER
CES INSTRUCTIONS.
PRENEZ-EN CONNAISSANCE ATTENTIVEMENT
AVANT D'ESSAYER
D'ASSEMBLER, INSTALLER
FAIRE FONCTIONNER OU ENTRETENIR
LE PRODUIT DÉCRIT.**

**PROTÉGEZ-VOUS ET PROTÉGEZ
AUTRUI EN RESPECTANT TOUTES
LES CONSIGNES DE SÉCURITÉ. LE NON-RESPECT
DE CES CONSIGNES
PEUT PROVOQUER DES BLESSURES PERSONNELLES
OU CAUSER DES DÉGÂTS MATÉRIELS !
CONSERVEZ CE MODE D'EMPLOI
POUR POUVOIR VOUS Y RÉFÉRER ULTÉRIEUREMENT.**

**VOUS TROUVEREZ AU VERSO
DES INFORMATIONS CONCERNANT
LA GARANTIE SPEEDAIRE ET D'AUTRES
INFORMATIONS IMPORTANTES.**

Numéro de modèle : _____

Numéro de série : _____

Date d'achat : _____

**Imprimé en Corée
Version 0 12/2017**

**© 2013 Dayton Electric Manufacturing Co.
Tous droits réservés**

AVANT DE COMMENCER**Description :**

Ces dévidoirs industriels de câble Speedaire® comportent un ressort interne pour le rembobinage automatique du câble. La conception à rochet de blocage fournit un positionnement facile du câble.

**Outils requis :**

- Clé réglable pour l'installation
- Tournevis

DÉBALLAGE**Contenu :**

- Dévidoir Speedaire® de câble (1)
- Mode d'emploi et manuel des pièces (1)

**Inspection :**

- Une fois le dévidoir déballé, l'inspecter soigneusement pour tout dommage pouvant s'être produit lors du transport. Vérifiez s'il n'y a pas de pièces endommagées, manquantes ou mal fixées. Les réclamations de dommages lors du transport doivent être signalées au transporteur.



- Consultez les consignes générales de sécurité en page 2, et les mises en garde et avertissements.



CONSIGNES GÉNÉRALES DE SÉCURITÉ

Avant de procéder au montage ou d'utiliser le produit, prenez connaissance des précautions et instructions qui suivent.

Le non-respect de ces instructions peut causer des blessures corporelles ou des dégâts matériels.

⚠ ATTENTION

*Notez que le dévidoir est rembobiné par un ressort de tension élevée.
Ne pas démonter le dispositif de rochet lorsque le dévidoir est rembobiné par la tension élevée.*

⚠ DANGER

*NE LAISSEZ PAS le câble se rétracter de manière incontrôlée.
Toujours guider le câble sur le dévidoir. Négliger de le faire peut endommager le dévidoir ou provoquer des blessures corporelles.*

INSTALLATION

⚠ ATTENTION

Assurez-vous que la base du dévidoir est fermement assujettie à la surface de montage. Vérifiez la continuité après l'installation.

Sur une surface peinte, retirez la peinture à l'emplacement des boulons ; utilisez des rondelles à dents externes ou tirez un fil de terre allant de la base du dévidoir à l'objet mis à la masse.

Négliger de le faire empêcherait le dévidoir de fonctionner comme prévu et peut provoquer des blessures corporelles.

Montez le dévidoir sur une surface métallique mise à la terre à l'aide des quatre trous présents sur la base de montage. Pour réduire l'usure sur le câble et son guide, le dévidoir doit être monté en ligne directe avec le travail à accomplir de manière à ce que le câble puisse être tiré le plus droit possible quand on doit l'utiliser.

⚠ ATTENTION

Assurez-vous que la base du dévidoir est fermement assujettie à la surface de montage. Vérifiez la continuité après l'installation.

Sur une surface peinte, retirez la peinture à l'emplacement des boulons ; utilisez des rondelles à dents externes ou tirez un fil de terre allant de la base du dévidoir à l'objet mis à la masse.

Négliger de le faire empêcherait le dévidoir de fonctionner comme prévu et peut provoquer des blessures corporelles.

⚠ AVERTISSEMENT

Toute négligence à cet égard risque de provoquer des blessures personnelles ou des dommages matériels !

SPÉCIFICATIONS

	440G04A	440G05A	440G09A
Ampérage de la pince	100	100	100
D.O du câble (en mm)	Ø2	Ø2	Ø2
Longueur du câble (en pieds)	20	50	20
Poids (en lb)	5	8	5
Connexion de sortie du câble	Pince	Pince	Pince
Matériau du bâti	SUS	SUS	ACIER
Coloris du bâti	Argent	Argent	Vert
Matériau du câble	Argent	Argent	Argent
Matériau de la pince	Cuivre	Cuivre	Cuivre
A (en pouces)	6-11/16	9-1/4	6-11/16
B (en pouces)	2-23/64	2-23/64	2-23/64
C (en pouces)	6-1/16	8-21/32	6-1/16
D (en pouces)	5-45/64	8-5/64	5-45/64
E (en pouces)	-	1-31/64	-

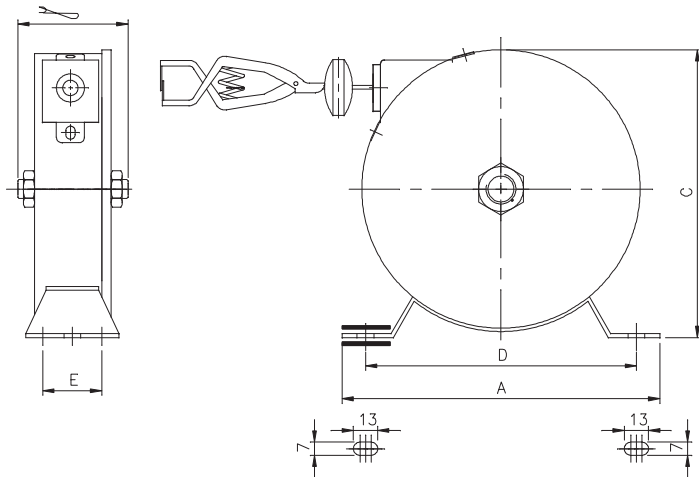

Figure 1

- 1 Déballez le dévidoir et examinez s'il n'est pas endommagé. Faites-le tourner manuellement pour vérifier s'il fonctionne bien sans accrocs.
- 2 Si vous souhaitez installer le dévidoir plus haut que la hauteur normale, démontez le dispositif d'arrêt du câble et réglez-le à la hauteur désirée.
- 3 Si vous souhaitez démonter le dispositif d'arrêt du câble, le dispositif de rochet doit être fixé. Sinon, le dévidoir risque de s'endommager car le câble pourra se rétracter sous l'effet de la tension du ressort.
- 4 Si le dévidoir est installé au plafond ou sur un mur, installez un fil secondaire pour éviter tout accident.

Position normale de montage

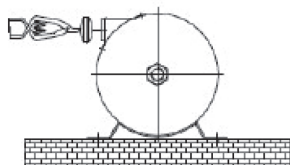

Figure 2

Montage au sol

▲ AVERTISSEMENT

Lorsque le dévidoir est monté au sol, il doit être monté correctement.

Si le câble est sorti lorsque le dévidoir n'est pas monté correctement, ce dernier risque de tomber et de s'endommager.

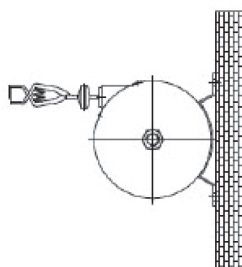

Figure 3

Montage au mur

▲ AVERTISSEMENT

Lorsque le dévidoir est monté sur un mur, il doit être monté correctement.

Si le câble est sorti lorsque le dévidoir n'est pas monté correctement, ce dernier risque de tomber et de s'endommager.

Il y a un risque également de blessures pour l'utilisateur.

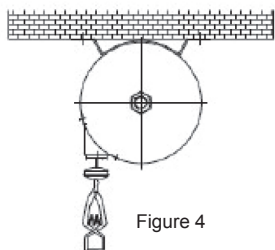

Figure 4

Montage au plafond

▲ AVERTISSEMENT

Lorsque le dévidoir est monté au plafond, il doit être monté correctement.

Si le câble est sorti lorsque le dévidoir n'est pas monté correctement, ce dernier risque de tomber et de s'endommager.

Il y a un risque également de blessures pour l'utilisateur.

MODE D'EMPLOI

- 1 Vérifiez le bon fonctionnement du dévidoir en tirant lentement le câble vers l'extérieur. Un clic doit se faire entendre à chaque demi-rotation (angle de 180°) sur le tambour. Le dispositif d'arrêt du rochet sera engagé. À ce moment-là, le câble ne sera pas rembobiné et il sera arrêté.
- 2 Lorsque vous souhaitez rembobiner le câble, tirez lentement sur ce dernier. Lorsqu'un clic se fait entendre, déroulez lentement le câble à la main ; ce dernier se rembobinera alors.
- 3 Si vous libérez brusquement le câble, celui-ci se rembobinera brusquement et pourra donner des coups de fouet. Ces coups de fouet peuvent causer des dégâts matériels ou des blessures corporelles.
- 4 Si vous démontez la butée lorsque le dévidoir est sous tension, un effet de retour risque de se produire, lequel endommagera le ressort.
- 5 Examinez fréquemment le câble pour voir s'il n'est pas endommagé et usé et vérifiez si le joint du pivot ne fuit pas. Si une fuite se produit, remplacez ou faites réparer les pièces.

AVERTISSEMENTS POUR L'UTILISATION

- Faites preuve de prudence pour manipuler le dévidoir pendant son fonctionnement normal. Les dévidoirs comportent un tambour rotatif motorisé par un ressort sous tension.
- N'utilisez pas de câble autre que celui pour lequel est prévu le dévidoir. Les modifications de diamètre du câble, de son poids par pied, de sa longueur ou de sa flexibilité (rayon de courbure minimum) affecteront le fonctionnement du dévidoir.
- Le matériel de montage et les fixations doivent être installés pour conserver la bonne tenue malgré les vibrations, et ils doivent être vérifiés régulièrement pour assurer cette bonne tenue.
- Lors du montage de l'installation, faites en sorte que le dévidoir ne soit pas soutenu que par les boulons lors de la tension. Est fortement recommandée l'utilisation d'une chaîne de sécurité, d'un câble, d'un boîtier ou d'un filet pour réduire au maximum les risques de dégâts matériels et de blessures corporelles en cas d'échec du montage.

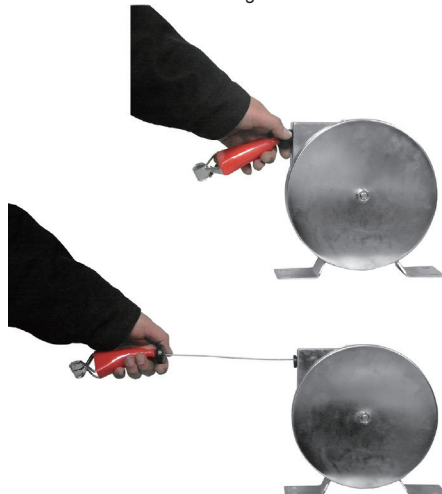

Symptôme	Cause(s)	Mesure corrective
Rétractation faible	1. Le ressort est cassé ou a perdu toute tension	1. Réglez ou remplacez le ressort.
Non bloqué	1. Mauvais fonctionnement	1. Le dévidoir se bloque au premier, au deuxième ou au troisième clic. Après le troisième clic, le dévidoir se rembobine automatiquement.

INSTRUCTIONS POUR L'ENTRETIEN ET LES INSPECTIONS**⚠ AVERTISSEMENT**

Les réparations ou remplacements doivent être exclusivement effectués par une personne qualifiée ou par un centre de dépannage agréé.

⚠ AVERTISSEMENT

L'inspection doit être effectuée périodiquement. Le dossier d'entretien doit être lui aussi mis à jour périodiquement.

Inspection du rochet/ressort

Lorsque le câble est sorti, le clic doit se faire entendre.

Une fois que le clic s'est fait entendre, le tambour rotatif va être immobilisé et verrouillé par le dispositif de rochet et le câble sera maintenu en place.

Si le clic ne se fait pas entendre, le câble doit se rembobiner automatiquement.

L'inspection doit être effectuée régulièrement comme indiqué plus haut.

- Lorsque le dispositif à rochet ne fonctionne pas, il doit être remplacé.
- Lorsque le câble n'est pas rembobiné automatiquement, l'unité doit être remplacée.

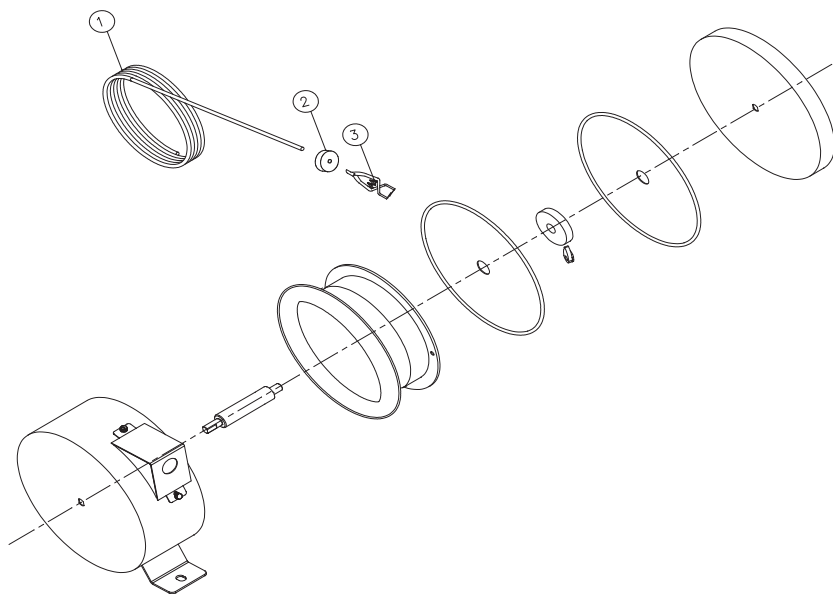

**Pour les pièces de réparation, composer le 1-800-323-0620
24 heures par jour – 365 jours par an**

Indiquez les renseignements suivants :

- Numéro de modèle
- Numéro de série (si existant)
- Description et numéro de pièce, d'après la liste des pièces

LISTE DES PIÈCES DE RECHANGE POUR LES 440G04A, 440G05A et 440G09A

Numéro de référence	Description	Numéro de la pièce	Numéro du produit	Qté. (Pièce/unité)	Remarques
1	FIL	454Z05 454Z04	440G04A, 440G09A 440G05A	1	ACIER
2	CLAPET DU FIL	454Z42	440G04A, 440G05A, 440G09A	1	NBR
3	PINCE DE MISE À LA TERRE	454Z01	440G04A, 440G05A, 440G09A	1	CUIVRE



REMARQUES.

Lined area for notes, consisting of multiple horizontal lines.

REMARQUES.



REMARQUES.

GARANTIE LIMITÉE D'UN AN DE SPEEDAIRE

GARANTIE SPEEDAIRE LIMITÉE D'UN AN. Tous les modèles des produits Speedaire® couverts dans ce manuel sont garantis par Dayton Electric Mfg. Co. (« Dayton ») qui garantit l'utilisateur original contre les défaillances dans la main-d'œuvre ou dans les matériaux pour une utilisation normale pendant un an à compter de la date d'achat. Si le produit Speedaire fait partie d'un ensemble, seule la partie défaillante relève de cette garantie. Tout produit ou pièce jugés défectueux dans les matériaux ou la main-d'œuvre et qui sont retournés, frais d'expédition prépayés, à un centre de service agréé, désigné par Dayton ou son mandataire, est, en tant que solution exclusive, réparé ou remplacé par un produit neuf ou remis à neuf ou par une pièce d'ut illité égale, à moins qu'un remboursement total ne soit offert, le tout sans frais, à la discrétion de Dayton ou de son mandataire. Pour les procédures de réclamation de la garantie limitée, voir ci-dessous la section « Service de garantie ». Cette garantie est nulle s'il y a preuve de mauvaise utilisation, mauvaise réparation, mauvaise installation, utilisation abusive ou modification. La présente garantie ne couvre pas l'usure normale des produits Speedaire ou des parties de ceux-ci, ou des produits ou des parties qui sont des biens consommables lors d'une utilisation normale. Cette garantie limitée donne aux acheteurs des droits juridiques particuliers et vous pouvez également jouir d'autres droits qui varient d'une juridiction à l'autre.

DÉ NÉ GATIONS DE LA GARANTIE ET LIMITES DE RESPONSABILITÉ CONCERNANT TOUS LES CLIENTS POUR TOUS LES PRODUITS

LIMITÉ DE RESPONSABILITÉ. DANS LA MESURE PERMISE SELON LA LÉ GISATION EN VIGUEUR, LA RESPONSABILITÉ DE DAYTON POUR LES DOMMAGES CONSÉCUTIFS ET ACCIDENTELS EST EXPRESSÉMENT REJETÉ E. LA RESPONSABILITÉ DE DAYTON DANS TOUS LES CAS EST LIMITÉE À, ET NE DOIT PAS DÉPASSER, LE PRIX ACQUITTÉ POUR L'ACHAT.

EXCLUSION DE GARANTIE. NOUS AVONS MIS TOUT NOTRE SOIN À FOURNIR DANS LE PRÉ SENT DOCUMENT DES INFORMATIONS EXACTES ET DES ILLUSTRATIONS PRÉ CISES SUR LES PRODUITS SPEEDAIRE. CELA DIT, CES INFORMATIONS ET CES ILLUSTRATIONS SONT FOURNIES À SEULE FIN D'IDENTIFICATION ET NE CONSTITUENT PAS DE GARANTIE EXPLICITE OU IMPLICITE QUE LES PRODUITS SPEEDAIRE POSSÈDENT UNE QUALITÉ MARCHANDE, OU CONVIENNENT POUR UNE FINALITÉ PARTICULIÈRE, NI QU'ILS SONT NÉCESSAIREMENT CONFORMES AUX ILLUSTRATIONS OU AUX DESCRIPTIONS. HORMIS COMME INDIQUÉ CI-DESSOUS, AUCUNE GARANTIE OU AFFIRMATION DE FAIT, EXPRIMÉ E OU IMPLICITE, AUTRE QUE CELLE INDIQUÉ E DANS LA « GARANTIE LIMITÉ E » CI-DESSUS, N'EST ÉMISE OU AUTORISÉ E PAR DAYTON.

ADÉ QUATION DU PRODUIT. PLUSIEURS JURIDICTIONS POSSÈDENT DES CODES ET DES RÉGLEMENTATIONS GOUVERNANT LES VENTES, LA CONSTRUCTION, L'INSTALLATION ET L'UTILISATION DE PRODUITS POUR CERTAINES FINS, QUI PEUVENT VARIER DE CEUX EN VIGUEUR DANS LES ZONES AVOISINANTES. BIEN QUE NOUS AYONS FAIT TOUS NOS EFFORTS POUR NOUS ASSURER QUE LES PRODUITS SPEEDAIRE SONT CONFORMES À CES CODES, DAYTON NE PEUT GARANTIR LA CONFORMITÉ, ET NE PEUT É TRE TENU RESPONSABLE POUR LA FAÇ ON DONT LE PRODUIT EST INSTALLÉ OU UTILISÉ. AVANT D'ACHETER ET D'UTILISER UN PRODUIT, EXAMINEZ SES SPÉCIFICATIONS ET SES CONSIGNES DE SÉCURITÉ, AINSI QUE TOUS LES CODES ET RÉ GLEMENTATIONS NATIONAUX ET LOCAUX APPLICABLES, ET ASSUREZ-VOUS QUE LE PRODUIT SPEEDAIRE, SON INSTALLATION, ET SON UTILISATION RESPECTENT BIEN CES CODES ET RÉGLEMENTATIONS.

CONSUMMATEURS UNIQUEMENT. CERTAINS ASPECTS DES CLAUSES DE NON-RESPONSABILITÉ NE SONT PAS APPLICABLES AUX PRODUITS VENDUS AUX CONSUMMATEURS ; (A) CERTAINES JURIDICTIONS NE PERMETTENT PAS L'EXCLUSION OU LA LIMITATION DE DOMMAGES ACCIDENTELS OU CONSÉCUTIFS, EN CONSÉQUENCE DE QUOI LA LIMITATION OU L'EXCLUSION PRÉCÉDENT PEUT NE PAS S'APPLIQUER À VOTRE CAS ; (B) DE PLUS, CERTAINES JURIDICTIONS N'AUTORISENT PAS DE LIMITATION SUR LA DURÉE D'UNE GARANTIE IMPLICITE, EN CONSÉQUENCE DE QUOI LA LIMITATION PRÉ CÉ DENTE PEUT NE PAS S'APPLIQUER À VOTRE CAS ; ET (C) LÉGALEMENT, LORS DE LA PÉ RIODE DE CETTE GARANTIE LIMITÉ E, AUCUNE GARANTIE IMPLICITE DE VALEUR COMMERCIALE OU D'ADÉ QUATION À UNE FINALITÉ PARTICULIÈRE APPLICABLE AUX PRODUITS GRAND PUBLIC ACHETÉS PAR DES CLIENTS NE PEUT FAIRE L'OBJET D'UNE EXCLUSION OU D'UN REJET. CETTE GARANTIE LIMITÉE S'APPLIQUE UNIQUEMENT AUX PRODUITS SPEEDAIRE ACHETÉS PAR DES CLIENTS AMÉRICAINS RÉSIDANT AUX ÉTATS-UNIS.

SERVICE DE GARANTIE

Pour obtenir le service de garantie si vous avez acheté directement à W.W.Grainger, Inc. (« Grainger ») le produit couvert, (i) écrivez, appelez ou visitez la succursale Grainger locale où le produit a été acheté ou une autre succursale Grainger près de chez vous (voir la liste des succursales Grainger sur www.grainger.com) ; ou (ii) contactez Grainger en allant sur www.grainger.com et en cliquant sur le lien Nous contacter en haut de la page, puis sur le lien Nous envoyer un courriel ; ou (iii) appelez le Service clientèle (appel gratuit) au 1 888 361-8649.

Pour obtenir le service de garantie si vous avez acheté le produit couvert à un autre distributeur ou détaillant, (i) allez sur www.grainger.com pour le Service de garantie ; (ii) écrivez, appelez ou visitez une succursale Grainger près de chez vous ; ou (iii) appelez le Service clientèle (appel gratuit) au 1 888 361-8649. Dans tous les cas, vous devrez, dans la mesure du possible, communiquer la date d'achat, le numéro de la facture originale, le numéro de stock, une description du problème, et toute autre donnée spécifiée dans cette Garantie Speedaire limitée d'un an. Il pourra vous être demandé d'expédier à vos frais le produit pour qu'il soit examiné. Vous pouvez effectuer un suivi du progrès des inspections et des corrections de la même manière. Le titre sur le produit et son risque de perte incombent à l'acheteur lors de la remise du produit à un transporteur ordinaire ; en conséquence de quoi, si le produit est endommagé alors qu'il vous est expédié, remplissez une réclamation auprès du transporteur, et non du détaillant, de Grainger ou de Dayton. Pour l'information de garantie pour les acheteurs ou les livraisons hors des É tats-Unis, veuillez contacter :

**Dayton Electric Mfg. Co.,
100 Grainger Parkway, Lake Forest, IL 60045 É tats-Unis ou
appeler le 1-888-361-8649**