

®

**SPEEDAIR®**



## Needle Scaler & Chisel Scaler

3AAH6A, 3AAH7A, 3AAH8A, 3AAH9A,  
3AAJ1A and 3AAJ2A



**SPEEDAIRE**

**PLEASE READ AND SAVE  
THESE INSTRUCTIONS.**

**READ CAREFULLY  
BEFORE ATTEMPTING  
TO ASSEMBLE, INSTALL,  
OPERATE OR MAINTAIN THE  
PRODUCT DESCRIBED.**

**PROTECT YOURSELF AND  
OTHERS BY OBSERVING ALL  
SAFETY INFORMATION. FAILURE  
TO COMPLY WITH INSTRUCTIONS  
COULD RESULT IN PERSONAL  
INJURY AND/OR PROPERTY DAMAGE!  
RETAIN INSTRUCTIONS FOR FUTURE  
REFERENCE.**

**PLEASE REFER TO BACK COVER  
FOR INFORMATION REGARDING  
DAYTON'S WARRANTY AND OTHER  
IMPORTANT INFORMATION.**

**Model #:** \_\_\_\_\_

**Serial #:** \_\_\_\_\_

**Purch. Date:** \_\_\_\_\_

*Printed in Taiwan  
Version 0/11/2015*

**© 2015 W.W. Grainger, Inc.  
All Rights Reserved**

## BEFORE YOU BEGIN

### Personal protection equipment

- Carefully read this manual before using the tool.



- All persons in the work area must always wear safety glasses with side guards in order to prevent eye injuries.



- Hearing protection must also be worn to prevent a possible hearing loss.

## UNPACKING

### Unpack:

- After unpacking unit, inspect carefully for any damage that may have occurred during transit. Check for loose, missing, or damaged parts. Shipping damage claim must be filed with carrier.



### Contents:

3AAH6A



3AAH7A



3AAH8A



3AAH9A



3AAJ1A



3AAJ2A



- See General Safety Instructions on page 2, and Cautions and Warnings as shown.



## GENERAL SAFETY INFORMATION

The Speedaire® Needle Scaler and Chisel Scaler is idea for rust removing, scale, paint and weld flux, used to clean a wide variety of irregular surfaces. Used in shipyards, metal fabrication shops, refineries, foundries and construction jobs.

### **▲ WARNING**

*Some dust created by power sanding, sawing, grinding, drilling, and other construction activities contains chemicals known to cause cancer, birth defects or other reproductive harm. Some examples of these chemicals are:*

- *Lead from lead – based paints.*
- *Crystalline silica from bricks and cement and other masonry products.*
- *Arsenic and chromium from chemically – treated lumber.*

*To reduce your exposure to these chemicals: work in a well – ventilated area, and work with approved safety equipment, such as those dust masks that air specially designed to filter out microscopic particle.*

For Additional Safety Information consult

*Your employer, union, and/or trade association USD Department of Labor (OSHA); [www.osha.gov](http://www.osha.gov) "Safety Code For Portable Air Tools"(B186.1) available from: [www.ansi.org](http://www.ansi.org).*

- *Never operate a tool unless the accessory is secured in the tool with a proper retainer (see parts list).*
- *To avoid injury, retainer parts must be replaced when they become worn, cracked or distorted.*

Workplace Hazard

### **▲ WARNING**

- *Slip/Trip/Fall is a major cause of serious injury or death. Beware of excess hose left on the walking or work surface.*
- *High sound levels (dB) can cause permanent hearing loss. Use hearing protection as recommended by your employ or OSHA regulation (see 29 CFR part 1910).*
- *Maintain a balanced body position and secure footing.*
- *Repetitive work motions, awkward positions and exposure to vibration can be harmful to hands and arms. If numbness, tingling, pain or whitening pf the skin occurs, stop using the tool and consult a physician.*
- *Avoid inhaling dust or handling debris from the work process which produce airborne particles.*
- *Use dust extraction and wear respiratory protective equipment when working with material which produce airborne particles.*
- *Proceed with care in unfamiliar surroundings. Hidden hazards may exist, such as electric or other utility-lines.*



## GENERAL SAFETY INFORMATION

- ***This tool is not intended for use in explosive atmospheres and is not insulated for contact with electric power sources. Some dust created by power sanding, swing, grinding, drilling and other construction activities contains chemicals known to the State of California to cause cancer and birth defects or other reproductive harm.***

***Some example of these chemicals are:***

- ***Lead from lead based paints.***
- ***Crystalline silica bricks and cement and other masonry products.***
- ***And Arsenic and chromium from chemically-treated rubber.***

***Your risk from these exposures varies, depending on how often you do this type of work. To reduce your exposure to these chemicals: work in a well ventilated area, and work with approved safety equipment, such as dust masks that are specially designed to filter out microscopic particles. For professional use only.***



## SPECIFICATIONS

	3AAH6A	3AAH7A	3AAH8A	3AAH9A	3AAJ1A	3AAJ2A
Blows Per Minute	4,600	4,600	3,000	3,700	4,800	4,800
Piston Stroke	1-17/32"	1-17/32"	2-5/8"	1-5/16"	1-17/32"	1-1/16"
Needle Size (mm)	Ø1/8" x7"L	Ø1/8" x7"L	Ø1/8" x7"L	Ø1/8" x7"L		Ø1/8" x7"L
Needle Number	19PCS	19PCS	19PCS	19PCS		12PCS
Shank	1/2"square				1/2"square	
Air Inlet (NPT)	1/4"	1/4"	1/4"	1/4"	1/4"	3/8"
Hose Size (Inch)	3/8	3/8	3/8	3/8	3/8	3/8
Average CFM @ 15 Second Run Time	3.9	3.9	2	1.2	4	1.8
Recommended Air Pressure	90PSI (6.2 Bar)	90PSI (6.2 Bar)	90PSI (6.2 Bar)	90PSI (6.2 Bar)	90PSI (6.2 Bar)	90PSI (6.2 Bar)
Length	18	18	14.5	13.2	13	12.6

## Diagrams

Air mains and lines should be large enough to avoid excessive pressure loss under conditions of maximum flow. In air lines, as in aftercoolers, water is continually precipitated as the air cools. For this reason pipe lines should be provided with a means of draining or trapping this water before it reaches the hose outlets. It is advisable to pitch the mains in the direction of air flow so that both gravity and air flow will carry the water to traps or water legs located at frequent intervals. These should be drained regularly and never allowed to become full and inoperative. Use of automatic traps will eliminate manual draining and the possibility of traps becoming full. However traps which drain to sewers can waste a considerable amount of air unless regularly inspected and kept in good working order. Provision for quick and positive inspection of operation and for leakage should be made when traps are installed. Three-way cocks or stop and waste cocks in the drains are usually provided for this purpose. To aid in preventing condensed moisture from reaching the tools, down pipes or hose connections should never be taken directly from the bottom of air pipes or mains. Connection should be made at the top of the main and a long radius return bend used. Leaders, valves and hose connections should be large enough to pass the maximum amount of air required by the tool or tools on the line. This is particularly important if manifolds, from which several hose lines run, are used.

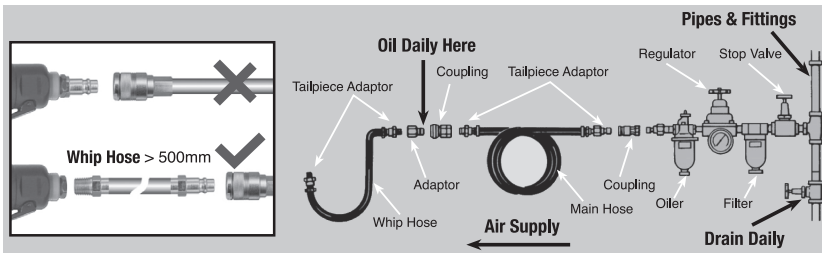



## INSTALLATION INSTRUCTIONS

Installation

- Designed to operate on 90PSI, lower pressure (below 90 PSI) will reduce performance of the tool while higher air pressure (over90 PSI) raises the performance of the tool beyond its rated capacity and could cause serious damage to tool and injury to user.
- Always use clean dry air. Excessive moisture and dirt will greatly reduce the life of any air motor. The installation of an in-line filter-regulator-lubricator as close to the tool as possible recommended, will improve performance and product life.
- A 3/8" air hose is required up to 8 ft length. If more length is required a 1/2" air hose should be connected to the 3/8" hose to ensure the tool has the necessary air supply. Insure all hoses and fitting are the correct size.

**▲ WARNING** *Air Supplier and Connection*

- Use clean dry regulated compressed air at the recommended pressure (given in the specifications).
- Use only fasteners made or recommended by the tool manufacturer (refer also to the specifications).
- Never exceed the maximum recommended operating pressure of this tool.
- Never use oxygen, carbon dioxide, combustible gases or any bottled gas as a power source.
- Always disconnect the air supply when doing any tool maintenance or repair work.
- Regularly inspect the safety, the trigger and the springs for free unhindered movement, never use a tool that requires servicing.
- Connect the male free flow nipple to the tool side of the air line so that the tool is depressurized when disconnected.





## OPERATING INSTRUCTIONS

GETTING STARTED

### Needle Scaler Use / Needles Replacement

Increasing the compression of the spring will increase the strength of the tool and help prevent the tool from jumping from the work surface.

#### For 3AAH6A and 3AAH7A

Remove needle tube (49) from tool and remove the needle holder (47). Assemble the needles (46) into the needle holder (47) and place the spring (48) over the needles. Place the sub-assembly inside the needle tube (49), then lock the needle tube (49) onto the tool. Choose your needle tube position. To compensate the needle wear and to adjust the tool strength, it is possible to adjust the needle tube (49) position by pressing and turning it.

SAFETY /  
SPECIFICATIONS

ASSEMBLY /  
INSTALLATION

#### For 3AAH8A

Unlock the screw (24) with hex wrench (26). Then disassemble the needles (4) from the needle cover (1). Assemble the needles (4) into the needle holder (3) and place the spring (2) over the needles. Place the sub-assembly inside the needle tube (1), then lock the needle tube (1) onto the tool. Choose your needle tube position. To compensate for the needle wear and to adjust the tool strength, it is possible to adjust the needle tube (1) position by pressing and turning it.

OPERATION

#### For 3AAH9A

Unlock the screw (22) with hex wrench (24). Then disassemble the needles (18) from intermediate tube (20). Assemble the needles (18) into the needle holder (17) and place the spring (19) over the needles. Place the sub-assembly inside the intermediate tube (20), then lock the intermediate tube (20) onto the tool. Choose your needle tube position. To compensate for the needle wear and to adjust the tool strength, it is possible to adjust the front tube (21) position by pressing and turning it.

TROUBLESHOOTING

#### For 3AAJ2A

Remove the safety band (5) and lock ring (1). Then remove needles (3). Assemble the needles (3) into the needle supporter (2). Place the sub-assembly inside the cover (9). Compensate by applying sufficient pressure on it to let tool work, to prevent it from jumping.

MAINTENANCE /  
REPAIR



## OPERATING INSTRUCTIONS

### Chipping Hammer - Chisel Replacement

#### For 3AAH6A and 3AAJ1A

Unlock the chisel (50) by pressing the driver retainer (38). Then lock a new chisel into the scaler by pressing down on the driver retainer (38). Be sure the chisel is completely inserted and locked into position by the driver retainer (38).

## TROUBLESHOOTING

Disconnect air from tool before all repairs! Stop using the tool immediately if any of the following problems occur.

Serious personal injury could occur. Any repairs or replacements must be done by a qualified person or an authorized service center only.

	Symptoms	Possible Causes	Corrective Actions
1	There is moisture blowing out of the tool's exhaust.	There is water in the tank.	Drain the tank. ( see the air compressor manual for instructions.) Lubricate the tool again and run for 1-2 seconds.
2	The tool runs slowly or will not operate.	There is grit or gum in the tool. The tool is out of oil. The air pressure is low.  The air hose leaks.  The air pressure drops.  The air inlet is blocked. The air connection was leaking.	Flush the tool with air tool oil or gum solvent. Lubricate the tool according to the lubrication instructions in this manual. Adjust the regulator setting on the tool. Adjust the compressor regulator to the tool's maximum setting of 90 psi.  Check the fitting and connection. Check the air hose.  Ensure the hose is the proper size. Long hoses or tools using large volumes of air may require a hose with an I.D. of 1/2" or large depending on the total length of the hose.  Do not use a multiple number of hoses connected together with a quick connect fitting. This causes additional pressure drops and reduces the tool power. Directly connect the hoses together.  Clean up.  Tighten the fitting or use the tape seal.
3	The air is leaking.	Damaged or worn o-ring/seal.	Replace o-ring/seal.



## MAINTENANCE

- Use an air line lubricator with Mobil Almo 525 air tool oil (model 4ZF22) adjusted to two drops per minute. If an air line lubricator cannot be used, add air motor oil to the inlet once a day. Never use synthetic oils for air line lubrication because of possible damage to seals, o-rings, hose, rotor, blades and polycarbonate oiler/filter bowls.
- Tools should be repaired or equipped only with parts or accessories that are supplied or recommended by the tool manufacturer.
- Use nonflammable cleaning solvent to wipe the tool.
- Never soak the tool into cleaning solvent as they can cause internal damage.
- Ensure all the screws are tightened after maintenance work.



GETTING STARTED

SAFETY /  
SPECIFICATIONS

ASSEMBLY /  
INSTALLATION

OPERATION

TROUBLESHOOTING

**MAINTENANCE /  
REPAIR**



## REPAIR PARTS ILLUSTRATION FOR 3AAH6A

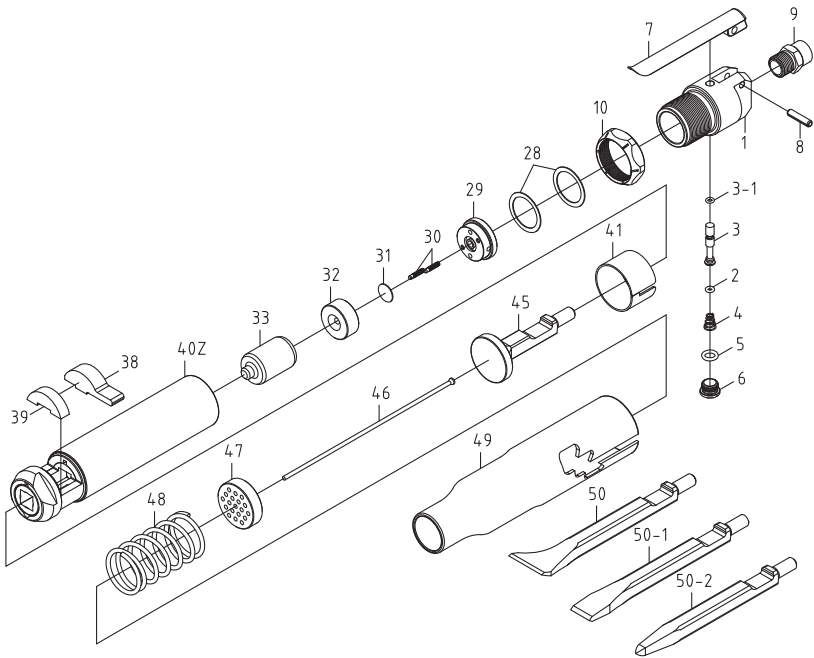

**For Repair Parts, call 1-800-323-0620**  
**24 hours a day – 365 days a year**

Please provide following information:

- Model number
- Serial number (if any)
- Part description and number as shown in parts list



## REPAIR PARTS LIST FOR 3AAH6A

	Parts Description	Part No.	Qty.
1	Valve Body	45R401	1
2	O-Ring (3.2x1.9)	45R399	1
3	Throttle Valve	45R398	1
3-1	O-Ring (P3.5x1.5)	45R397	1
4	Spring	45R396	1
5	O-Ring (7.8x2.4)	45R395	1
6	Valve Cap	45R394	1
7	Trigger	45R393	1
8	Spring Pin (5x22.5)	45R392	1
9	Air Inlet	45R391	1
10	Lock Ring	45R390	1
28	Alignment Shim	45R389	2
29	Rear Valve Block	45R388	1
30	Pin (3x14)	45R387	2
31	Valve	45R358	1
32	Front Valve Block	45R386	1
33	Piston	45R385	1
38	Driver Retainer	45R384	1
39	Retainer Buffer	45R383	1
40Z	Barrel Assembly	45R382	1
41	Retainer Cap	45R381	1
45	Needle Driver	45R380	1
46	Needle (3mm)	45R379	19
47	Needle Holder	45R378	1
48	Spring	45R377	1
49	Needle Tube	45R376	1
50	Bent Chisel (35mm)	45R375	1
50-1	Flat Chisel (20mm)	45R374	1
50-2	Point Chisel	45R373	1

GETTING STARTED

SAFETY /  
SPECIFICATIONS

ASSEMBLY /  
INSTALLATION

OPERATION

TROUBLESHOOTING

MAINTENANCE /  
REPAIR

## REPAIR PARTS ILLUSTRATION FOR 3AAH7A

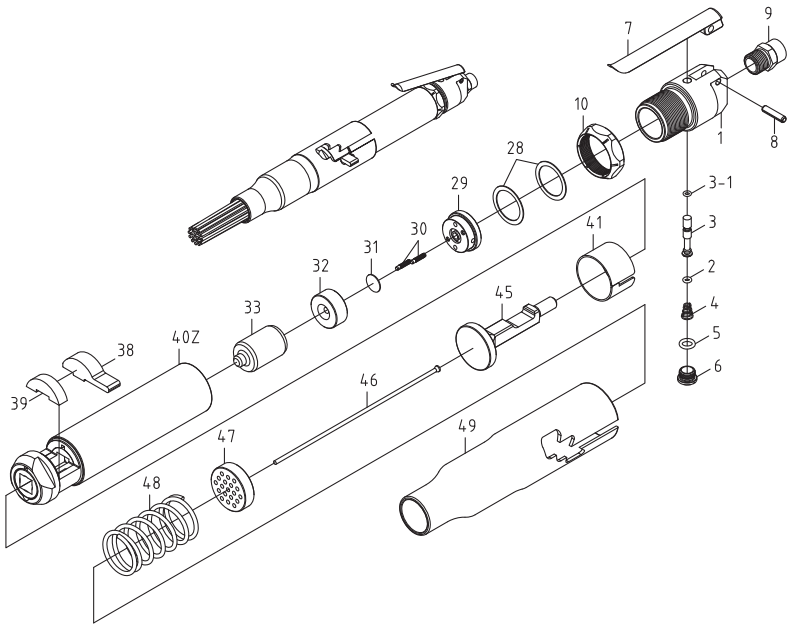

**For Repair Parts, call 1-800-323-0620**  
**24 hours a day – 365 days a year**

*Please provide following information:*

- Model number
- Serial number (if any)
- Part description and number as shown in parts list





## REPAIR PARTS LIST FOR 3AAH7A

	Parts Description	Part No.	Qty.
1	Valve Body	45R372	1
2	O-Ring (3.2x1.9)	45R371	1
3	Throttle Valve	45R370	1
3-1	O-Ring (3.5x1.5)	45R369	1
4	Spring	45R368	1
5	O-Ring (7.8x2.4)	45R367	1
6	Valve Cap	45R366	1
7	Trigger	45R365	1
8	Spring Pin (5x22.5)	45R364	1
9	Air Inlet	45R363	1
10	Lock Ring	45R362	1
28	Alignment Shim	45R361	2
29	Rear Valve Block	45R360	1
30	Pin (3x14)	45R359	2
31	Valve	45R358	1
32	Front Valve Block	45R357	1
33	Piston	45R356	1
38	Driver Retainer	45R355	1
39	Retainer Buffer	45R354	1
40Z	Barrel Assembly	45R353	1
41	Retainer Cap	45R352	1
45	Needle Driver	45R351	1
46	Needle (3mm)	45R350	19
47	Needle Holder	45R349	1
48	Spring	45R348	1
49	Needle Tube	45R347	1

GETTING STARTED

SAFETY /  
SPECIFICATIONS

ASSEMBLY /  
INSTALLATION

OPERATION

TROUBLESHOOTING

MAINTENANCE /  
REPAIR

## REPAIR PARTS ILLUSTRATION FOR 3AAH8A

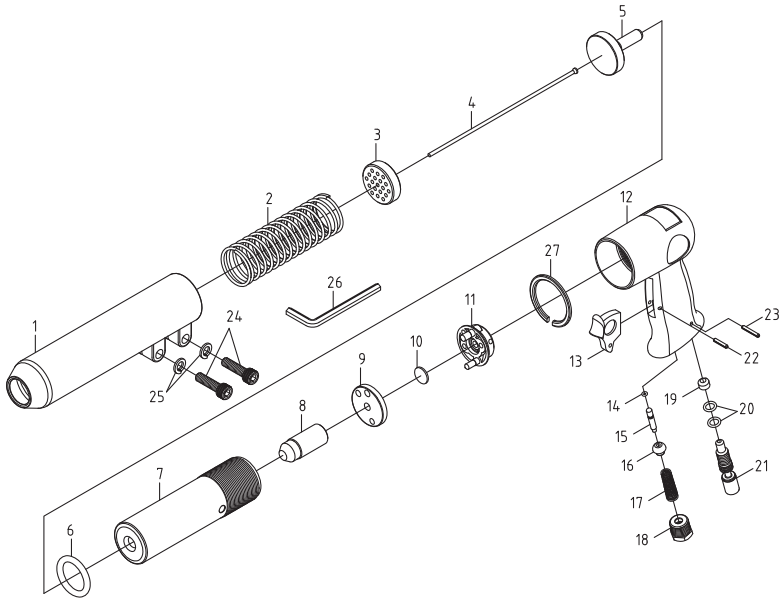

**For Repair Parts, call 1-800-323-0620**  
**24 hours a day – 365 days a year**

*Please provide following information:*

- Model number
- Serial number (if any)
- Part description and number as shown in parts list



## REPAIR PARTS LIST FOR 3AAH8A

	Parts Description	Part No.	Qty.
1	Needle Cover	45R346	1
2	Spring	45R345	1
3	Needle Holder	45R344	1
4	Needle (3mm)	45R343	19
5	Needle Driver	45R342	1
6	O-Ring (27.94x5.33)	45R341	1
7	Cylinder	45R340	1
8	Piston	45R339	1
9	Lower Valve Seat	45R338	1
10	Valve Disc	45R337	1
11	Upper Valve Assy.	45R336	1
12	Handle	45R335	1
13	Trigger	45R334	1
14	O-Ring (2.0x1.5)	45R333	1
15	Valve Stem	45R332	1
16	Throttle Valve	45R331	1
17	Spring	45R330	1
18	Air Inlet	45R329	1
19	Steel Ball Seat	45R328	1
20	O-Ring (7.8X1.9)	45R327	2
21	Regulator	45R326	1
22	Spring Pin (3x16)	45R325	1
23	Spring Pin (3x20)	45R324	1
24	Screw (5/16-1-1/4")	45R323	2
25	Washer (5/16)	45R322	2
26	Hex. Wrench (6mm)	45R321	1
27	Clamp Washer	45R320	1

GETTING STARTED

SAFETY /  
SPECIFICATIONS

ASSEMBLY /  
INSTALLATION

OPERATION

TROUBLESHOOTING

MAINTENANCE /  
REPAIR

## REPAIR PARTS ILLUSTRATION FOR 3AAH9A

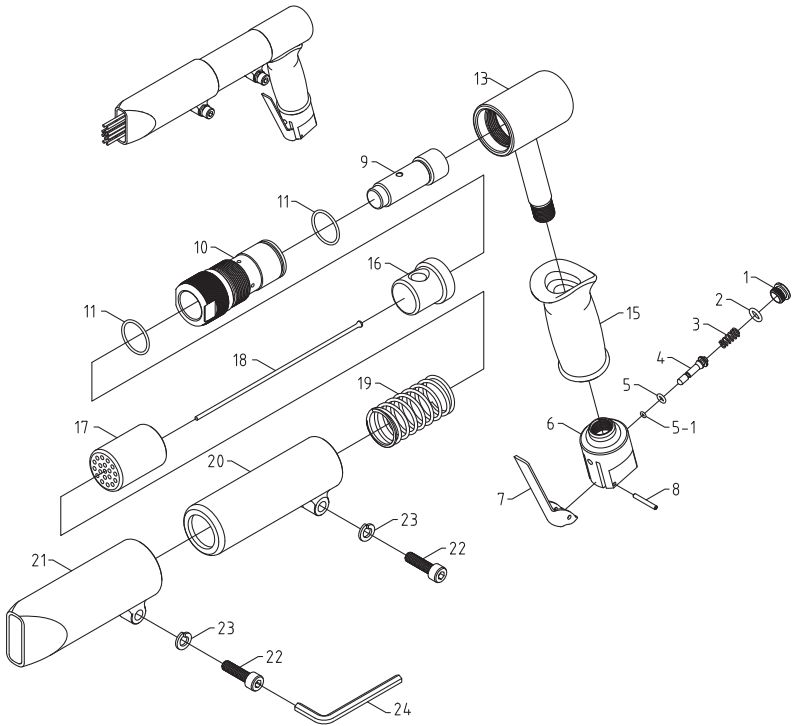

**For Repair Parts, call 1-800-323-0620**  
**24 hours a day – 365 days a year**

*Please provide following information:*

- Model number
- Serial number (if any)
- Part description and number as shown in parts list



## REPAIR PARTS LIST FOR 3AAH9A

	Parts Description	Part No.	Qty.
1	Valve Cap	45R881	1
2	O-Ring (7.8x2.4)	45R880	1
3	Valve Spring	45R879	1
4	Valve Stem	45R878	1
5	O-Ring (4.8x1.9)	45R877	1
5-1	O-Ring (2.0x1.5)	45R876	1
6	Valve Body	45R875	1
7	Trigger	45R874	1
8	Spring Pin (3x24)	45R873	1
9	Piston	45R872	1
10	Cylinder	45R871	1
11	O-Ring (25.5x2.0)	45R870	2
13	Handle Housing	45R869	1
15	Rubber Handle Grip	45R868	1
16	Anvil	45R867	1
17	Needle Holder	45R866	1
18	Needle (3mm)	45R365	19
19	Spring	45R864	1
20	Intermediate Tube	45R863	1
21	Front Tube	45R862	1
22	Screw (5/16 x 1-1/8")	45R861	2
23	Washer (5/16)	45R860	2
24	Hex. Wrench (6mm)	45R859	1

GETTING STARTED

SAFETY /  
SPECIFICATIONS

ASSEMBLY /  
INSTALLATION

OPERATION

TROUBLESHOOTING

MAINTENANCE /  
REPAIR

## REPAIR PARTS ILLUSTRATION FOR 3AAJ1A

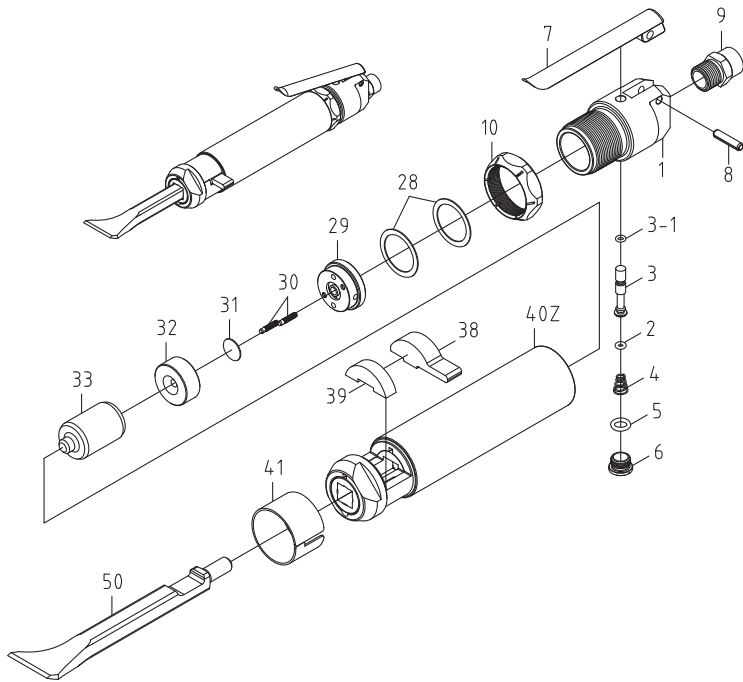

**For Repair Parts, call 1-800-323-0620**  
**24 hours a day – 365 days a year**

Please provide following information:

- Model number
- Serial number (if any)
- Part description and number as shown in parts list



## REPAIR PARTS LIST FOR 3AAJ1A

	Parts Description	Part No.	Qty.
1	Valve Body	45R858	1
2	O-Ring (3.2x1.9)	45R857	1
3	Throttle Valve	45R856	1
3-1	O-Ring (3.5x1.5)	45R855	1
4	Spring	45R854	1
5	O-Ring (7.8x2.4)	45R853	1
6	Valve Cap	45R852	1
7	Trigger	45R851	1
8	Spring Pin (5x22.5)	45R850	1
9	Air Inlet	45R849	1
10	Lock Ring	45R848	1
28	Alignment Shim	45R847	2
29	Rear Valve Block	45R846	1
30	Pin	45R845	2
31	Valve	45R851	1
32	Front Valve Block	45R844	1
33	Piston	45R843	1
38	Driver Retainer	45R842	1
39	Retainer Buffer	45R841	1
40Z	Barrel Assembly	45R840	1
41	Retainer Cap	45R839	1
50	Bent Chisel (35mm)	45R838	1

GETTING STARTED

SAFETY /  
SPECIFICATIONS

ASSEMBLY /  
INSTALLATION

OPERATION

TROUBLESHOOTING

MAINTENANCE /  
REPAIR

## REPAIR PARTS ILLUSTRATION FOR 3AAJ2A

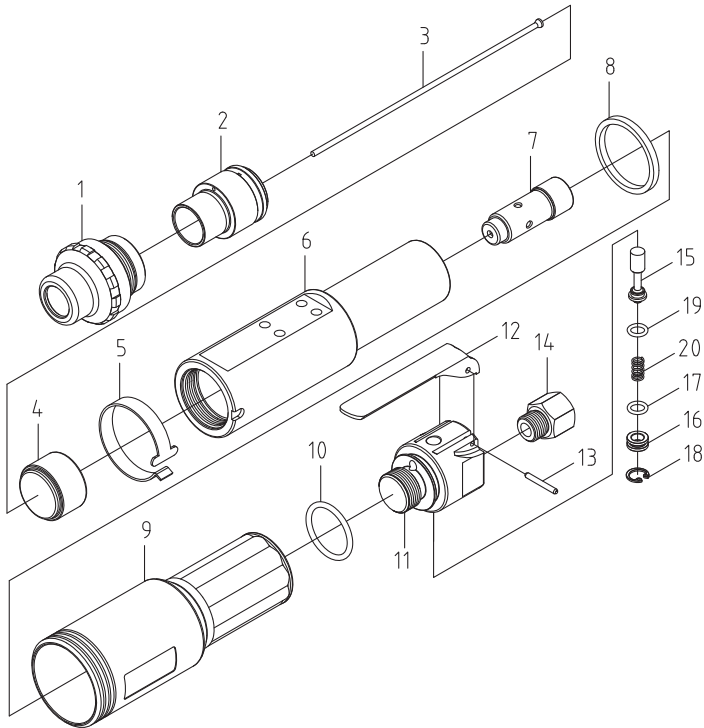

**For Repair Parts, call 1-800-323-0620**  
**24 hours a day – 365 days a year**

Please provide following information:

- Model number
- Serial number (if any)
- Part description and number as shown in parts list





## REPAIR PARTS LIST FOR 3AAJ2A

	Parts Description	Part No.	Qty.
1	Lock Ring	45R837	1
2	Needle Supporter	45R835	1
3	Needle (3mm)	45R834	12
4	Throttle Valve	45R833	1
5	Safety Band	45R832	1
6	Cylinder	45R831	1
7	Piston	45R830	1
8	Stopper	45R829	1
9	Cover	45R828	1
10	O-Ring (29.4x3.1)	45R827	1
11	Valve Body	45R826	1
12	Trigger	45R825	1
13	Spring Pin (3X24)	45R824	1
14	Air Inlet	45R823	1
15	Throttle Valve	45R822	1
16	Bushing	45R821	1
17	O-Ring (7.8X1.9)	45R820	1
18	Retainer Ring (C-12)	45R819	1
19	O-Ring (4.8x1.9)	45R818	1
20	Spring	45R817	1

GETTING STARTED

SAFETY /  
SPECIFICATIONS

ASSEMBLY /  
INSTALLATION

OPERATION

TROUBLESHOOTING

MAINTENANCE /  
REPAIR

## **SPEEDAIRE ONE-YEAR LIMITED WARRANTY**

**SPEEDAIRE ONE-YEAR LIMITED WARRANTY.** All Speedaire® product models covered in this manual are warranted by Dayton Electric Mfg. Co. ("Dayton") to the original user against defects in workmanship or materials under normal use for one year after date of purchase. If the Speedaire Product is part of a set, only the portion that is defective is subject to this warranty. Any product or part which is determined to be defective in material or workmanship and returned to an authorized service location, as Dayton or Dayton's designee designates, shipping costs prepaid, will be, as the exclusive remedy, repaired or replaced with a new or reconditioned product or part of equal utility or a full refund given, at Dayton's or Dayton's designee's option, at no charge. For limited warranty claim procedures, see "Warranty Service" below. This warranty is void if there is evidence of misuse, mis-repair, mis-installation, abuse or alteration. This warranty does not cover normal wear and tear of Speedaire Products or portions of them, or products or portions of them which are consumable in normal use. This limited warranty gives purchasers specific legal rights, and you may also have other rights which vary from jurisdiction to jurisdiction.

### **WARRANTY DISCLAIMERS AND LIMITATIONS OF LIABILITY RELATING TO ALL CUSTOMERS FOR ALL PRODUCTS**

**LIMITATION OF LIABILITY.** TO THE EXTENT ALLOWABLE UNDER APPLICABLE LAW, DAYTON'S LIABILITY FOR CONSEQUENTIAL AND INCIDENTAL DAMAGES IS EXPRESSLY DISCLAIMED. DAYTON'S LIABILITY IN ALL EVENTS IS LIMITED TO AND SHALL NOT EXCEED THE PURCHASE PRICE PAID.

**WARRANTY DISCLAIMER.** A DILIGENT EFFORT HAS BEEN MADE TO PROVIDE PRODUCT INFORMATION AND ILLUSTRATE THE SPEEDAIRE PRODUCTS IN THIS LITERATURE ACCURATELY; HOWEVER, SUCH INFORMATION AND ILLUSTRATIONS ARE FOR THE SOLE PURPOSE OF IDENTIFICATION, AND DO NOT EXPRESS OR IMPLY A WARRANTY THAT THE SPEEDAIRE PRODUCTS ARE MERCHANTABLE, OR FIT FOR A PARTICULAR PURPOSE, OR THAT THE SPEEDAIRE PRODUCTS WILL NECESSARILY CONFORM TO THE ILLUSTRATIONS OR DESCRIPTIONS. EXCEPT AS PROVIDED BELOW, NO WARRANTY OR AFFIRMATION OF FACT, EXPRESSED OR IMPLIED, OTHER THAN AS STATED IN THE "LIMITED WARRANTY" ABOVE IS MADE OR AUTHORIZED BY DAYTON.

**PRODUCT SUITABILITY.** MANY JURISDICTIONS HAVE CODES AND REGULATIONS GOVERNING SALES, CONSTRUCTION, INSTALLATION, AND/OR USE OF PRODUCTS FOR CERTAIN PURPOSES, WHICH MAY VARY FROM THOSE IN NEIGHBORING AREAS. WHILE ATTEMPTS ARE MADE TO ASSURE THAT SPEEDAIRE PRODUCTS COMPLY WITH SUCH CODES, DAYTON CANNOT GUARANTEE COMPLIANCE, AND CANNOT BE RESPONSIBLE FOR HOW THE PRODUCT IS INSTALLED OR USED. BEFORE PURCHASE AND USE OF A PRODUCT, REVIEW THE SAFETY/SPECIFICATIONS, AND ALL APPLICABLE NATIONAL AND LOCAL CODES AND REGULATIONS, AND BE SURE THAT THE SPEEDAIRE PRODUCT, INSTALLATION, AND USE WILL COMPLY WITH THEM.

**CONSUMERS ONLY.** CERTAIN ASPECTS OF DISCLAIMERS ARE NOT APPLICABLE TO CONSUMER PRODUCTS SOLD TO CONSUMERS; (A) SOME JURISDICTIONS DO NOT ALLOW THE EXCLUSION OR LIMITATION OF INCIDENTAL OR CONSEQUENTIAL DAMAGES, SO THE ABOVE LIMITATION OR EXCLUSION MAY NOT APPLY TO YOU; (B) ALSO, SOME JURISDICTIONS DO NOT ALLOW A LIMITATION ON HOW LONG AN IMPLIED WARRANTY LASTS, SO THE ABOVE LIMITATION MAY NOT APPLY TO YOU; AND (C) BY LAW, DURING THE PERIOD OF THIS LIMITED WARRANTY, ANY IMPLIED WARRANTIES OF MERCHANTABILITY OR FITNESS FOR A PARTICULAR PURPOSE APPLICABLE TO CONSUMER PRODUCTS PURCHASED BY CONSUMERS, MAY NOT BE EXCLUDED OR OTHERWISE DISCLAIMED.

THIS LIMITED WARRANTY ONLY APPLIES TO SPEEDAIRE PRODUCTS PURCHASED BY UNITED STATES PURCHASERS FOR DELIVERY IN THE UNITED STATES.

### **WARRANTY SERVICE**

To obtain warranty service if you purchased the covered product directly from W.W. Grainger, Inc. ("Grainger"), (i) write or call or visit the local Grainger branch from which the product was purchased or another Grainger branch near you (see [www.grainger.com](http://www.grainger.com) for a listing of Grainger branches); or (ii) contact Grainger by going to [www.grainger.com](http://www.grainger.com) and clicking on the "Contact Us" link at the top of the page, then clicking on the "Email us" link; or (iii) call Customer Care (toll free) at 1-888-361-8649. To obtain warranty service if you purchased the covered product from another distributor or retailer, (i) go to [www.grainger.com](http://www.grainger.com) for Warranty Service; (ii) write or call or visit a Grainger branch near you; or (iii) call Customer Care (toll free) at 1-888-361-8649. In any case, you will need to provide, to the extent available, the purchase date, the original invoice number, the stock number, a description of the defect and anything else specified in this Speedaire One-Year Limited Warranty. You may be required to send the product in for inspection at your cost. You can follow up on the progress of inspections and corrections in the same ways. Title and risk of loss pass to buyer on delivery to common carrier, so if product was damaged in transit to you, file claim with carrier, not the retailer, Grainger or Dayton. For warranty information for purchasers and/or delivery outside the United States, please contact:

**Dayton Electric Mfg. Co.,  
100 Grainger Parkway, Lake Forest, IL 60045 U.S.A.  
or call +1-888-361-8649**

®

**SPEEDAIR®**



## **Contador de escala de agujas y Contador de escala de cincel**

3AAH6A, 3AAH7A, 3AAH8A, 3AAH9A,  
3AAJ1A y 3AAJ2A



# **SPEEDAIRE**

**POR FAVOR LEA Y GUARDE  
ESTAS INSTRUCCIONES.  
LEA DETENIDAMENTE ANTES  
DE INTENTAR ENSAMBLAR,  
INSTALAR, OPERAR O  
HACERLE MANTENIMIENTO  
AL PRODUCTO DESCRITO.**

**PROTEJA SU INTEGRIDAD Y LA  
DE LOS DEMÁS SIGUIENDO  
TODA LA INFORMACIÓN DE  
SEGURIDAD. SI NO CUMPLE  
LAS INSTRUCCIONES  
¡SE PUEDEN PRESENTAR  
LESIONES PERSONALES  
O DAÑOS MATERIALES!  
MANTENGA ESTAS  
INSTRUCCIONES PARA  
REFERENCIA FUTURA.**

**CONSULTE EL RESPALDO  
PARA OBTENER INFORMACIÓN  
RELACIONADA CON LA  
GARANTÍA DE DAYTON Y OTRA  
INFORMACIÓN IMPORTANTE.**

**Modelo #:** \_\_\_\_\_

**Número de serie #:** \_\_\_\_\_

**Fecha de compra:** \_\_\_\_\_

*Impreso en Taiwán*

*Versión 0/11/2015*

*© 2015 W.W. Grainger, Inc.*

*Todos los derechos reservados.*

## ANTES DE EMPEZAR

### Equipo de protección personal

- Lea detenidamente este manual antes de usar la herramienta.
- Todas las personas en el área de trabajo siempre deben usar gafas de seguridad con protectores laterales con el fin de prevenir lesiones en los ojos.
- También se debe usar protección auditiva para evitar posibles lesiones auditivas.



## DESEMPACAR

### Desempacar:

- Cuando desempaque la unidad, cuidadosamente busque por cualquier daño que haya ocurrido durante el transporte. Busque partes dañadas, sueltas o que hagan falta. Los reclamos de envío se le deben hacer a la empresa de transporte.



### Contenido:

3AAH6A



3AAH7A



3AAH8A



3AAH9A



3AAJ1A



3AAJ2A



- Consulte las instrucciones generales de seguridad en la página 2 y las precauciones y advertencias según como se muestra.

## INFORMACIÓN GENERAL DE SEGURIDAD

El Contador de escala de agujas y Contador de escala de cincel de Speedaire® es ideal para eliminación de óxido, escalas, pintura y soldadura y para limpiar una gran variedad de superficies irregulares. Se usan en astilleros, tiendas de fabricación de metales, refinerías, fundidoras y trabajos de construcción.

### ADVERTENCIA

*Parte del polvo creado por lijado, aserrado, esmerilados, perforaciones y otras actividades de construcción, contienen químicos considerados como causantes del cáncer, malformaciones congénitas u otras afecciones reproductivas. Algunos ejemplos de estos químicos son:*

- *Plomo de pinturas a base de plomo.*
- *Silicio cristalino de ladrillos, cemento y otros productos de albañilería.*
- *Arsénico y cromo de madera tratada químicamente.*

*Para reducir su exposición estos químicos, haga lo siguiente: trabaje en un área bien ventilada y con el equipo de seguridad apropiado, como máscaras anti polvo, las cuales están diseñadas especialmente para filtrar las partículas microscópicas.*

### **Para obtener información de seguridad adicional, consulte a:**

*Su empleador, sindicato y/o asociación comercial del Departamento de Trabajo de los Estados Unidos (OSHA); [www.osha.gov](http://www.osha.gov) "Códigos de Seguridad para herramientas de aire portátiles" (B186.1) disponibles en: [www.ansi.org](http://www.ansi.org).*

- *Nunca use la herramienta a menos que se retenga el accesorio de la herramienta con un retenedor apropiado (ver lista de partes).*
- *Para evitar lesiones, las partes del retenedor se deben reemplazar cuando estén desgastadas, con grietas o deformes.*

### **Peligros en el lugar de trabajo**

### ADVERTENCIA

- *Los deslizamientos/tropezones/caídas son las causas principales de lesiones graves o incluso la muerte. Tenga cuidado de no dejar mangueras, superficies de trabajo o de desplazamiento.*
- *Los niveles de ruido altos (dB) pueden causar pérdida auditiva. El empleador o las regulaciones de OSHA recomiendan usar protección auditiva (consulte 29 CFR parte 1910).*
- *Mantenga una posición corporal balanceada y segura.*
- *Los movimientos de trabajos repetitivos, las posiciones incorrectas y la exposición a las vibraciones, pueden lesionar las manos y los brazos. Si se presenta entumecimiento, hormigueo o blanqueamiento de la piel, deje de usar la máquina y consulte a un médico.*
- *Evite inhalar polvo o los residuos que se generan en el proceso de trabajo porque pueden afectar su salud.*
- *Use equipo de extracción de polvo y de protección respiratoria cuando trabaje con materiales que produzcan partículas transportadas por el aire.*
- *Tenga cuidado en lugares con los cuales no esté familiarizado. Pueden existir peligros ocultos tales como cortes en líneas eléctricas u otros servicios.*

## INFORMACIÓN GENERAL DE SEGURIDAD

- *Esta herramienta no se ha concebido para usarla en atmósferas explosivas y no está aislada para el contacto con fuentes de alimentación eléctrica. Parte del polvo creado por lijado, aserrado, esmerilados, perforaciones y otras actividades de construcción, contienen químicos que el estado de California considerado como causantes del cáncer, malformaciones congénitas u otras afecciones reproductivas.*

*Algunos ejemplos de estos químicos son:*

- *Plomo de pinturas a base de plomo.*
- *Silicio cristalino de ladrillos, cemento y otros productos de albañilería.*
- *Arsénico y cromo de gomas tratadas químicamente.*

*El riesgo a estas exposiciones varía según la frecuencia con la cual realice este tipo de trabajos.*

*Para reducir su exposición a estos químicos, haga lo siguiente: trabaje en un área bien ventilada y con el equipo de seguridad apropiado, como máscaras anti polvo, las cuales están diseñadas especialmente para filtrar las partículas microscópicas. Solamente para uso profesional.*

**ESPECIFICACIONES**

	3AAH6A	3AAH7A	3AAH8A	3AAH9A	3AAJ1A	3AAJ2A
Soplado por minuto	4,600	4,600	3,000	3,700	4,800	4,800
Recorrido del pistón	1-17/32"	1-17/32"	2-5/8"	1-5/16"	1-17/32"	1-1/16"
Dimensiones de la aguja (mm)	Ø 1/8" x7"L	Ø1/8" x7"L	Ø1/8" x7"L	Ø1/8" x7"L		Ø1/8" x7"L
Número de agujas	19 unds	19 unds	19 unds	19 unds		12 unds
Vástago	1/2" cuadradas				1/2" cuadradas	
Conducto de entrada de aire (NPT)	1/4"	1/4"	1/4"	1/4"	1/4"	3/8"
Tamaño de la manguera (pulgadas)	3/8"	3/8"	3/8"	3/8"	3/8"	3/8"
Promedio CFM @ Recorrido de 15 segundos	3.9	3.9	2	1.2	4	1.8
Hora recomendada Presión de aire	90PSI (6.2 Bar)	90PSI (6.2 Bar)	90PSI (6.2 Bar)	90PSI (6.2 Bar)	90PSI (6.2 Bar)	90PSI (6.2 Bar)
Longitud	18	18	14.5	13.2	13	12.6



## Diagramas

Los conductos de aire principales deben ser lo suficientemente grandes para evitar pérdida de presión excesiva en condiciones de máximo flujo. En las líneas de aire, así como en los postenfriadores, el agua se precipita continuamente a medida que el aire se enfría. Por esta razón, los tubos se deben suministrar con un medio de drenaje o de recolección de esta agua antes de que alcance las salidas de las mangueras. Se aconseja dar paso a la red en las direcciones del flujo de aire, de tal manera que tanto la gravedad como flujo del aire conduzca el agua hacia los recolectores o conductos de agua ubicados a intervalos frecuentes. Este se debe drenar regularmente y nunca permitir que se llene y se vuelva inoperante. El uso de recolectores automáticos eliminará el drenaje manual y la posibilidad de que los recolectores se llenen. Sin embargo, los recolectores que se drenarán en los alcantarillados pueden desperdiciar una cantidad considerable de aire a menos que se inspeccionen regularmente y se mantengan en buena condición de trabajo. Al instalar recolectores, debe inspeccionarse rápidamente la operación o las fugas. Usualmente se suministra para este propósito válvulas de tres vías o válvulas de parada o de desperdicio. Para evitar que la humedad condensada llegue hasta las herramientas, los tubos inferiores o las conexiones de mangueras nunca se deben tomar directamente desde la base de los tubos de aire o redes. Las conexiones se deben hacer en la parte superior de la red y se debe usar una inclinación de retorno de gran radio. Las conexiones líderes, de válvulas mangueras deben ser lo suficientemente grandes para pasar la cantidad máxima de aire requerida por la herramienta o herramientas de la línea. Esto es particularmente importante si se usan los colectores, desde los cuales dependen varias línea de mangueras.

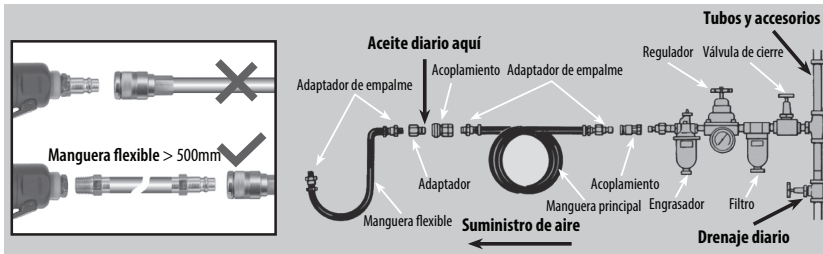

**INSTRUCCIONES DE INSTALACIÓN****Instalación**

- Diseñado para funcionar a 90 PSI. Si se usa una presión inferior (inferior a 90 PSI) el rendimiento de la herramienta se reducirá, mientras que una mayor presión de aire (más de 90 PSI) aumentará la velocidad más allá de su capacidad establecida y puede causar daños graves a la herramienta y al usuario.
- Siempre use aire seco y limpio. La humedad excesiva y la mugre reducirán considerablemente la duración de cualquier motor de aire. La instalación de un filtro-regulador-lubricador en línea, lo más cercano posible de la herramienta, mejorará el desempeño y la duración del producto.
- Se necesita una manguera de aire de 3/8" con una longitud máxima de 8 pies. Se requiere más longitud, se debe conectar una manguera de aire de 1/2" en la manguera de 3/8" para garantizar que la herramienta tenga el suministro de aire necesario. Asegúrese de que todas las mangueras y accesorios tengan el tamaño correcto.

**ADVERTENCIA***Suministro de aire y conexión*

- Use aire comprimido regulado seco y limpio con la presión (de acuerdo a las especificaciones) recomendada.
- Use solamente sujetadores fabricados o recomendados por el fabricante (consulte las especificaciones).
- Nunca exceda la presión operativa recomendada máxima de esta herramienta.
- Nunca use oxígeno, dióxido de carbono, gases combustibles ni gas embotellado como fuente de energía.
- Siempre desconecte el suministro de aire cuando le haga mantenimiento o repare la herramienta.
- Inspeccione regularmente la seguridad, el gatillo y los resortes para sus movimientos no estén obstruidos; nunca use una herramienta que necesite reparación.
- Conecte la boquilla de flujo macho en la línea de aire de la herramienta, de tal forma que la herramienta se despresurice cuando se desconecte.

## INSTRUCCIONES OPERATIVAS

EMPEZAR

### Uso del contador de escala de agujas / Cambio de las agujas

Al aumentar la compresión del resorte se aumentará la resistencia de la herramienta y se ayudará a evitar que la herramienta salte de la superficie de trabajo.

#### **Para 3AAH6A y 3AAH7A**

Quite el tubo de agujas (49) que la herramienta y quite el sujetador de agujas (47). Instale las agujas (46) en el sujetador de agujas (47) y ponga el resorte (48) sobre las agujas. Ponga el subensamblado dentro del tubo de agujas (49), luego asegure el tubo de agujas (49) en la herramienta. escoja la posición del tubo de agujas. Para compensar el desgaste las agujas y para ajustar la resistencia de la herramienta, es posible ajustar la posición del tubo de agujas (49) al presionarlo y girarlo.

CONFIGURACIÓN /  
ESPECIFICACIONES

#### **Para 3AAH8A**

Desbloquee el tornillo (24) con la llave hexagonal (26). Luego, desensamble las agujas (4) de la tapa de agujas (1). Instale las agujas (4) en el sujetador de agujas (3) y ponga el resorte (2) sobre las agujas. Ponga el subensamblado dentro del tubo de agujas (1), luego asegure el tubo de agujas (1) en la herramienta. escoja la posición del tubo de agujas. Para compensar el desgaste las agujas y para ajustar la resistencia de la herramienta, es posible ajustar la posición del tubo de agujas (1) al presionarlo y girarlo.

ENSAMBLE /  
INSTALACIÓN

#### **Para 3AAH9A**

Desbloquee el tornillo (22) con la llave hexagonal (24). Luego, desensamble las agujas (18) del tubo intermedio (20). Instale las agujas (18) en el sujetador de agujas (17) y ponga el resorte (19) sobre las agujas. Ponga el subensamblado dentro del tubo intermedio (20), luego asegure el tubo de agujas (20) en la herramienta. escoja la posición del tubo de agujas. Para compensar el desgaste las agujas y para ajustar la resistencia de la herramienta, es posible ajustar la posición del tubo delantero (21) al presionarlo y girarlo.

OPERACIÓN

#### **Para 3AAJ2A**

Quite la banda de seguridad (5) y asegure el anillo (1). Luego, quite las agujas (3). Ensamble las agujas (3) en la base de agujas (2). Ponga el subensamblado dentro de la tapa (9). Añada compensación al aplicar suficiente presión en ella para que la herramienta funcione y evitar que salte.

SOLUCIÓN  
DE PROBLEMASMANTENIMIENTO /  
REPARACIÓN

**INSTRUCCIONES OPERATIVAS****Martillo para burilar - Reemplazo del cincel****Para 3AAH6A y 3AAJ1A**

Desbloquee el cincel (50) al presionar el retenedor conductor (38). Luego bloquee el nuevo cincel en el contador de escalas al presionar el retenedor conductor (38). Asegúrese de que el cincel esté completamente insertado y asegurado en su posición por medio del retenedor conductor (38).

## SOLUCIÓN DE PROBLEMAS

¡Desconecte el aire de la herramienta antes de hacer cualquier reparación! Deje de usar la herramienta inmediatamente si se presenta alguno de los siguientes problemas. Se pueden presentar lesiones personales graves. Cualquier reparación o reemplazo lo debe hacer una persona calificada o el Centro de servicio autorizado solamente.

Síntomas	Causas posibles	Acciones correctivas
1 Hay humedad saliendo del tubo de escape de la herramienta	Hay agua en el tanque.	Saque el agua del tanque. (Revise el manual de instrucciones del compresor de aire). Lubrique la herramienta otra vez y déjela funcionando durante 1-2 segundos.
2 La herramienta funciona lentamente o no funciona.	<p>Hay granalla o goma en la herramienta.</p> <p>Le falta aceite a la herramienta.</p> <p>La presión de aire es baja.</p> <p>La manguera de aire tiene fugas.</p> <p>La presión de aire gotea.</p> <p>El conducto de entrada de aire está bloqueado.</p> <p>La conexión de aire tiene fugas.</p>	<p>Lave la herramienta con aceite o solvente de resina para herramientas neumáticas.</p> <p>Lubrique la herramienta de acuerdo a las instrucciones de lubricación de este manual.</p> <p>Ajuste la configuración del regulador de la herramienta.</p> <p>Ajuste el regulador compresor con la especificación máxima de la herramienta de 90psi.</p> <p>Revise los accesorios y conexiones.</p> <p>Revise la manguera de aire.</p> <p>Las mangueras largas o las herramientas que usen grandes volúmenes de aire pueden necesitar mangueras con un I.D. de 1/2" o mayor, dependiendo de la longitud total de la manguera .</p> <p>No use varias mangueras conectadas juntas con un accesorio de conexión rápida. Esto causa que la presión adicional disminuya y reduce la potencia de la herramienta. Conecte directamente las mangueras.</p> <p>Limpie.</p> <p>Apriete los accesorios o use cierre por cinta.</p>
3 El aire se está escapando.	Junta tórica o sello dañado o desgastado.	Reemplace la junta tórica/sello.

**MANTENIMIENTO**

- Use lubricante de línea de aire con aceite para herramientas neumáticas Mobil Almo 525 (modelo 4ZF22), ajustado a dos gotas por minuto. Si no se puede encontrar lubricante de línea de aire, agregue aceite para motor de aire al conducto entrada una vez al día. No se recomienda usar aceites sintéticos para lubricar las líneas de aire porque se pueden dañar los sellos, juntas tóricas, mangueras, cuchillas del rotor y los rodillos de engrasadora/filtros de policarbonato.
- Las herramientas se deben reparar o equipar solamente con partes o accesorios suministrados o recomendados por el fabricante.
- Use solventes de limpieza no inflamables para limpiar la herramienta.
- Nunca sumerja la herramienta en solventes de limpieza porque puede dañar las partes internas.
- Asegúrese de que todos los tornillos estén bien apretados después de hacerle mantenimiento.



EMPEZAR

CONFIGURACIÓN /  
ESPECIFICACIONES

ENSAMBLE /  
INSTALACIÓN

OPERACIÓN

SOLUCIÓN  
DE PROBLEMAS

MANTENIMIENTO /  
REPARACIÓN

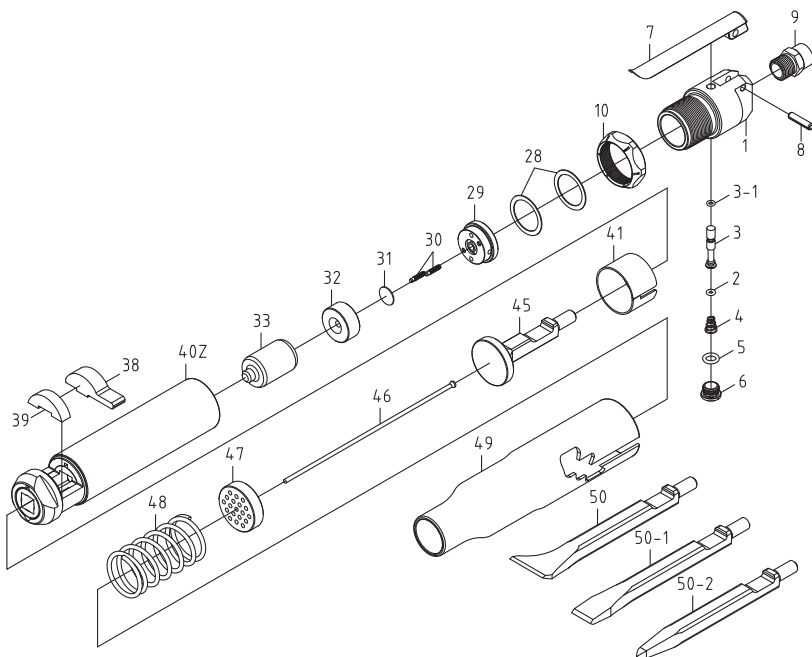
**ILUSTRACIÓN DE PARTES DE REPUESTO PARA 3AAH6A**

**Para partes de repuesto, llame al 1-800-323-0620**  
**24 horas al día, 365 días al año**

Por favor suministre la siguiente información:

- Número del modelo
- De serie (si existe)
- Descripción de la parte y número como se muestre en la lista de partes



**LISTA DE PARTES DE REPUESTO PARA 3AAH6A**

	<b>Descripción de partes</b>	<b>Número de parte</b>	<b>Cantidad</b>
1	Cuerpo de válvula	45R401	1
2	Junta tórica (3,2x1,9)	45R399	1
3	Válvula reguladora	45R398	1
3-1	Junta tórica (P3,5x1,5)	45R397	1
4	Resorte	45R396	1
5	Junta tórica (7,8x2,4)	45R395	1
6	Capuchón protector de la válvula	45R394	1
7	Gatillo	45R393	1
8	Pasador elástico (5x22,5)	45R392	1
9	Conducto de entrada de aire	45R391	1
10	Anillo de seguridad	45R390	1
28	Cuña de alineación	45R389	2
29	Bloque de válvula posterior	45R388	1
30	Pasador (3x14)	45R387	2
31	Válvula	45R358	1
32	Bloque de válvula delantera	45R386	1
33	Pistón	45R385	1
38	Retenedor controlador	45R384	1
39	Amortiguador de retenedor	45R383	1
40	Ensamble de barril	45R382	1
41	Capuchón de retenedor	45R381	1
45	Controlador de agujas	45R380	1
46	Aguja (3mm)	45R379	19
47	Sujetador de agujas	45R378	1
48	Resorte	45R377	1
49	Tubo de agujas	45R376	1
50	Cinzel torcido (35mm)	45R375	1
50-1	Cinzel plano (20mm)	45R374	1
50-2	Cinzel de puntos	45R373	1

EMPEZAR

CONFIGURACIÓN /  
ESPECIFICACIONESENSAMBLE /  
INSTALACIÓN

OPERACIÓN

SOLUCIÓN  
DE PROBLEMASMANTENIMIENTO /  
REPARACIÓN

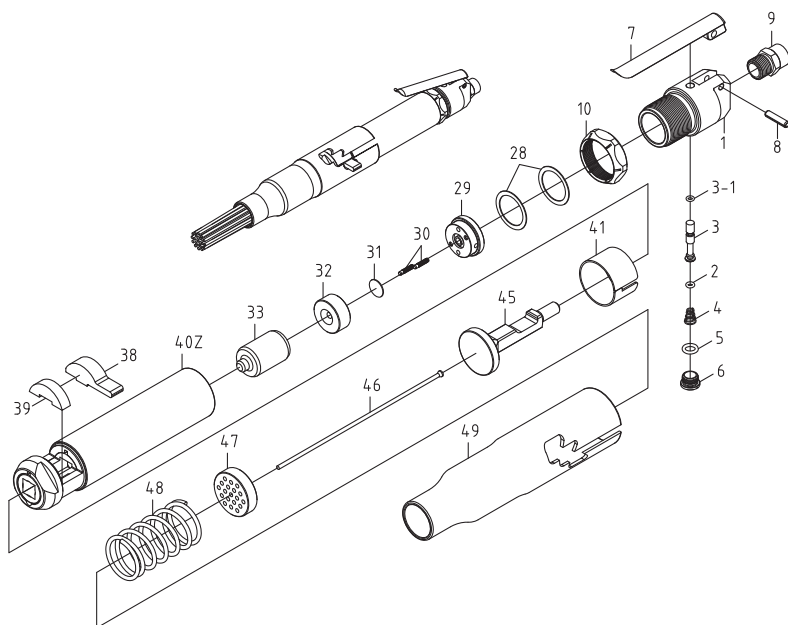
**ILUSTRACIÓN DE PARTES DE REPUESTO PARA 3AAH7A**

**Para partes de repuesto, llame al 1-800-323-0620  
24 horas al día, 365 días al año**

Por favor suministre la siguiente información:

- Número del modelo
- De serie (si existe)
- Descripción de la parte y número como se muestre en la lista de partes

**LISTA DE PARTES DE REPUESTO PARA 3AAH7A**

	<b>Descripción de partes</b>	<b>Número de parte</b>	<b>Cantidad</b>
1	Cuerpo de válvula	45R372	1
2	Junta tórica (3,2x1,9)	45R371	1
3	Válvula reguladora	45R370	1
3-1	Junta tórica (3,5x1,5)	45R369	1
4	Resorte	45R368	1
5	Junta tórica (7,8x2,4)	45R367	1
6	Capuchón protector de la válvula	45R366	1
7	Gatillo	45R365	1
8	Pasador elástico (5x22,5)	45R364	1
9	Conducto de entrada de aire	45R363	1
10	Anillo de seguridad	45R362	1
28	Cuña de alineación	45R361	2
29	Bloque de válvula posterior	45R360	1
30	Pasador (3x14)	45R359	2
31	Válvula	45R358	1
32	Bloque de válvula delantera	45R357	1
33	Pistón	45R356	1
38	Retenedor controlador	45R355	1
39	Amortiguador de retenedor	45R354	1
40	Ensamble de barril	45R353	1
41	Capuchón de retenedor	45R352	1
45	Controlador de agujas	45R351	1
46	Aguja (3mm)	45R350	19
47	Sujetador de agujas	45R349	1
48	Resorte	45R348	1
49	Tubo de agujas	45R347	1

EMPEZAR

CONFIGURACIÓN /  
ESPECIFICACIONESENSAMBLE /  
INSTALACIÓN

OPERACIÓN

SOLUCIÓN  
DE PROBLEMASMANTENIMIENTO /  
REPARACIÓN

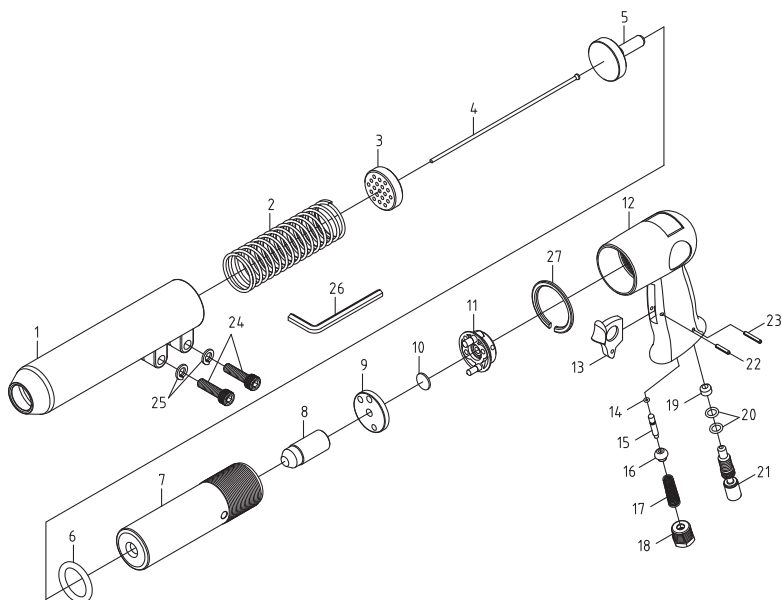
**ILUSTRACIÓN DE PARTES DE REPUESTO PARA 3AAH8A**

**Para partes de repuesto, llame al 1-800-323-0620  
24 horas al día, 365 días al año**

Por favor suministre la siguiente información:

- Número del modelo
- De serie (si existe)
- Descripción de la parte y número como se muestre en la lista de partes

**LISTA DE PARTES DE REPUESTO PARA 3AAH8A**

	<b>Descripción de partes</b>	<b>Número de parte</b>	<b>Cantidad</b>
1	Tapa de aguja	45R346	1
2	Resorte	45R345	1
3	Sujetador de agujas	45R344	1
4	Aguja (3mm)	45R343	19
5	Controlador de agujas	45R342	1
6	Junta tórica (27,94x5,33)	45R341	1
7	Cilindro	45R340	1
8	Pistón	45R339	1
9	Asiento de la válvula inferior	45R338	1
10	Disco de válvula	45R337	1
11	Ensamble de válvula superior	45R336	1
12	Manivela	45R335	1
13	Gatillo	45R334	1
14	Junta tórica (2,0x1,5)	45R333	1
15	Vástago de válvula	45R332	1
16	Válvula reguladora	45R331	1
17	Resorte	45R330	1
18	Conducto de entrada de aire	45R329	1
19	Asiento de bola de acero	45R328	1
20	Junta tórica (7,8x1,9)	45R327	2
21	Regulador	45R326	1
22	Pasador elástico (3x16)	45R325	1
23	Pasador elástico (3x20)	45R324	1
24	Tornillos (5/16-1-1/4")	45R323	2
25	Arandela (5/16)	45R322	2
26	Llave Inglesa hex. (6mm)	45R321	1
27	Arandela de fijación	45R320	1

EMPEZAR

CONFIGURACIÓN /  
ESPECIFICACIONESENSAMBLE /  
INSTALACIÓN

OPERACIÓN

SOLUCIÓN  
DE PROBLEMASMANTENIMIENTO /  
REPARACIÓN

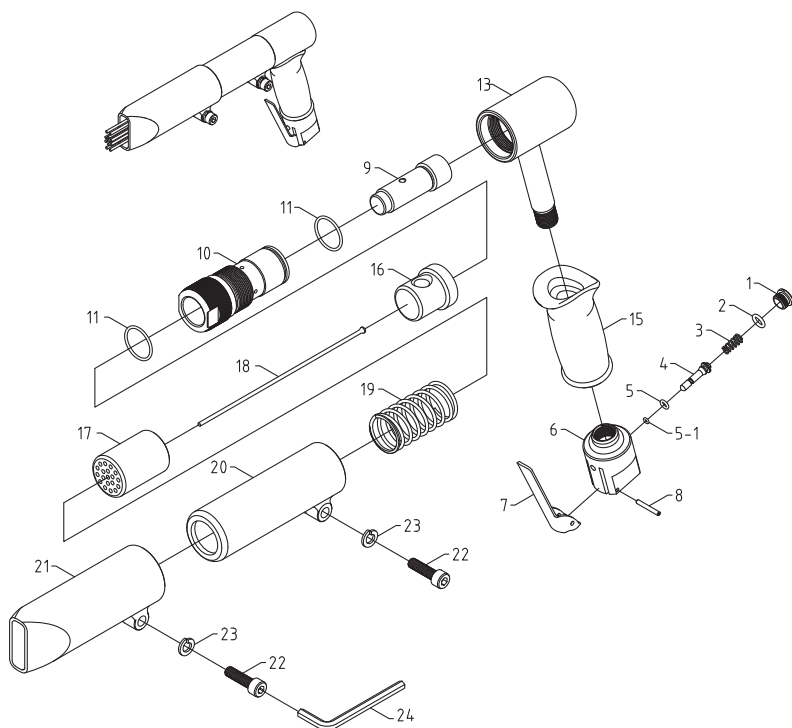
**ILUSTRACIÓN DE PARTES DE REPUESTO PARA 3AAH9A**

**Para partes de repuesto, llame al 1-800-323-0620  
24 horas al día, 365 días al año**

Por favor suministre la siguiente información:

- Número del modelo
- De serie (si existe)
- Descripción de la parte y número como se muestre en la lista de partes

**LISTA DE PARTES DE REPUESTO PARA 3AAH9A**

	<b>Descripción de partes</b>	<b>Número de parte</b>	<b>Cantidad</b>
1	Capuchón protector de la válvula	45R881	1
2	Junta tórica (7,8x2,4)	45R880	1
3	Resorte de válvula	45R879	1
4	Vástago de válvula	45R878	1
5	Junta tórica (4,8x1,9)	45R877	1
5-1	Junta tórica (2,0x1,5)	45R876	1
6	Cuerpo de válvula	45R875	1
7	Gatillo	45R874	1
8	Pasador elástico (3x24)	45R873	1
9	Pistón	45R872	1
10	Cilindro	45R871	1
11	Junta tórica (25,4x2,0)	45R870	2
13	Alojamiento de manija	45R869	1
15	Empuñadura de goma	45R868	1
16	Yunque	45R867	1
17	Sujetador de agujas	45R866	1
18	Aguja (3mm)	45R365	19
19	Resorte	45R864	1
20	Tubo intermedio	45R863	1
21	Tubo delantero	45R862	1
22	Tornillo (5/16 x 1-1/8")	45R861	2
23	Arandela (5/16)	45R860	2
24	Llave Inglesa hex. (6mm)	45R859	1

EMPEZAR

CONFIGURACIÓN /  
ESPECIFICACIONESENSAMBLE /  
INSTALACIÓN

OPERACIÓN

SOLUCIÓN  
DE PROBLEMASMANTENIMIENTO /  
REPARACIÓN

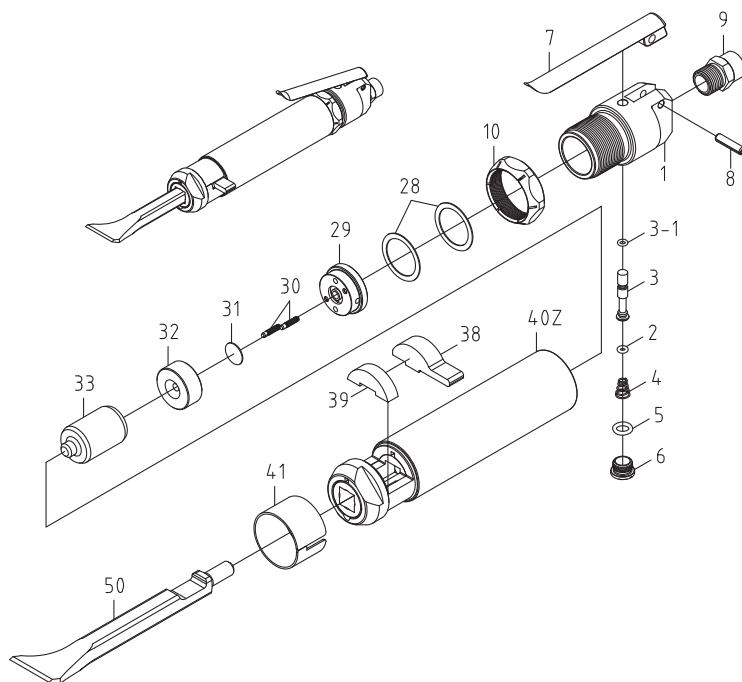
**ILUSTRACIÓN DE PARTES DE REPUESTO PARA 3AAJ1A**

**Para partes de repuesto, llame al 1-800-323-0620  
24 horas al día, 365 días al año**

Por favor suministre la siguiente información:

- Número del modelo
- De serie (si existe)
- Descripción de la parte y número como se muestre en la lista de partes



**LISTA DE PARTES DE REPUESTO PARA 3AAJ1A**

	<b>Descripción de partes</b>	<b>Número de parte</b>	<b>Cantidad</b>
1	Cuerpo de válvula	45R858	1
2	Junta tórica (3,2x1,9)	45R857	1
3	Válvula reguladora	45R856	1
3-1	Junta tórica (3,5x1,5)	45R855	1
4	Resorte	45R854	1
5	Junta tórica (7,8x2,4)	45R853	1
6	Capuchón protector de la válvula	45R852	1
7	Gatillo	45R851	1
8	Pasador elástico (5x22,5)	45R850	1
9	Conducto de entrada de aire	45R849	1
10	Anillo de seguridad	45R848	1
28	Cuña de alineación	45R847	2
29	Bloque de válvula posterior	45R846	1
30	Pasador	45R845	2
31	Válvula	45R851	1
32	Bloque de válvula delantera	45R844	1
33	Pistón	45R843	1
38	Retenedor controlador	45R842	1
39	Amortiguador de retenedor	45R841	1
40	Ensamble de barril	45R840	1
41	Capuchón de retenedor	45R839	1
50	Cinzel torcido (35mm)	45R838	1

EMPEZAR

CONFIGURACIÓN /  
ESPECIFICACIONESENSAMBLE /  
INSTALACIÓN

OPERACIÓN

SOLUCIÓN  
DE PROBLEMASMANTENIMIENTO /  
REPARACIÓN

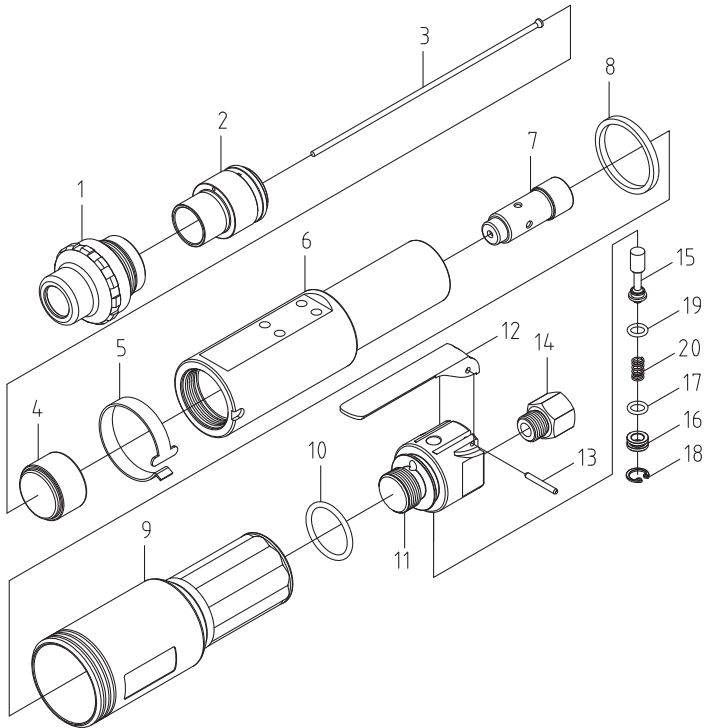
**ILUSTRACIÓN DE PARTES DE REPUESTO PARA 3AAJ2A**

**Para partes de repuesto, llame al 1-800-323-0620  
24 horas al día, 365 días al año**

Por favor suministre la siguiente información:

- Número del modelo
- De serie (si existe)
- Descripción de la parte y número como se muestre en la lista de partes

**LISTA DE PARTES DE REPUESTO PARA 3AAJ2A**

	<b>Descripción de partes</b>	<b>Número de parte</b>	<b>Cantidad</b>
1	Anillo de seguridad	45R837	1
2	Soporte de agujas	45R835	1
3	Aguja (3mm)	45R834	12
4	Válvula reguladora	45R833	1
5	Banda de seguridad	45R832	1
6	Cilindro	45R831	1
7	Pistón	45R830	1
8	Tapón	45R829	1
9	Tapa	45R828	1
10	Junta tórica (29,4x3,1)	45R827	1
11	Cuerpo de válvula	45R826	1
12	Gatillo	45R825	1
13	Pasador elástico (3x24)	45R824	1
14	Conducto de entrada de aire	45R823	1
15	Válvula reguladora	45R822	1
16	Buje	45R821	1
17	Junta tórica (7,8x1,9)	45R820	1
18	Anillo retenedor (C-12)	45R819	1
19	Junta tórica (4,8x1,9)	45R818	1
20	Resorte	45R817	1

EMPEZAR

CONFIGURACIÓN /  
ESPECIFICACIONESENSAMBLE /  
INSTALACIÓN

OPERACIÓN

SOLUCIÓN  
DE PROBLEMASMANTENIMIENTO /  
REPARACIÓN

## **GARANTÍA LIMITADA POR UN AÑO DE SPEEDAIRE.**

**Garantía limitada por un año de SPEEDAIRE.** Todos los modelos de productos de Speedaire cubiertos en este manual están garantizados por Dayton Electric Mfg. al usuario original, contra defectos de fabricación o materiales bajo uso normal durante un año a partir de la fecha de compra. Si el producto Speedaire hace parte de un conjunto, solamente la parte dañada tiene garantía. Cualquier producto o parte defectuosa en los materiales o de mano de obra que se devuelva a un sitio de servicio autorizado, designado por Dayton, los costos de envío prepagados serán, como el remedio exclusivo, reparado o reemplazado por uno nuevo o un producto reacondicionado o parte de igual utilidad o se hará reembolso completo del dinero, según la opción que Dayton estime conveniente, sin costo alguno. Para conocer los procedimientos de solicitud de la garantía limitada, consulte "Servicio de Garantía" presentada más adelante. Esta garantía se anulará si hay evidencia de mal uso, mala reparación, mala instalación abuso o alteración. Esta garantía no cubre el desgaste normal de los productos Dayton ni parte de ellos, ni productos o partes de ellos que se dañen por el uso normal. Esta garantía limitada le da usted derechos legales específicos y usted también puede tener otros derechos los cuales varían de jurisdicción en jurisdicción.

### **LA RENUNCIA DE LA GARANTÍA Y LIMITACIONES DE RESPONSABILIDAD RELACIONADAS CON TODOS LOS CLIENTES PARA TODOS LOS PRODUCTOS**

**LIMITACIÓN DE RESPONSABILIDAD.** Según lo que lo permita la ley vigente, Dayton renuncia a cualquier responsabilidad por daños incidentales o consecuenciales. LA RESPONSABILIDAD DE DAYTON EN TODOS LOS CASOS ESTÁ LIMITADA Y NO DEBE EXCEDER EL PRECIO DE COMPRA QUE SE HAYA PAGADO.

**RENUNCIA DE GARANTÍA.** SE HAN HECHO ESFUERZOS DILIGENTES PARA SUMINISTRAR INFORMACIÓN SOBRE EL PRODUCTO Y LAS ILUSTRACIONES DE LOS PRODUCTOS SPEEDAIRE EN ESTA LITERATURA DE FORMA PRECISA; NO OBSTANTE, DICHA INFORMACIÓN E ILUSTRACIONES SON SOLAMENTE PARA IDENTIFICACIÓN Y NO EXPRESA NI IMPLICAN GARANTÍA DE QUE LOS PRODUCTOS DE SPEEDAIRE SON COMERCIALIZABLES O SE AJUSTAN A UN PROPÓSITO PARTICULAR O DE QUE LOS PRODUCTOS DE SPEEDAIRE NECESARIAMENTE COINCIDIRÁN CON LAS ILUSTRACIONES O DESCRIPCIONES. EXCEPTO POR LO SUMINISTRADO MÁS ADELANTE, NINGUNA GARANTÍA O AFIRMACIÓN DE HECHO, EXPRESA O IMPLÍCITA DIFERENTE A LO EXPRESADO EN LA "GARANTÍA LIMITADA" ANTERIOR ESTÁ AUTORIZADA POR DAYTON.

**IDONEIDAD DEL PRODUCTO.** MUCHAS JURISDICCIONES TIENEN REGLAS Y CÓDIGOS QUE RIGEN LAS VENTAS, CONSTRUCCIÓN, INSTALACIÓN Y USO DE LOS PRODUCTOS PARA CIERTOS PROPÓSITOS, LOS CUALES PUEDEN VARIAR EN LAS DISTINTAS ÁREAS CIRCUNVECINAS. AUNQUE SE HAN HECHO ESFUERZOS PARA GARANTIZAR QUE LOS PRODUCTOS DAYTON CUMPLAN CON DICHOS CÓDIGOS, DAYTON NO PUEDE GARANTIZAR CUMPLIMIENTO Y NO SE RESPONSABILIZA POR LA FORMA COMO EL PRODUCTO SE INSTALE O USE. ANTES DE COMPRAR Y USAR UN PRODUCTO, REVISE LAS ESPECIFICACIONES/SEGURIDAD Y TODOS LOS CÓDIGOS Y REGULACIONES NACIONALES Y LOCALES APLICABLES, Y ASEGÚRESE DE QUE EL PRODUCTO DE SPEEDAIRE, LA INSTALACIÓN Y USO CUMPLAN CON ELLOS.

**CONSUMIDORES SOLAMENTE.** CIERTOS ASPECTOS DE RENUNCIA NO SON APLICABLES A PRODUCTOS DE CONSUMIDORES VENDIDOS A CONSUMIDORES; (A) ALGUNAS JURISDICCIONES NO PERMITEN LA EXCLUSIÓN O LIMITACIÓN DE DAÑOS INCIDENTALES O CONSECENCIALES, DE TAL FORMA QUE LAS LIMITACIONES O EXCLUSIONES ANTERIORES PUEDE QUE NO SE APLIQUEN A USTED; (B) ADEMÁS, ALGUNAS JURISDICCIONES NO PERMITEN LIMITACIÓN SOBRE LA DURACIÓN DE UNA GARANTÍA IMPLÍCITA, DE TAL FORMA QUE LA LIMITACIÓN ANTERIOR PUEDE QUE NO SE APLIQUE A USTED; Y (C) POR LEY, DURANTE EL PERÍODO DE ESTA GARANTÍA LIMITADA, CUALQUIER GARANTÍA IMPLÍCITA DE COMERCIABILIDAD O IDONEIDAD PARA UN PROPÓSITO PARTICULAR APLICABLE A LOS PRODUCTOS DEL CONSUMIDOR COMPRADOS POR CONSUMIDORES, NO SE PUEDEN EXCLUIR NI EXIMIR DE NINGUNA FORMA.

ESTA GARANTÍA LIMITADA SOLAMENTE SE APLICA A LOS PRODUCTOS DE SPEEDAIRE COMPRADOS POR COMPRADORES EN LOS ESTADOS UNIDOS PARA SER ENTREGADOS EN LOS ESTADOS UNIDOS.

### **SERVICIO DE LA GARANTÍA**

Para obtener servicio de garantía, si usted compró el producto cubierto directamente a W.W. Grainger, Inc. ("Grainger"), (i) escriba, llame o visite una sucursal de Grainger donde compró el producto u otra sucursal de Grainger cercana a usted (consulte [www.grainger.com](http://www.grainger.com) para ver una lista de todas las sucursales de Grainger); o (ii) póngase en contacto con Grainger, visitando [www.grainger.com](http://www.grainger.com) y haga clic en el enlace "Contacto", ubicado en la parte superior de la página, luego haga clic en el enlace de "Enviar correo electrónico"; o (iii) póngase en contacto con servicio al cliente llamando a la (línea gratuita) 1-888-361-8649. Para obtener servicio de garantía si ha comprado el producto cubierto a otro distribuidor o minorista, (i) vaya a [www.grainger.com](http://www.grainger.com) para obtener el servicio de garantía; (ii) escriba, llame o visite una sucursal de Grainger cercana a usted; o (iii) póngase en contacto con servicio al cliente (línea gratuita) al 1-888-361-8649. En cualquier caso, deberá suministrar, siempre que esté disponible, la fecha de compra, el número de la factura original, el número del inventario, descripción del defecto y cualquier otro aspecto especificado en esta garantía limitada por un año de Speedaire. Se le puede solicitar que envíe el producto para inspección y usted debe pagar el costo. Puede hacerle seguimiento al progreso de las inspecciones y reparaciones de la misma forma. El título y riesgo de pérdida es responsabilidad del comprador al entregarlo a un transportador común, de tal forma que si el producto se daña durante el transporte hacia usted, debe reclamar al transportador y no al distribuidor ni a Grainger o Dayton. Para obtener información sobre garantía para compradores con entrega fuera de los Estados Unidos, póngase en contacto:

**Dayton Electric Mfg. Co.,  
100 Grainger Parkway, Lake Forest, IL 60045 U.S.A.  
o llame al +1-888-361-8649**

®

**SPEEDAIRE**



## **Décapeur à aiguilles et burineur décapeur**

3AAH6A, 3AAH7A, 3AAH8A, 3AAH9A,  
3AAJ1A et 3AAJ2A



**SPEEDAIRE**

**LISEZ ET CONSERVEZ  
CES INSTRUCTIONS.  
LISEZ ATTENTIVEMENT AVANT  
DE MONTER, INSTALLER, FAIRE  
FONCTIONNER OU ENTRETENIR  
LE PRODUIT DÉCRIT.**

**PROTÉGEZ-VOUS AINSI QUE  
LES AUTRES PERSONNES EN  
RESPECTANT TOUTES LES  
CONSIGNES DE SÉCURITÉ.  
LE NON-RESPECT DE CES  
INSTRUCTIONS PEUT ENTRAÎNER  
DES BLESSURES ET/OU CAUSER  
DES DÉGÂTS MATÉRIELS.  
CONSERVEZ CES INFORMATIONS  
POUR POUVOIR LES CONSULTER  
ULTÉRIEUREMENT.**

**RÉFÉREZ-VOUS À LA  
COUVERTURE ARRIÈRE  
POUR LES INFORMATIONS  
CONCERNANT LA GARANTIE  
DE DAYTON ET D'AUTRES  
INFORMATIONS IMPORTANTES.**

**N° de modèle :** \_\_\_\_\_

**Numéro de série :** \_\_\_\_\_

**Date d'achat :** \_\_\_\_\_

*Imprimé en Taïwan*

*Version 0/11/2015*

*© 2015 W.W. Grainger, Inc.*

*Tous droits réservés*

## AVANT DE COMMENCER

### **Équipement de protection individuelle**

- Prenez le temps de lire attentivement ce manuel avant d'utiliser l'outil.
- Toutes les personnes présentes dans la zone de travail doivent toujours porter des lunettes de sécurité avec protections latérales afin d'éviter des blessures aux yeux.
- La protection auditive doit également être portée pour éviter le risque de perte d'audition.



## DÉBALLAGE

### **Déballer :**

- Après le déballage, inspectez l'appareil attentivement pour déceler tout dommage qui pourrait s'être produit pendant le transport. Vérifiez si des pièces sont desserrées, manquantes ou endommagées. Les réclamations concernant l'expédition doivent être déposées auprès du transporteur.



### **Contenu :**

3AAH6A



3AAH7A



3AAH8A



3AAH9A



3AAJ1A



3AAJ2A



- Voir les instructions générales de sécurité à la page 2, et les mises en garde et avertissements comme indiqué.

**INFORMATIONS GÉNÉRALES DE SÉCURITÉ**

Le décapeur à aiguilles et burineur décapeur Speedaire® est idéal pour enlever la rouille, la calamine, la peinture et le flux de soudure, utilisé pour nettoyer une grande variété de surfaces irrégulières. Utilisé dans les chantiers navals, les ateliers de fabrication de métaux, les raffineries, les fonderies et la construction.

**▲ AVERTISSEMENT**

*La poussière générée par le ponçage, sciage, meulage, forage et autres activités de construction contient des composants chimiques connus pour provoquer des cancers, des anomalies congénitales ou d'autres problèmes de reproduction. Voici quelques-uns de ces composants chimiques:*

- *Le plomb provenant des peintures à base de plomb.*
- *Briques de silice cristalline et ciment et autres produits de maçonnerie.*
- *Arsenic et chrome provenant des bois traités chimiquement.*

*Pour diminuer votre exposition à ces composants chimiques: Travaillez dans un endroit bien ventilé et travaillez avec des équipements de sécurité certifiés, comme des masques anti-poussière spécialement conçus pour filtrer les particules microscopiques.*

**Pour les informations supplémentaires sur la sécurité consultez**

*Votre employeur, syndicat et/ou association professionnelle. Département américain du Travail (OSHA); [www.osha.gov](http://www.osha.gov). « Code de sécurité pour outils pneumatiques portatifs » (B186.1) Disponible à : [www.ansi.org](http://www.ansi.org).*

- *N'utilisez un outil que si l'accessoire est fixé dans l'outil avec un élément de retenue adapté (voir la liste des pièces).*
- *Pour éviter les blessures, les pièces de fixation doivent être remplacées quand elles sont usées, fissurées ou déformées.*

**Dangers Au Travail****▲ AVERTISSEMENT**

- *Les glissades/faux-pas/chutes sont les causes majeures de blessures graves ou de mort. Faites attention aux longueurs excessives de tuyaux laissées sur les lieux de passage ou de travail.*
- *Les niveaux sonores élevés (dB) peuvent entraîner une perte auditive permanente. Utilisez une protection auditive tel que recommandé par votre employeur ou la réglementation OSHA (voir 29 CFR partie 1910).*
- *Maintenez une position équilibrée du corps et une position des pieds stable.*
- *Les mouvements de travail répétitifs, les positions inconfortables et l'exposition à des vibrations peuvent être dangereuses pour les mains et les bras. Si des engourdissements, des picotements, des douleurs ou un blanchiment de la peau apparaissent, arrêtez d'utiliser l'outil et consultez un médecin.*
- *Évitez d'inhaler la poussière ou les débris provenant du travail effectué produisant des particules en suspension.*
- *Utilisez un dispositif d'extraction de poussière et portez un équipement de protection respiratoire lorsque vous travaillez avec des matériaux qui produisent des particules en suspension.*
- *Soyez prudent dans un environnement peu familier. Des dangers cachés peuvent exister, tels que des lignes électriques ou autre lignes de service.*



## INFORMATIONS GÉNÉRALES DE SÉCURITÉ

- *Cet outil n'est pas destiné à être utilisé dans des atmosphères explosives et n'est pas isolé pour le contact avec les sources d'énergie électrique. La poussière générée par le ponçage, sciage, meulage, forage et autres activités de construction contient des composants chimiques connus dans l'État de Californie pour provoquer des cancers et des anomalies congénitales ou d'autres problèmes de reproduction.*

*Voici quelques-uns de ces composants chimiques:*

- *Le plomb provenant des peintures à base de plomb.*
- *Briques de silice cristalline et ciment et autres produits de maçonnerie.*
- *Et arsenic et chrome provenant de caoutchouc traité chimiquement.*

*Votre risque d'exposition dépend de votre fréquence de travail de ce type. Pour diminuer votre exposition à ces composants chimiques: Travaillez dans un endroit bien ventilé et avec des équipements de sécurité certifiés, tels des masques anti-poussière spécialement conçus pour filtrer les particules microscopiques. Pour usage professionnel seulement.*

**CARACTÉRISTIQUES**

	3AAH6A	3AAH7A	3AAH8A	3AAH9A	3AAJ1A	3AAJ2A
Coups par minute	4.600	4.600	3.000	3.700	4.800	4.800
Course du piston	1-17/32"	1-17/32"	2-5/8"	1-5/16"	1-17/32"	1-1/16"
Taille des aiguilles (mm)	Ø1/8" x7"L	Ø1/8" x7"L	Ø1/8" x7"L	Ø1/8" x7"L		Ø1/8" x7"L
Nombre d'aiguilles	19PCS	19PCS	19PCS	19PCS		12PCS
Tige	1/2" carré				1/2" carré	
Admission d'air (NPT)	1/4"	1/4"	1/4"	1/4"	1/4"	3/8"
Taille du tuyau (pouces)	3/8"	3/8"	3/8"	3/8"	3/8"	3/8"
CFM moyenne @	3,9	3,9	2	1,2	4	1,8
Temps d'exécution de 15 Secondes						
Pression d'air recommandée	90PSI (6,2 bars)	90PSI (6,2 bars)	90PSI (6,2 bars)	90PSI (6,2 bars)	90PSI (6,2 bars)	90PSI (6,2 bars)
Longueur	18	18	14,5	13,2	13	12,6

## Schémas

Les canalisations principales et les conduites d'air doivent être suffisamment grandes pour éviter la perte de pression excessive dans des conditions de débit maximum. Dans les conduites d'air, comme dans les refroidisseurs, l'eau est continuellement condensée lorsque l'air se refroidit. Pour cette raison, des canalisations doivent être équipées d'un dispositif de vidange ou d'emprisonnement de cette eau avant qu'elle n'atteigne les sorties des tuyaux. Il est conseillé d'orienter la canalisation principale dans la direction des flux d'air afin que la gravitation et l'écoulement de l'air transportent l'eau vers des trappes ou des jambes d'eau situées à intervalles fréquents. Celles-ci devraient être vidées régulièrement et jamais laissées pleines et inopérantes. Utilisez des trappes automatiques pour éliminer le drainage manuel et la possibilité de remplir les trappes. Cependant les trappes qui drainent vers les égouts peuvent gaspiller une quantité considérable d'air à moins d'être régulièrement inspectées et maintenues en bon état de fonctionnement. Les dispositions pour une inspection rapide et positive du fonctionnement et des fuites doivent être effectuées lorsque les trappes sont installées. Des robinets à trois voies ou arrêt et des robinets de vidange dans les drains sont généralement fournis à cet effet. Pour aider à empêcher l'humidité condensée d'atteindre les outils, les tuyaux inférieurs ou les raccords de tuyauterie ne doivent jamais être pris directement à partir du bas des tuyaux d'air ou du tuyau principal. Le raccord doit être fait au sommet du tuyau principal et un coude de retour à grand rayon doit être utilisé. Les guides, les valves et les raccords de tuyaux doivent être suffisamment grands pour laisser passer la quantité maximum d'air requise par le ou les outil(s) sur le tuyau. Ceci est particulièrement important si des collecteurs, d'où plusieurs tuyaux partent sont utilisés.

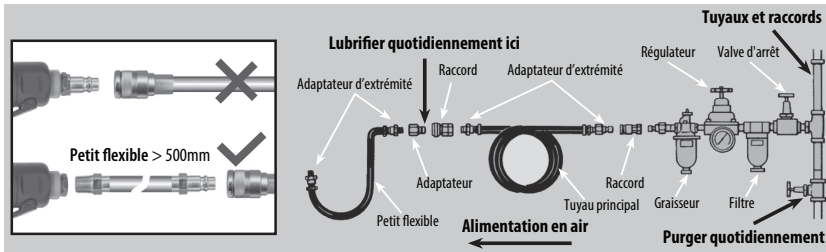

**INSTRUCTIONS D'INSTALLATION****Installation**

- Conçu pour fonctionner à 90 PSI, une pression plus faible (inférieure à 90 PSI) diminuera les performances de l'outil alors qu'une pression d'air plus élevée (supérieure à 90 PSI) augmentera les performances de l'outil au-delà de sa capacité nominale et peut gravement endommager l'outil et blesser l'utilisateur.
- Toujours utiliser de l'air propre et sec. L'humidité excessive et la saleté réduisent considérablement la durée de vie de tout moteur pneumatique. L'installation d'un filtre régulateur-graisseur en ligne aussi près que possible de l'outil est recommandée et permettra d'améliorer les performances et la durée de vie du produit.
- Un tuyau d'air de 3/8" d'une longueur allant jusqu'à 8 pieds est nécessaire. Si une plus grande longueur est nécessaire, un tuyau d'air de 1/2" doit être raccordé au tuyau de 3/8" pour s'assurer que l'outil est correctement alimenté en air. Assurez-vous que tous les tuyaux et raccords sont de la bonne taille.

**⚠ AVERTISSEMENT** *Alimentation en air et raccordement*

- Utilisez de l'air comprimé propre et sec à la pression recommandée (donnée dans les spécifications).
- Utilisez uniquement des fixations fabriquées ou recommandées par le fabricant de l'outil (voir également les spécifications).
- Ne dépassez jamais la pression de service maximale recommandée pour cet outil.
- N'utilisez jamais de l'oxygène, du dioxyde de carbone, des gaz combustibles ou tout autre gaz en bouteille comme source d'énergie
- Débranchez toujours l'alimentation en air lors de l'entretien ou la réparation de l'outil.
- Inspectez régulièrement la sécurité, vérifiez que la détente et les ressorts bougent librement, n'utilisez jamais d'outil nécessitant une réparation.
- Connectez un mamelon mâle à écoulement libre sur le côté de l'outil de la conduite d'air de telle sorte que l'outil soit dépressurisé lorsqu'il est déconnecté.

## INSTRUCTIONS D'UTILISATION

### **Utilisation du décapeur à aiguilles / Remplacement des aiguilles**

Augmenter la compression du ressort va augmenter la force de l'outil et aider à empêcher l'outil de sauter de la surface de travail.

#### **Pour 3AAH6A et 3AAH7A**

Retirez le tube d'aiguilles (49) de l'outil et retirez le porte-aiguilles (47).

Assemblez les aiguilles (46) dans le porte-aiguilles (47) et placez le ressort (48) sur les aiguilles. Placez le sous-ensemble à l'intérieur du tube d'aiguilles (49), puis bloquez le tube d'aiguilles (49) sur l'outil. Choisissez la position de votre tube d'aiguilles. Pour compenser l'usure des aiguilles et pour ajuster la force de l'outil, il est possible d'ajuster la position de tube d'aiguilles (49) en appuyant dessus et en le tournant.

#### **Pour 3AAH8A**

Débloquez la vis (24) avec la clé six pans (26). Puis retirez les aiguilles (4) du couvre-aiguilles (1). Assemblez les aiguilles (4) dans le porte-aiguilles (3) et placez le ressort (2) sur les aiguilles. Placez le sous-ensemble à l'intérieur du tube d'aiguilles (1), puis bloquez le tube d'aiguilles (1) sur l'outil. Choisissez la position de votre tube d'aiguilles. Pour compenser l'usure des aiguilles et pour ajuster la force de l'outil, il est possible d'ajuster la position de tube d'aiguilles (1) en appuyant dessus et en le tournant.

#### **Pour 3AAH9A**

Débloquez la vis (22) avec la clé six pans (24). Puis retirez les aiguilles (18) du tube intermédiaire (20). Assemblez les aiguilles (18) dans le porte-aiguilles (17) et placez le ressort (19) sur les aiguilles. Placez le sous-ensemble à l'intérieur du tube intermédiaire (20), puis bloquez le tube intermédiaire (20) sur l'outil. Choisissez la position de votre tube d'aiguilles. Pour compenser l'usure des aiguilles et pour ajuster la force de l'outil, il est possible d'ajuster la position du tube avant (21) en appuyant dessus et en le tournant.

#### **Pour 3AAJ2A**

Retirez la bande de sécurité (5) et la bague de blocage (1). Puis, retirez les aiguilles (3). Assemblez les aiguilles (3) dans le porte-aiguilles (2). Placez le sous-ensemble à l'intérieur du couvercle (9). Compensez en appliquant une pression suffisante sur celui-ci pour laisser l'outil travailler, pour l'empêcher de sauter.

**INSTRUCTIONS D'UTILISATION****Marteau burineur - Remplacement du burin****Pour 3AAH6A et 3AAJ1A**

Débloquez le burin (50) en appuyant sur la retenue d'entraînement (38). Puis bloquez un nouveau burin dans le burineur en appuyant sur la retenue d'entraînement (38). Assurez-vous que le burin est complètement inséré et bloqué en position par la retenue d'entraînement (38).

## DÉPANNAGE

Débranchez l'air de l'outil avant toute réparation ! Arrêtez immédiatement d'utiliser l'outil si l'un des problèmes suivants se produit. Car cela pourrait provoquer des blessures graves. Les réparations ou remplacements doivent être effectués par une personne qualifiée ou un centre de service agréé.

	Symptômes	Causes possibles	Actions correctives
1	De l'humidité est évacuée par l'échappement de l'outil.	Il y a de l'eau dans le réservoir.	Videz le réservoir. (voir le manuel du compresseur d'air pour les instructions). Graissez de nouveau l'outil et faites-le fonctionner pendant 1 à 2 secondes.
2	L'outil fonctionne lentement ou ne fonctionne pas.	<p>Il y a du sable ou de la gomme dans l'outil.</p> <p>L'outil ne comporte plus d'huile.</p> <p>La pression d'air est faible.</p> <p>Le tuyau d'air fuit.</p> <p>La pression de l'air diminue.</p> <p>L'entrée d'air est obstruée.</p> <p>Le raccordement d'air fuit.</p>	<p>Rincez l'outil avec de l'huile pour outil pneumatique ou du solvant pour gomme.</p> <p>Lubrifiez l'outil selon les instructions de lubrification de ce manuel.</p> <p>Ajustez le réglage du régulateur sur l'outil.</p> <p>Réglez le régulateur du compresseur sur le réglage maximal de l'outil à 90psi.</p> <p>Vérifiez la fixation et le raccordement.</p> <p>Vérifiez le tuyau d'air.</p> <p>Assurez-vous que le tuyau est de taille correcte. Les longs tuyaux ou les outils utilisant de grands volumes d'air peuvent nécessiter un tuyau avec une I.D. de 1/2" ou grand en fonction de la longueur totale du tuyau.</p> <p>N'utilisez pas plusieurs tuyaux reliés entre eux par un raccord de branchement rapide. Cela provoque des pertes de charge supplémentaires et réduit la puissance de l'outil.</p> <p>Raccordez directement les tuyaux.</p> <p>Nettoyez.</p> <p>Serrez le raccord ou utilisez le ruban adhésif.</p>
3	L'air fuit.	Joint torique / joint, endommagé ou usé.	Remplacez le joint torique / joint.

**ENTRETIEN**

- Utilisez un lubrificateur d'air avec de l'huile pour outil pneumatique Mobil Almo 525 (modèle 4ZF22), réglé à deux gouttes par minute. Si un lubrificateur d'air ne peut être utilisé, ajoutez de l'huile pour moteur pneumatique dans l'admission une fois par jour. N'utilisez jamais d'huiles synthétiques pour la lubrification de la conduite d'air en raison du risque d'endommager les joints, les joints toriques, le flexible, les pales du rotor et les bols des graisseurs/filtres en polycarbonate.
- Les outils doivent être réparés ou équipés uniquement avec des pièces ou des accessoires fournis ou recommandés par le fabricant de l'outil.
- Utilisez un solvant de nettoyage ininflammable pour nettoyer l'outil.
- Ne laissez jamais tremper l'outil dans un solvant de nettoyage, car cela peut causer des dommages internes.
- Vérifiez que toutes les vis sont bien serrées après tout travail de maintenance.





MISE EN ROUTE

SÉCURITÉ /  
SPÉCIFICATIONS

ASSEMBLAGE /  
INSTALLATION

UTILISATION

DÉPANNAGE

ENTRETIEN /  
RÉPARATION

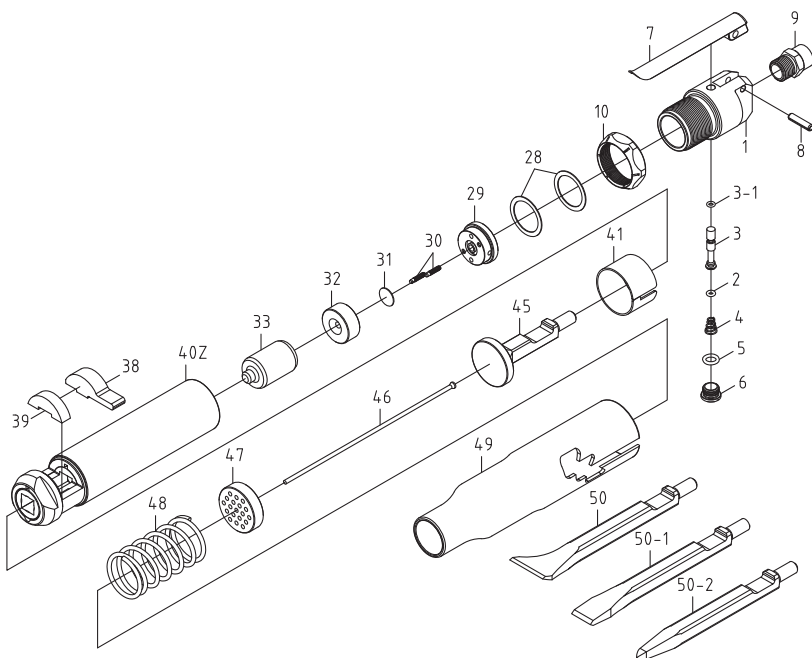
**ILLUSTRATIONS DES PIÈCES DE RECHANGE POUR 3AAH6A**

**Pour les pièces de rechange, appelez le 1-800-323-0620**  
**24 heures sur 24 - 365 jours par an**

*Veillez fournir les renseignements suivants :*

- Numéro du modèle
- Numéro de série (le cas échéant)
- Description des pièces et numéro comme indiqué dans la liste des pièces

**LISTE DES PIÈCES DE RECHANGE POUR 3AAH6A**

	Description des pièces	N° de pièce	Qté.
1	Corps de soupape	45R401	1
2	Joint torique (3,2x1,9)	45R399	1
3	Papillon des gaz	45R398	1
3-1	Joint torique (P3,5x1,5)	45R397	1
4	Ressort	45R396	1
5	Joint torique (7,8x2,4)	45R395	1
6	Bouchon de soupape	45R394	1
7	Gâchette	45R393	1
8	Goupille de ressort (5x22,5)	45R392	1
9	Entrée d'air	45R391	1
10	Bague de blocage	45R390	1
28	Cale d'alignement	45R389	2
29	Bloc de soupape arrière	45R388	1
30	Broche (3x14)	45R387	2
31	Soupape	45R358	1
32	Bloc de soupape avant	45R386	1
33	Piston	45R385	1
38	Retenue d'entraînement	45R384	1
39	Tampon de retenue	45R383	1
40	Ensemble de barillet	45R382	1
41	Bouchon de retenue	45R381	1
45	Guide d'aiguilles	45R380	1
46	Aiguille (3mm)	45R379	19
47	Porte-aiguille	45R378	1
48	Ressort	45R377	1
49	Tube d'aiguille	45R376	1
50	Burin courbe (35mm)	45R375	1
50-1	Burin plat (20mm)	45R374	1
50-2	Burin pointu	45R373	1

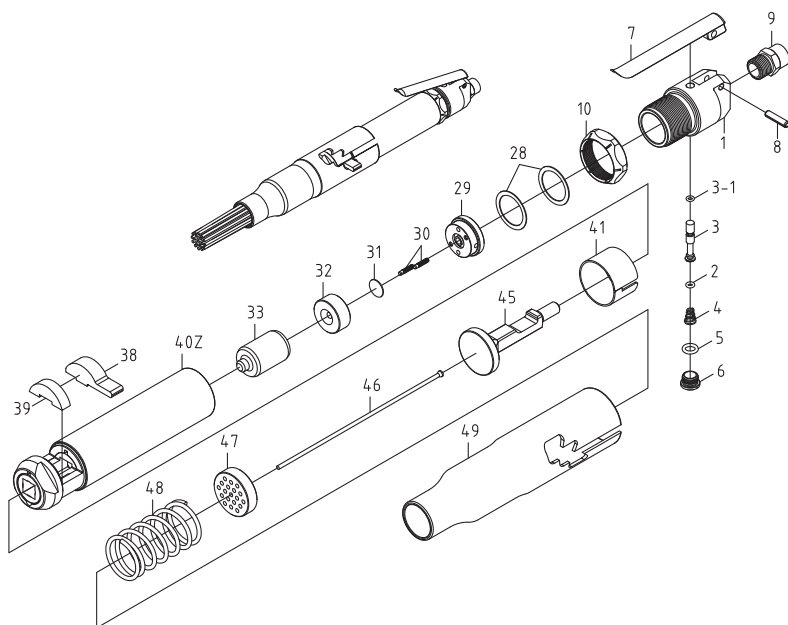
**ILLUSTRATIONS DES PIÈCES DE RECHANGE POUR 3AAH7A**

**Pour les pièces de rechange, appelez le 1-800-323-0620**  
**24 heures sur 24 - 365 jours par an**

*Veillez fournir les renseignements suivants :*

- Numéro du modèle
- Numéro de série (le cas échéant)
- Description des pièces et numéro comme indiqué dans la liste des pièces

**LISTE DES PIÈCES DE RECHANGE POUR 3AAH7A**

	<b>Description des pièces</b>	<b>N° de pièce</b>	<b>Qté.</b>
1	Corps de soupape	45R372	1
2	Joint torique (3,2x1,9)	45R371	1
3	Papillon des gaz	45R370	1
3-1	Joint torique (P3,5x1,5)	45R369	1
4	Ressort	45R368	1
5	Joint torique (7,8x2,4)	45R367	1
6	Bouchon de soupape	45R366	1
7	Gâchette	45R365	1
8	Goupille de ressort (5x22,5)	45R364	1
9	Entrée d'air	45R363	1
10	Bague de blocage	45R362	1
28	Cale d'alignement	45R361	2
29	Bloc de soupape arrière	45R360	1
30	Broche (3x14)	45R359	2
31	Soupape	45R358	1
32	Bloc de soupape avant	45R357	1
33	Piston	45R356	1
38	Retenue d'entraînement	45R355	1
39	Tampon de retenue	45R354	1
40	Ensemble de barillet	45R353	1
41	Bouchon de retenue	45R352	1
45	Guide d'aiguilles	45R351	1
46	Aiguille (3mm)	45R350	19
47	Porte-aiguille	45R349	1
48	Ressort	45R348	1
49	Tube d'aiguille	45R347	1

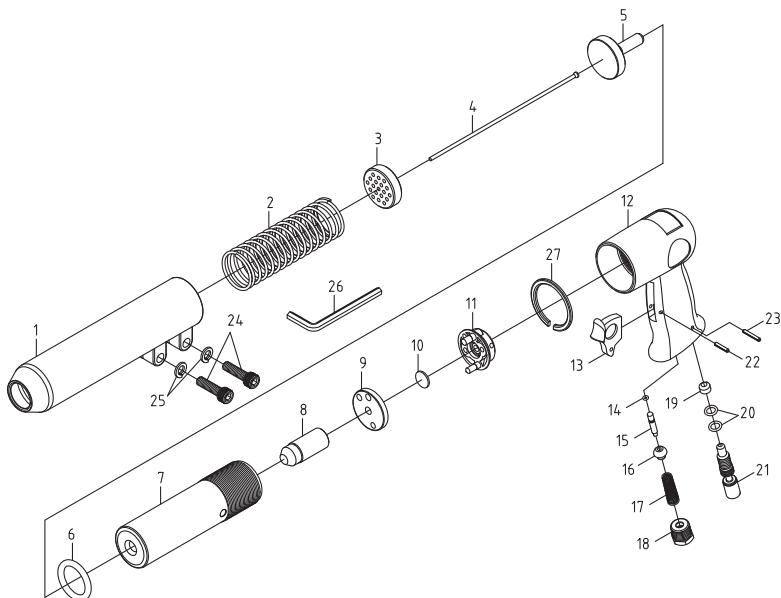
**ILLUSTRATIONS DES PIÈCES DE RECHANGE POUR 3AAH8A**

**Pour les pièces de rechange, appelez le 1-800-323-0620**  
**24 heures sur 24 - 365 jours par an**

*Veillez fournir les renseignements suivants :*

- Numéro du modèle
- Numéro de série (le cas échéant)
- Description des pièces et numéro comme indiqué dans la liste des pièces

**LISTE DES PIÈCES DE RECHANGE POUR 3AAH8A**

	Description des pièces	N° de pièce	Qté.
1	Protège aiguille	45R346	1
2	Ressort	45R345	1
3	Porte-aiguille	45R344	1
4	Aiguille (3mm)	45R343	19
5	Guide d'aiguilles	45R342	1
6	Joint torique (27.94x5.33)	45R341	1
7	Cylindre	45R340	1
8	Piston	45R339	1
9	Siège de soupape inférieur	45R338	1
10	Disque de soupape	45R337	1
11	Ensemble de soupape supérieur	45R336	1
12	Poignée	45R335	1
13	Gâchette	45R334	1
14	Joint torique (2,0x1,5)	45R333	1
15	Tige de soupape	45R332	1
16	Papillon des gaz	45R331	1
17	Ressort	45R330	1
18	Entrée d'air	45R329	1
19	Siège de billes d'acier	45R328	1
20	Joint torique (7,8x1,9)	45R327	2
21	Régulateur	45R326	1
22	Goupille de ressort (3x16)	45R325	1
23	Goupille de ressort (3x20)	45R324	1
24	Vis (5/16-1-1/4")	45R323	2
25	Rondelle (5/16)	45R322	2
26	Clé six pans (6mm)	45R321	1
27	Rondelle pince	45R320	1

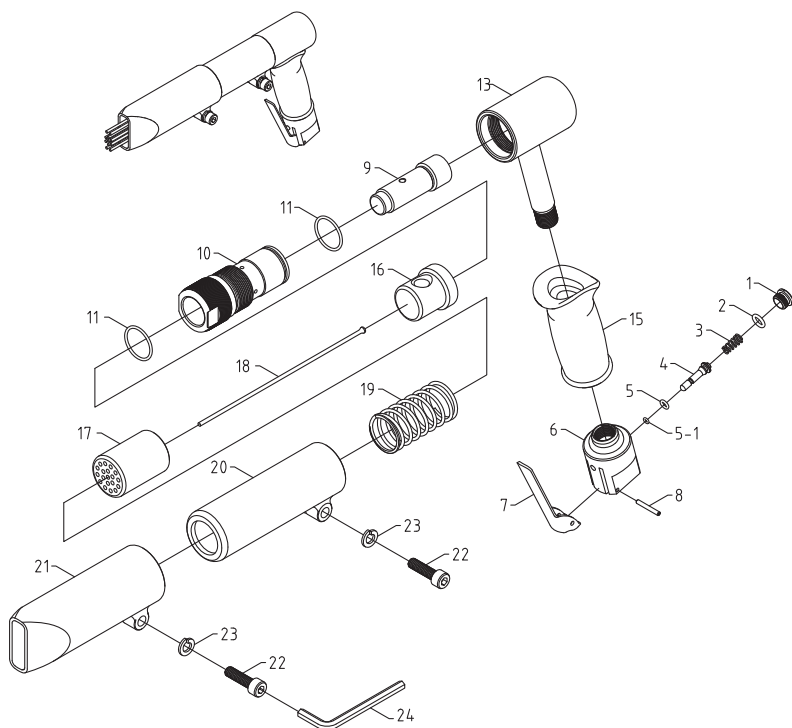
**ILLUSTRATION DES PIÈCES DE RECHANGE POUR 3AAH9A**

**Pour les pièces de rechange, appelez le 1-800-323-0620  
24 heures sur 24 - 365 jours par an**

*Veillez fournir les renseignements suivants :*

- Numéro du modèle
- Numéro de série (le cas échéant)
- Description des pièces et numéro comme indiqué dans la liste des pièces



**LISTE DES PIÈCES DE RECHANGE POUR 3AAH9A**

	Description des pièces	N° de pièce	Qté.
1	Bouchon de soupape	45R881	1
2	Joint torique (7,8x2,4)	45R880	1
3	Ressort de soupape	45R879	1
4	Tige de soupape	45R878	1
5	Joint torique (4,8x1,9)	45R877	1
5-1	Joint torique (2,0x1,5)	45R876	1
6	Corps de soupape	45R875	1
7	Gâchette	45R874	1
8	Goupille de ressort (3x24)	45R873	1
9	Piston	45R872	1
10	Cylindre	45R871	1
11	Joint torique (25,5x2,0)	45R870	2
13	Logement de poignée	45R869	1
15	Prise de poignée en caoutchouc	45R868	1
16	Carré d'entraînement	45R867	1
17	Porte-aiguille	45R866	1
18	Aiguille (3mm)	45R365	19
19	Ressort	45R864	1
20	Tube intermédiaire	45R863	1
21	Tube avant	45R862	1
22	Vis (5/16 x 1-1/8")	45R861	2
23	Rondelle (5/16)	45R860	2
24	Clé six pans (6mm)	45R859	1

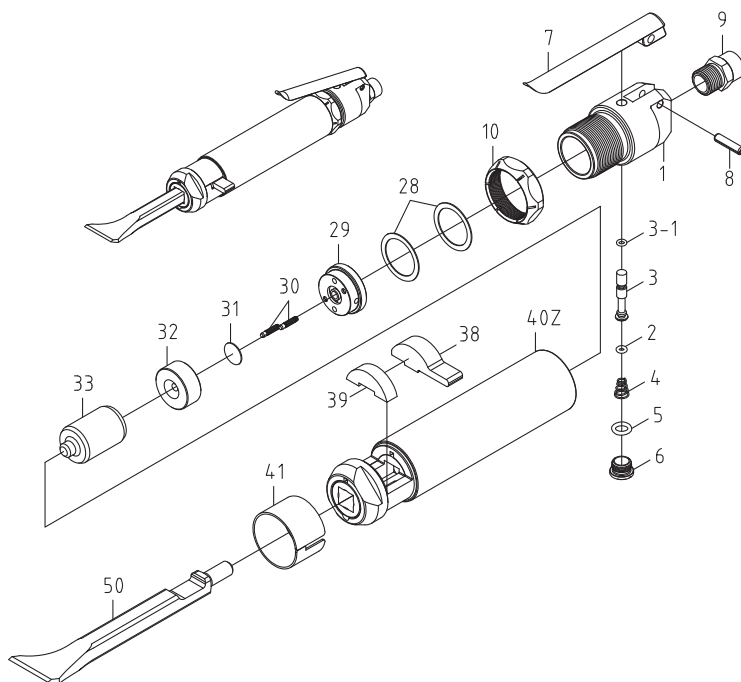
**ILLUSTRATION DES PIÈCES DE RECHANGE POUR 3AAJ1A**

**Pour les pièces de rechange, appelez le 1-800-323-0620**  
**24 heures sur 24 - 365 jours par an**

*Veillez fournir les renseignements suivants :*

- Numéro du modèle
- Numéro de série (le cas échéant)
- Description des pièces et numéro comme indiqué dans la liste des pièces

**LISTE DES PIÈCES DE RECHANGE POUR 3AAJ1A**

	Description des pièces	N° de pièce	Qté.
1	Corps de soupape	45R858	1
2	Joint torique (3,2x1,9)	45R857	1
3	Papillon des gaz	45R856	1
3-1	Joint torique (P3,5x1,5)	45R855	1
4	Ressort	45R854	1
5	Joint torique (7,8x2,4)	45R853	1
6	Bouchon de soupape	45R852	1
7	Gâchette	45R851	1
8	Goupille de ressort (5x22,5)	45R850	1
9	Admission d'air	45R849	1
10	Bague de verrouillage	45R848	1
28	Cale d'alignement	45R847	2
29	Bloc de soupape arrière	45R846	1
30	Goupille	45R845	2
31	Soupape	45R851	1
32	Bloc de soupape avant	45R844	1
33	Piston	45R843	1
38	Retenue d'entraînement	45R842	1
39	Tampon de retenue	45R841	1
40	Ensemble de barillet	45R840	1
41	Bouchon de retenue	45R839	1
50	Burin courbe (35mm)	45R838	1

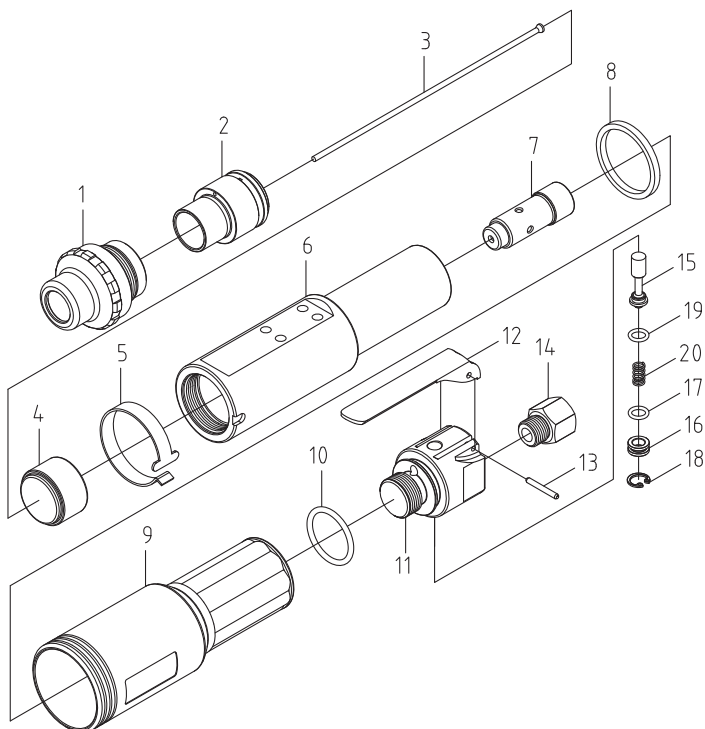
**ILLUSTRATION DES PIÈCES DE RECHANGE POUR 3AAJ2A**

**Pour les pièces de rechange, appelez le 1-800-323-0620**  
**24 heures sur 24 - 365 jours par an**

*Veillez fournir les renseignements suivants :*

- Numéro du modèle
- Numéro de série (le cas échéant)
- Description des pièces et numéro comme indiqué dans la liste des pièces

**LISTE DES PIÈCES DE RECHANGE POUR 3AAJ2A**

	<b>Description des pièces</b>	<b>N° de pièce</b>	<b>Qté.</b>
1	Bague de blocage	45R837	1
2	Porte-aiguille	45R835	1
3	Aiguille (3mm)	45R834	12
4	Papillon des gaz	45R833	1
5	Bande de sécurité	45R832	1
6	Cylindre	45R831	1
7	Piston	45R830	1
8	Butée	45R829	1
9	Couvercle	45R828	1
10	Joint torique (29,4x3,1)	45R827	1
11	Corps de soupape	45R826	1
12	Gâchette	45R825	1
13	Goupille de ressort (3x24)	45R824	1
14	Entrée d'air	45R823	1
15	Papillon des gaz	45R822	1
16	Douille	45R821	1
17	Joint torique (7,8x1,9)	45R820	1
18	Bague de retenue (C-12)	45R819	1
19	Joint torique (4,8x1,9)	45R818	1
20	Ressort	45R817	1

## **GARANTIE LIMITÉE D'UN AN DE SPEEDAIRE**

**GARANTIE LIMITÉE D'UN AN DE SPEEDAIRE.** Tous les modèles de produits Speedaire® couverts dans ce manuel sont garantis par Dayton Electric Mfg. Co. ("Dayton") pour l'utilisateur contre les défauts de fabrication ou de matériaux en utilisation normale pendant un an après la date d'achat. Si le produit Speedaire fait partie d'un ensemble, seule la partie défectueuse est soumise à cette garantie. Tout produit ou partie jugé(e) défectueux(se) en matériel ou main d'œuvre et retourné(e) à un centre de service autorisé, tel que désigné par Dayton ou un délégué de Dayton, frais de port prépayés, seront, comme recours exclusifs, réparé(e) ou remplacé(e) par un produit neuf ou remis à neuf ou une partie d'utilité équivalente ou un remboursement complet sera octroyé, au choix de Dayton ou de la personne désignée par Dayton, sans frais. Pour les procédures de réclamation de garantie limitée, voir « Service de garantie » ci-dessous. Cette garantie est nulle en cas de preuves d'une mauvaise utilisation, une mauvaise réparation, une mauvaise installation, abus ou altération. Cette garantie ne couvre pas l'usure normale des produits Speedaire ou des parties d'entre eux, ou des produits ou des parties de ceux-ci qui sont consommables en utilisation normale. Cette garantie limitée donne des droits légaux spécifiques aux acheteurs, et vous pouvez également avoir d'autres droits qui varient d'une juridiction à l'autre.

### **EXCLUSIONS ET LIMITATIONS DE RESPONSABILITÉ DE LA GARANTIE À TOUS LES CLIENTS POUR TOUS LES PRODUITS**

**LIMITATION DE RESPONSABILITÉ.** DANS LA MESURE PERMISE PAR LA LOI APPLICABLE, LA RESPONSABILITÉ DE DAYTON POUR LES DOMMAGES INDIRECTS ET ACCESSOIRES EST FORMELLEMENT EXCLUES. LA RESPONSABILITÉ DE DAYTON DANS TOUS LES ÉVÉNEMENTS EST LIMITÉE ET NE DOIT PAS DÉPASSER LE PRIX D'ACHAT.

**EXCLUSION DE GARANTIE.** UN EFFORT DILIGENT ONT ÉTÉ FAIT POUR FOURNIR LES INFORMATIONS DES PRODUITS ET ILLUSTRER LES PRODUITS SPEEDAIRE DANS CETTE DOCUMENTATION AVEC PRÉCISION; TOUTEFOIS, DE TELLES INFORMATIONS ET ILLUSTRATIONS SONT DANS LE SEUL BUT D'IDENTIFICATION, ET N'EXPRIMENT PAS OU N'IMPLIQUENT PAS UNE GARANTIE QUE LES PRODUITS SPEEDAIRE SONT VENDABLES OU PROPRES À UN USAGE PARTICULIER, OU QUE LES PRODUITS SPEEDAIRE SERONT NÉCESSAIREMENT CONFORMES AUX ILLUSTRATIONS ET DESCRIPTIONS. SOUS RÉSERVE DES DISPOSITIONS CI-DESSOUS, AUCUNE GARANTIE OU AFFIRMATION DE FAIT, EXPRESSE OU IMPLICITE, AUTRE QUE COMME INDIQUÉ DANS LA « GARANTIE LIMITÉE » CI-DESSUS EST FAITE OU AUTORISÉE PAR DAYTON.

**ADÉQUATION DES PRODUITS.** DE NOMBREUSES JURIDICTIONS ONT DES CODES ET RÈGLEMENTS QUI RÉGISSENT LES VENTES, LA CONSTRUCTION, L'INSTALLATION ET/OU L'UTILISATION DES PRODUITS À CERTAINES FINS, QUI PEUVENT ÊTRE DIFFÉRENTES DE CELLES DES RÉGIONS VOISINES. BIEN QUE DES TENTATIVES SOIENT FAITES POUR S'ASSURER QUE LES PRODUITS DE SPEEDAIRE RESPECTENT DE TELS CODES, DAYTON NE PEUT PAS GARANTIR LE RESPECT, ET NE PEUT PAS ÊTRE RESPONSABLE DE LA FAÇON DONT LE PRODUIT EST INSTALLÉ OU UTILISÉ. AVANT L'ACHAT ET L'UTILISATION D'UN PRODUIT, EXAMINEZ LES SPÉCIFICATIONS DE SÉCURITÉ, ET DE TOUS LES CODES LOCAUX ET NATIONAUX ET DES RÈGLEMENTS APPLICABLES, ET ASSUREZ-VOUS QUE LE PRODUIT SPEEDAIRE, L'INSTALLATION ET L'UTILISATION SERONT CONFORMES À CEUX-CI.

**CONSOMMATEURS SEULEMENT.** CERTAINS ASPECTS DE L'AVIS DE NON RESPONSABILITÉ NE SONT PAS APPLICABLES AUX PRODUITS DE CONSOMMATION, (A) CERTAINES JURIDICTIONS N'AUTORISENT PAS L'EXCLUSION OU LA LIMITATION CONCERNANT LES DOMMAGES DÉCOULANTS OU EN CONSÉQUENCE, DONC LA PRÉCÉDENTE EXCLUSION PEUT NE PAS S'APPLIQUER À VOUS; (B) DE PLUS, CERTAINES JURIDICTIONS N'AUTORISENT PAS DE LIMITATIONS DE DURÉE SUR LA GARANTIE TACITE, DANS CE CAS LA PRÉCÉDENTE LIMITATION PEUT NE PAS S'APPLIQUER À VOUS; ET (C) PAR LA LOI, PENDANT LA PÉRIODE DE CETTE GARANTIE LIMITÉE, TOUTE GARANTIE IMPLICITE DE QUALITÉ MARCHANDE OU D'ADÉQUATION IMPLICITES POUR UN BUT PARTICULIER APPLICABLES AUX PRODUITS DE CONSOMMATION ACHETÉS PAR LES CONSOMMATEURS, NE PEUT ÊTRE EXCLUE OU AUTREMENT DÉCLINÉE.

CETTE GARANTIE LIMITÉE S'APPLIQUE UNIQUEMENT AUX PRODUITS SPEEDAIRE ACHETÉS PAR DES ACHETEURS AUX ÉTATS-UNIS POUR UNE LIVRAISON DANS LES ÉTATS-UNIS.

### **SERVICE DE GARANTIE**

Pour obtenir le service de garantie si vous avez acheté le produit directement auprès de W.W. Grainger, Inc. (« Grainger »), (i) écrire ou téléphoner ou visiter la succursale Grainger locale où le produit a été acheté ou une autre succursale de Grainger près de chez vous (voir [www.grainger.com](http://www.grainger.com) pour obtenir une liste des succursales Grainger); ou (ii) contacter Grainger en allant à [www.grainger.com](http://www.grainger.com) et en cliquant sur le lien « Contactez-nous » en haut de la page, puis en cliquant sur le lien « Contactez-nous par e-mail »; ou (iii) appelez le Service clientèle (sans frais) au 1-888-361-8649. Pour obtenir le service de garantie si vous avez acheté le produit couvert chez un autre distributeur ou revendeur, (i) aller à [www.grainger.com](http://www.grainger.com) pour le Service de garantie; (ii) écrire ou téléphoner ou aller à une succursale Grainger près de chez vous; ou (iii) appelez le Service clientèle (sans frais) au 1-888-361-8649. Dans tous les cas, vous devrez fournir, dans la mesure du possible, la date d'achat, le numéro de la facture d'origine, le numéro de stock, une description de la défectuosité, et tout autre élément spécifié dans la présente Garantie limitée d'un an de Speedaire. Vous pouvez être amené à envoyer le produit à des fins d'inspection, à vos frais. Vous pouvez suivre l'état d'avancement des inspections et des corrections de la même façon. Le titre et risque de perte passent à l'acheteur lors de la livraison au transporteur commun, si le produit a été endommagé pendant le transport, une réclamation doit être adressée au transporteur, non pas au détaillant, ni à Grainger ou Dayton. Pour plus d'informations sur la garantie pour les acheteurs et/ou la livraison à l'extérieur des États-Unis, veuillez contacter :

**Dayton Electric Mfg. Co.,  
100 Grainger Parkway, Lake Forest, IL 60045 Etat-Unis  
ou appelez le +1-888-361-8649**



