

# TORK®

## 8001U



### DUTY CYCLE TIMER

**SWITCH:** SPDT  
**CONTACT RATINGS:**  
 20 AMP 440VAC  
**TRANSFORMER:**  
 440VAC/120VAC  
**TIMING MOTOR:**  
 120VAC 60Hz  
**POWER CONSUMPTION:**  
 3 WATTS MAX.

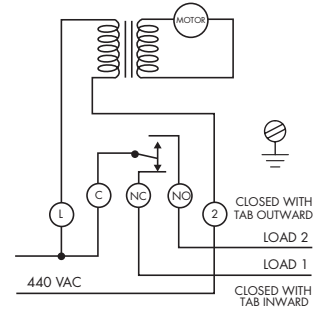

We recommend that installation be made by a licensed electrician. **Disconnect power at main panel prior to installing or servicing this time switch or the equipment connected to it.** Connect in accordance with national and local electrical codes. Supply Connections: Use copper wire AWG 8-14 suitable for minimum 60°C (140°F) up to 30 amps and minimum 75°C (167°F) at 40 amps. Replace insulator before turning on electricity to unit. **THE ENCLOSURE SHOULD BE PROPERLY GROUNDED.** Minimum 16 lb. in. torque require at the terminals to ensure proper connection.

### INSTALLATION AND OPERATING INSTRUCTIONS

**TO SET OPERATING TIMES:** Each dial tab represents approximately 15 minutes. These tabs can be tilted in and out with the fingers.

**FOR OFF OPERATION:** Tilt tabs outward as illustrated in figure 1. Tilt out one tab for each fifteen minute period. This closes load 2 and opens load 1.

**FOR ON OPERATION:** Tilt tabs inward toward center of dial, as illustrated in figure 2. This closes load 1 and opens load 2.

**TO SET DIAL TO TIME:** Turn dial counter-clockwise until correct time is indicated by arrow on nameplate. Be sure to check whether time set is A.M. or P.M.

**TO REMOVE MECHANISM FROM CASE:** Press lever near case latch to release mainplate and swing the movement out. To replace, insert mainplate projections in slots opposite latch and swing movement in until it latches.

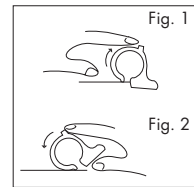

Scan with a mobile device for additional information.



LI-580(D) 888.500.4598 • www.nsiindustries.com A DIVISION OF NSI INDUSTRIES, LLC

NSi Industries, LLC  
 DOOR LABEL  
**8001U**  
 LI-580(D)  
 3.5" x 7.5"  
 1/0 (BLACK)  
 11/2012

### HORO-COMMUTATEUR

**COMMUTATEUR:** Unipolaire Bidirectionnel  
**CAPACITÉ DES CONTACTS :**  
 20 A 440 V c.a.  
**TRANSFORMATEUR:** 440 V c.a./120 V c.a.  
**MOTEUR DE SYNCHRONISATION:**  
 120 V c.a. 60Hz  
**CONSOMMATION DE PUISSANCE:**  
 3 WATTS AU MAXIMUM

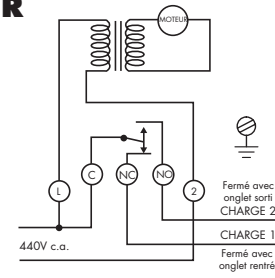

Nous recommandons de confier l'installation à un électricien qualifié. **Coupez le courant à partir du tableau de distribution principal avant d'installer ou de réparer cette minuterie ou tout équipement y étant branché.** Effectuez les branchements conformément aux codes de l'électricité en vigueur dans votre pays et votre région. Connexions d'alimentation: Utiliser un fil de cuivre de calibre AWG 8-14 qui résiste à au moins 60 °C (140 °F) jusqu'à 30 ampères et à au moins 75 °C (167 °F) à 40 ampères. Remplacez l'isolant avant d'alimenter l'appareil. **LE BOÎTIER DOIT ÊTRE MIS À LA TERRE DE FAÇON APPROPRIÉE.** Un couple d'au moins 1,22 kilogramme-force/mètre aux bornes est nécessaire pour assurer une connexion appropriée.

### INSTRUCTIONS POUR L'INSTALLATION ET L'UTILISATION

**RÉGLAGE DES HEURES DE FONCTIONNEMENT:** Chaque onglet sur le cadran représente à peu près 15 minutes. Ces ongles peuvent être inclinés vers l'intérieur ou l'extérieur avec les doigts.

**MISE À L'ARRÊT:** Incliner les languettes vers l'extérieur comme indiqué au schéma No. 1. Incliner une languette chaque période de 15 minutes. Ceci ferme la charge 2 et ouvre la charge 1.

**MISE EN MARCHÉ:** Incliner les languettes vers l'intérieur du centre du cadran comme indiqué au schéma 2. Ceci ferme la charge 1 et ouvre la charge 2.

**MISE À L'HEURE DU CADRAN:** Faire tourner le cadran dans le sens anti-horaire jusqu'à ce que la flèche indique l'heure correct sur la plaque. Vérifier si c'est le matin (AM) ou l'après-midi (PM).

**POUR ENLEVER LE MÉCANISME DU BOÎTIER:** Appuyer sur le levier qui se trouve près du loquet pour relâcher la plaque principale et faire sortir le mouvement en le balançant. Pour le remplacer, il faut insérer les points saillants dans les fentes opposées au loquet et faire balancer le mouvement à l'intérieur jusqu'à ce qu'il s'enclenche.

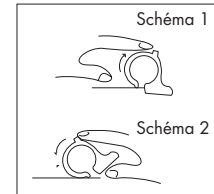

8001U LI-580(D)

### INTERRUPTOR HORARIO

**INTERRUPTOR:** SPDT  
**CLASIFICACIONES DEL CONTACTO:**  
 20 A 440 VCA  
**TRANSFORMADOR:** 440 VCA/120 VCA  
**MOTOR DEL TEMPORIZADOR:**  
 120 VCA 60Hz  
**CONSUMO DE ENERGÍA:**  
 3 VATIOS MAX.

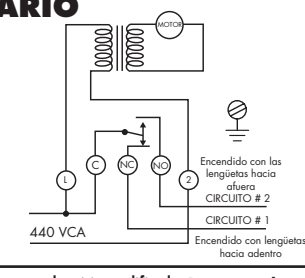

Se recomienda que la instalación sea realizada por un electricista calificado. **Desconecte la alimentación en el panel principal antes de instalar este interruptor de tiempo o el equipo conectado a éste o para realizarle mantenimiento.** Conecte de acuerdo con los códigos eléctricos locales y nacionales. Conexiones de suministro: Use un cable AWG 8-14 de cobre adecuado para un mínimo de 60 °C (140 °F) hasta 30 amperios y un mínimo de 75 °C (167 °F) a 40 amperios. Reemplace el aislador antes de encender la unidad. **LA CAJA DE PROTECCIÓN DEBE TENER UNA PUESTA A TIERRA ADECUADA.** Se requiere un torque mínimo de 1,22 kgf-m en los terminales para asegurarse de que las conexiones sean las adecuadas.

### INSTRUCCIONES DE INSTALACIÓN Y FUNCIONAMIENTO

**PARA FIJAR PERIODOS DE OPERACION:** Cada lengüeta del dial representa aproximadamente 15 minutos. Estas pueden ser dispuestas a mano hacia adentro o hacia afuera.

**PARA OBTENER APAGADO:** Empuje las lengüetas hacia afuera según Fig. 1. Empuje una lengüeta para cada período de 15 minutos. Esto permite cerrar el circuito #2 y abre el circuito #1.

**PARA OBTENER ENCENDIDO:** Empuje las lengüetas hacia el centro del disco, según Fig. 2. Esto cierra el circuito #1 y abre el circuito #2.

**PARA PONER EL DIAL EN HORA:** Gire el dial en sentido de la flecha hasta que la hora del día corresponda con la flecha "TIME" en la placa de identificación. Asegurese que la hora corresponda al día o a la noche.

**PARA EXTRAER EL MECANISMO DE LA CAJA:** Presione la palanca de la derecha para soltar el mecanismo y gire tirando hacia afuera. Para colocarlo inserte los dientes del tablero en las aberturas cerca de la bisagra superior y gire el mecanismo hacia adentro hasta que enganche la palanca.

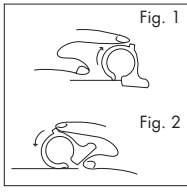

8001U LI-580(D)

NSi Industries, LLC  
 DOOR LABEL  
 FRENCH & SPANISH

**8001U**  
 LI-580(D)  
 3.5" x 6.0"  
 1/0 (BLACK)  
 11/2012