

ProCart™ Rail Kit

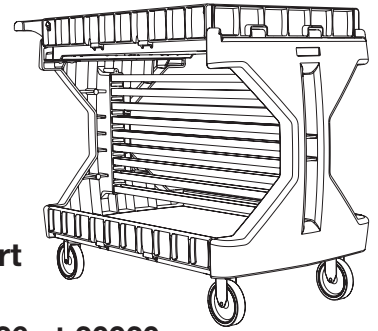

Assembly Instructions

Las Instrucciones de la Asamblea del juego de la Baranda de ProCart
Les Instructions d'assemblée de trousse de barve de ProCart

Model No. 30936 & 30930 Modelo No. 30936 y 30930 Modèles n^{os} 30936 et 30930

BEFORE YOU BEGIN:

- Read over all instructions thoroughly.
- Read caution statements on back page.
- Do not install rail kit with cart on its end - This method is more difficult and may also damage the cart.
- These instructions serve both the large and small ProCart.

For the large ProCart (30936), part numbers are identified by a triangle ▲

For the small ProCart (30930), the part numbers are identified by a circle ●

Note that for positive identification, each part has a molded-in part number corresponding to the chart on the back page.

ANTES DE INICIAR:

- Lea todas las instrucciones con cuidado.
- Lea las advertencias en la página posterior.
- No instale el kit del riel con el carrito volteado. Este método es más difícil y también puede dañar el carrito.
- Estas instrucciones sirven para los modelos grande y pequeño del ProCart. Para el ProCart grande (30936), los números de parte están identificados con un triángulo ▲ Para el ProCart pequeño (30930), los números de parte están identificados con un círculo ●

Note que para una identificación definitiva, cada componente tiene el número de parte moldeado correspondiente a la tabla que se muestra más adelante.

AVANT DE COMMENCER:

- Lire attentivement toutes les instructions.
- Lire les avertissements à la dernière page.
- Ne pas installer le rail avec le chariot à l'extrémité. Cette méthode est plus difficile et peut également endommager le chariot.
- Ces instructions s'appliquent tant au grand qu'au petit modèle ProCart. Pour le gros chariot (30936), le numéro des pièces est identifié par une flèche vers triangle ▲ Pour le petit modèle (30930), les numéros des pièces sont identifiés par un cercle ●

Noter que pour simplifier l'identification des pièces, le numéro de chacune d'elles est moulé directement sur la pièce et correspond au numéro indiqué plus bas.

Parts Identification

Identificación de las Partes
Identification des pièces

Part No.
Parte No.
Pièce n^o

Quantity
Cantidad
Quantité



● 30900
▲ 30906

9

Tools Herramientas Outils



Rubber Mallet

Mazo de goma
Maillet en caoutchouc



Goggles

Gafas
Lunettes de protection



Phillips Screwdriver

Destornillador Phillips
Tournevis Phillips



1

Beginning with an upright and fully-assembled ProCart, remove the 4 screws from underside of front panel (J). Set screws aside.

Iniciando con un ProCart de pie y totalmente armado, remueva los 4 tornillos de la parte de abajo del panel frontal (J). Ponga aparte los tornillos.

En commençant avec un ProCart vertical et complètement assemblé, enlever les 4 vis de la face inférieure du panneau avant (J). Mettre les vis de côté.

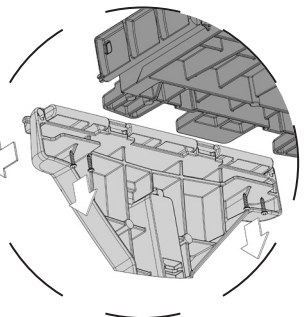
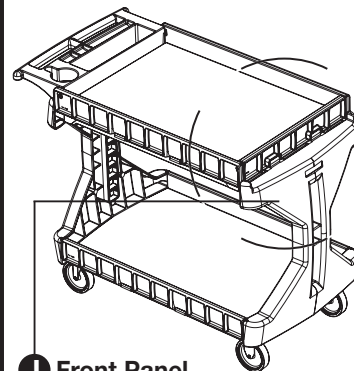

J Front Panel

▲ 74-935
● 74-960

Capacity Capacidad Capacité



200 LB. 90 KG. + 200 LB. 90 KG. = 400 LB. 180 KG.

Maximum
Máximo
Maximum

▲ Model No. 30936

Modelo No. 30936
Le modèle n^o 30936

● Model No. 30930

Modelo No. 30930
Le modèle n^o 30930

2

Pull the top of front panel (**J**) no more than 2 inches away from top shelf.

Tire del tope del panel frontal (**J**) no más de 2 pulgadas (5 cm) alejándolo del entrepaño superior.

Tirer la partie supérieure du panneau avant (**J**), pas plus que 2 pouces au-delà de la tablette supérieure.

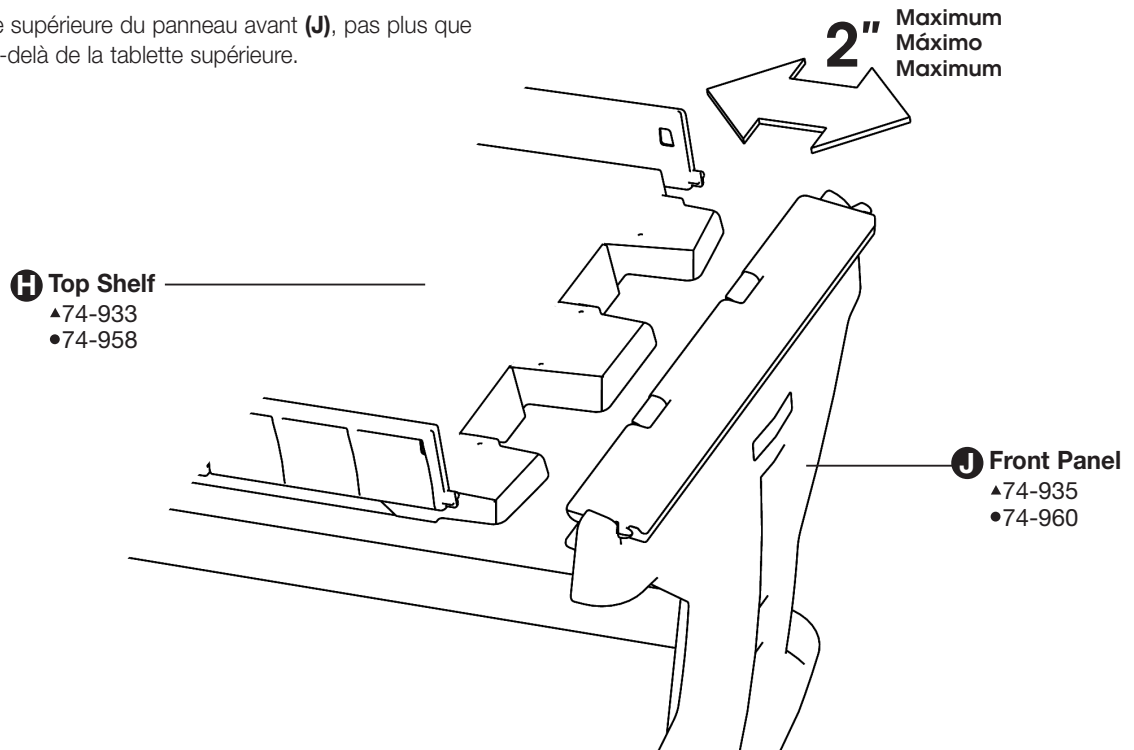
**3**

Install first rail by placing one end in the bottom slot of inside back panel (**K**) as shown. Make certain the rail is positioned open-side up. Push the front panel back towards the top shelf just enough so that the rail is held in place in between the front and back panels. Make certain rail is held in slots on both sides before proceeding. Install remaining 8 rails in this same manner.

Instale el primer riel al colocar un extremo en la ranura del fondo del panel interno posterior (**K**) como se muestra. Asegúrese que el riel esté colocado con el lado abierto hacia arriba. Empuje el panel frontal nuevamente hacia el entrepaño superior lo suficiente para que el riel sea sostenido en su sitio entre los paneles frontal y posterior. Asegúrese que el riel esté sostenido en las ranuras en ambos lados antes de continuar. Instale los 8 rieles restantes de esta misma manera.

Installer le premier rail en plaçant une extrémité dans la fente inférieure à l'intérieur du panneau arrière (**K**) comme indiqué. S'assurer que le rail est positionné côté ouvert vers le haut. Repousser le panneau avant vers la tablette supérieure juste assez pour que le rail soit maintenu en place entre les panneaux avant et arrière. S'assurer que le rail se trouve dans les fentes des deux côtés avant de procéder à l'installation. Installer les 8 autres rails de la même manière.

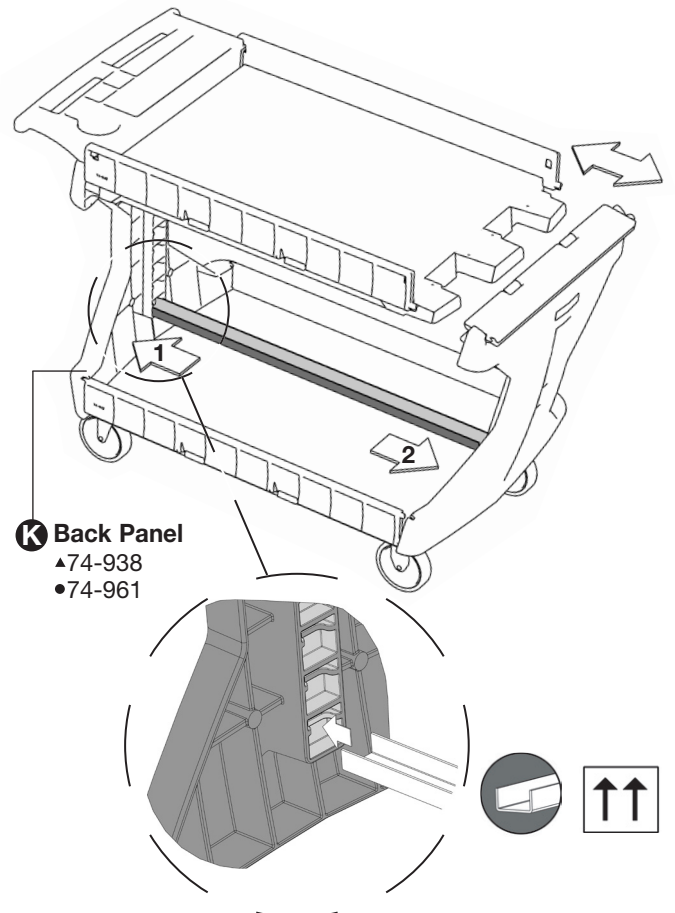

4

Beginning at bottom rail, slowly move front panel (**J**) back into position, making sure each rail secures properly into slots on both panels. You may need to alternately pull the front panel away from and push it towards the back panel to hold each successive rail in place. If a rail falls out of position, simply place it back into its slot and continue.

Empezando con el riel del fondo, lentamente mueva el panel frontal (**J**) nuevamente a su posición, asegurándose que cada riel se asegura apropiadamente en las ranuras de ambos lados del panel. Usted podría necesitar de tirar alternadamente el panel frontal lejos de y hacia el panel frontal para sostener cada riel sucesivo en sus sitios. Si un riel se sale de su posición, simplemente colóquelo nuevamente en su ranura y continúe.

En commençant au bas du rail, remettre lentement le panneau avant (**J**) en place et s'assurer que chaque rail se trouve bien dans les fentes sur les deux panneaux. Il faudra peut-être alternativement éloigner le panneau avant du panneau arrière et le repousser vers ce dernier pour mettre chaque rail en place. Si un rail est mal installé, il suffit de le remettre dans les fentes et de continuer.

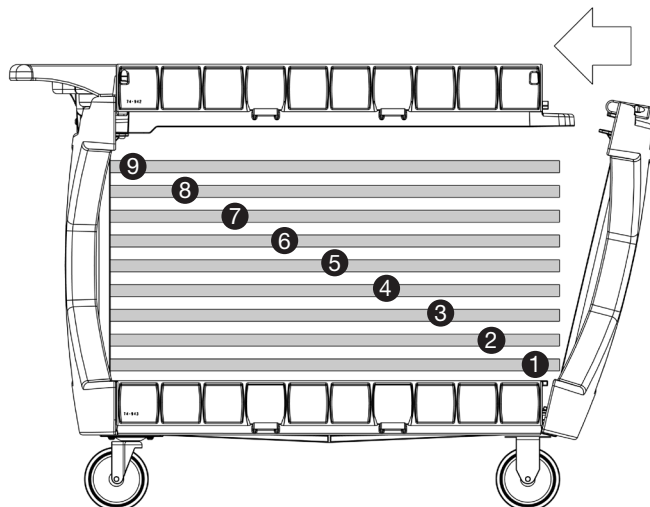

J Front Panel
▲74-935
●74-960

DO NOT TIP PROCART ON BACK PANEL FOR THIS STEP – YOU MAY DAMAGE THE CART AND IT IS LIKELY THE RAILS WILL FALL OUT.

NO PONGA DE LADO EL PROCART SOBRE EL PANEL POSTERIOR PARA ESTE PASO – PUEDE DAÑAR EL CARRITO Y ES POSIBLE QUE SE CAIGAN LOS RIELES..

NE PAS POSITIONNER LE CHARIOT PROCART SUR LE PANNEAU ARRIÈRE POUR CETTE ÉTAPE. – LE CHARIOT PEUT S'ABIMER ET IL EST PROBABLE QUE LES RAILS TOMBERONT.

5

When all 9 rails are properly positioned, attach front panel (**J**) back to top shelf (**H**). Secure with screws. Your ProCart is now equipped with the rail kit and is ready to use.

Cuando los 9 rieles estén colocados apropiadamente, fije el panel frontal (**J**) nuevamente en el entrepaño superior (**H**). Asegúrelo con tornillos. Su ProCart está ahora equipado con su kit del riel y está listo para su uso.

Quand les 9 rails sont bien en place, accrocher de nouveau le panneau avant (**J**) à la tablette supérieure (**H**). Fixer avec des vis. Votre chariot ProCart est désormais équipé de l'ensemble des rails et est prêt à être utilisé.

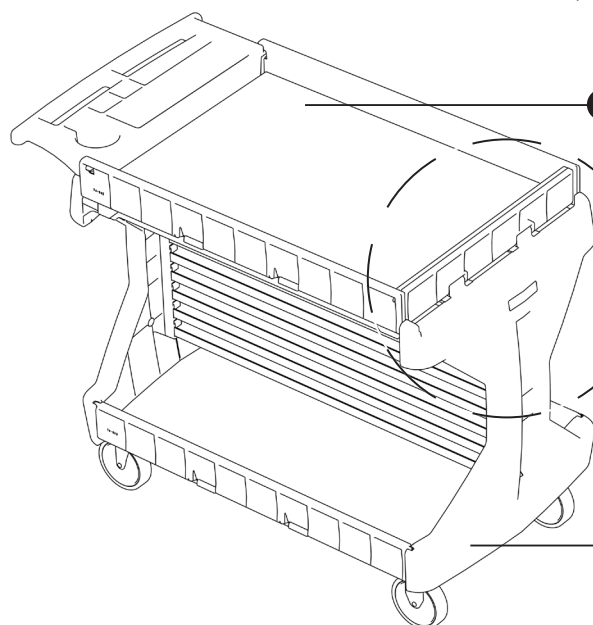

H Top Shelf
▲74-933
●74-958

J Front Panel
▲74-935
●74-960

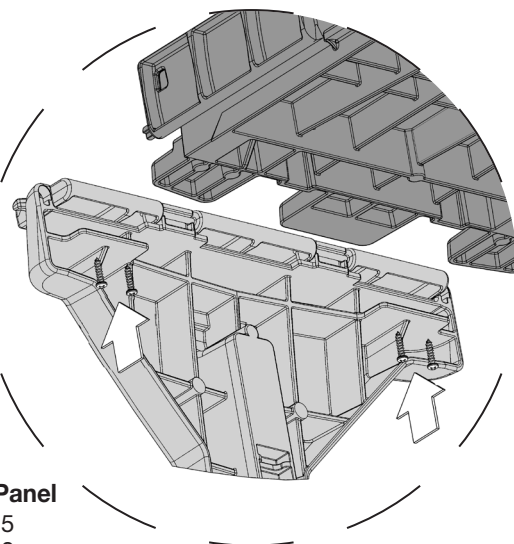

Replacement Parts

Las partes del reemplazo
Parties de remplacement

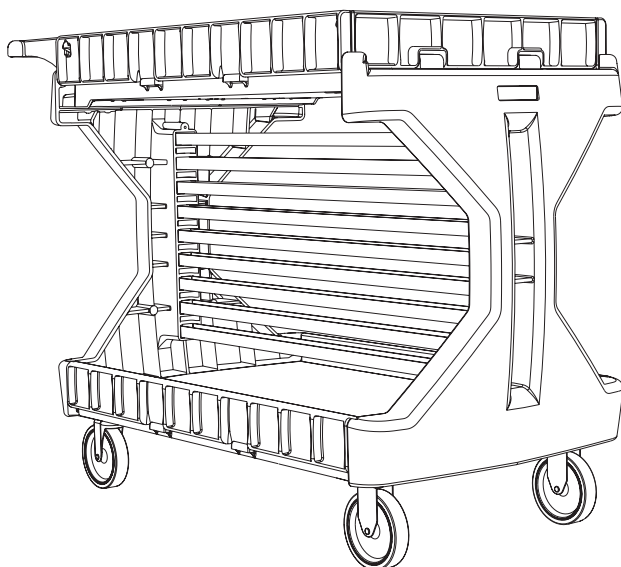
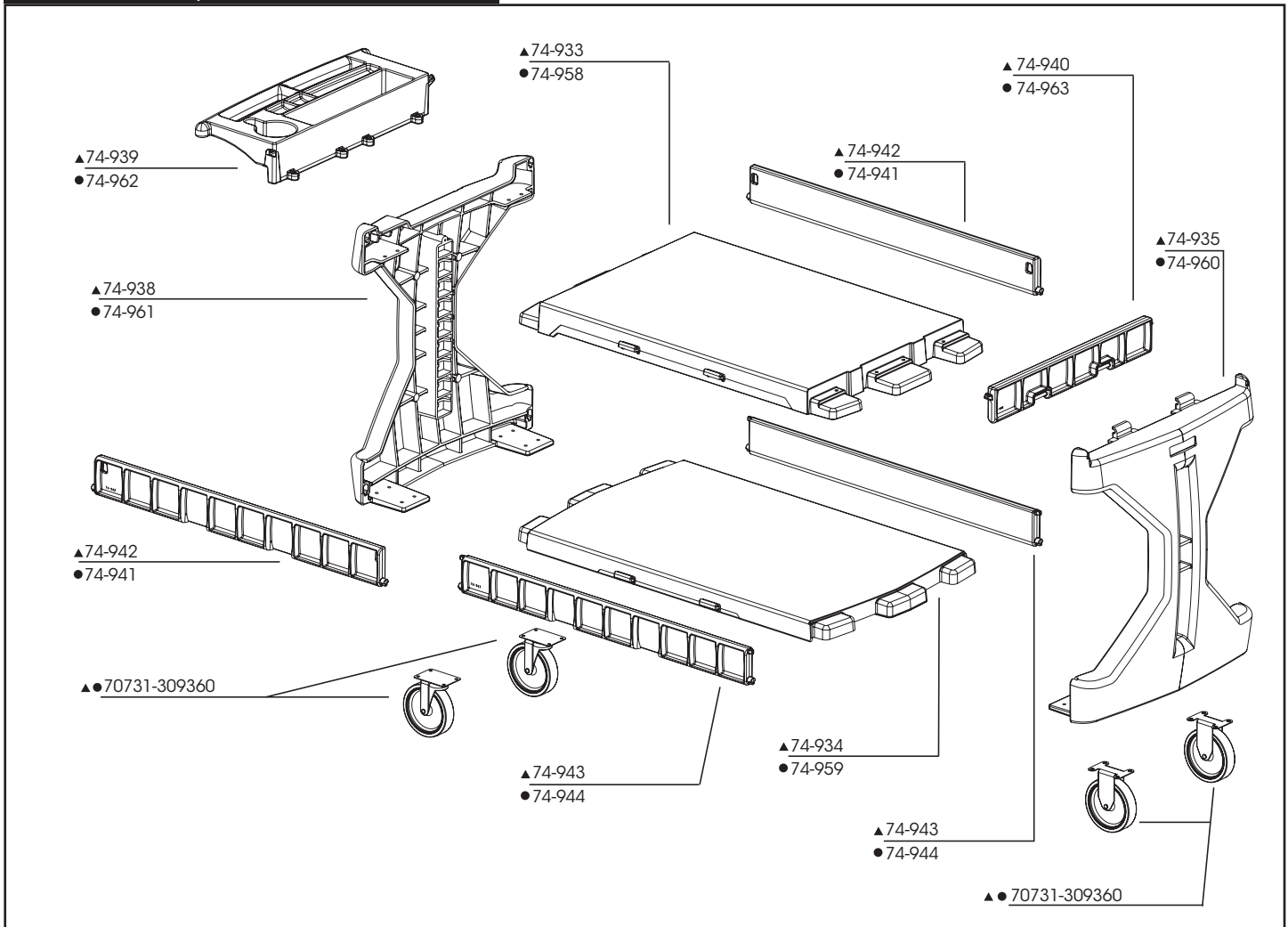

▲ CAUTION:

- EXCEEDING RECOMMENDED WEIGHT LIMIT MAY RESULT IN INSTABILITY CAUSING SERIOUS INJURY.
- MAXIMUM WEIGHT CAPACITY PER SHELF IS 200 lb. (90 kg).
- CAUTION WHEN MOVING CART ON INCLINE OR ROUGH SURFACE.
- CART CAN TIP OVER IF WEIGHT IS NOT EVENLY DISTRIBUTED.
- MAXIMUM PER CART LOAD IS 400 lb. (180 kg).
- US Patent Pending

▲ PRECAUCION:

- EL EXCEDER EL LIMITE DE PESO RECOMENDADO PUEDE PROVOCAR INESTABILIDAD Y CAUSAR LESIONES SERIAS.
- LA CAPACIDAD MÁXIMA DE PESO DE CADA ENTREPAÑO ES DE 200 lb. (90 kg).
- TENGA PRECAUCION CUANDO MUEVA EL CARRITO SOBRE SUPERFICIES INCLINADAS O RUGOSAS.
- EL CARRITO PUEDE VOLCARSE SI EL PESO NO SE ENCUENTRA DISTRIBUIDO DE MANERA UNIFORME.
- LA CARGA MÁXIMA POR CARRITO ES DE 400 lb. (180 kg).
- Patente Pendiente en los EE.UU.

▲ MISE EN GARDE:

- DÉPASSER LA LIMITE DE POIDS RECOMMANDÉE PEUT RENDRE LE CHARIOT INSTABLE ET ENTRAÎNER UN RISQUE DE GRAVES BLESSURES.
- LA CAPACITÉ MAXIMALE DE LA PLATE-FORME EST DE 90 kg. (200 lb).
- USER DE PRUDENCE LORSQU'ON DÉPLACE LE CHARIOT SUR UNE PENTE OU SUR UNE SURFACE INÉGALE.
- LE CHARIOT PEUT SE RENVERSER SI LE POIDS N'EST PAS RÉPARTI UNIFORMÉMENT.
- LE CHARGEMENT MAXIMAL PAR CHARIOT EST DE 180. kg. (400 lb).
- Brevet américain en instance