

Please read and save this Repair Parts Manual. Read this manual and the General Operating Instructions carefully before attempting to assemble, install, operate or maintain the product described. Protect yourself and others by observing all safety information. The Safety Instructions are contained in the General Operating Instructions. Failure to comply with the safety instructions accompanying this product could result in personal injury and/or property damage! Retain instructions for future reference.

# Dayton® Parallel Shaft High Torque AC Gearmotors

Refer to Form 85707 for General Operating and Safety Instructions and applicable Warranty.

**⚠ WARNING** Make certain power supply is disconnected before attempting to service or remove any components! If the power disconnect point is out-of-sight, lock it in the OPEN position and tag to prevent unexpected application of power.

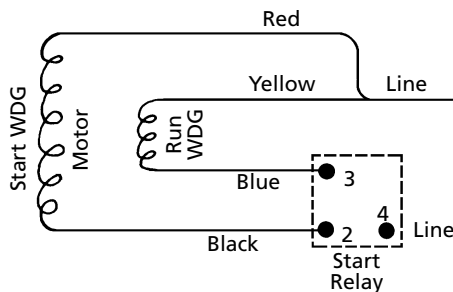

Wiring Diagram

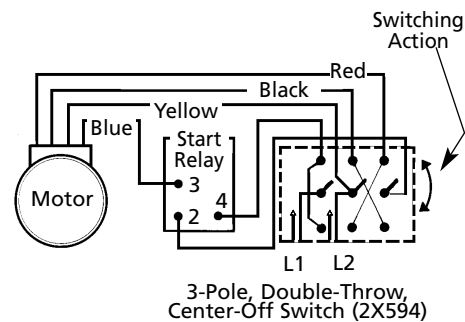

Reversing Switch Diagram

## Disassembly

**NOTE:** Refer to the Repair Parts Illustrations.

1. Remove the five (5) Torx® flathead screws from the output side of the unit. Suitable Torx® key wrenches may be ordered from Grainger, Stock No. 4YP46.
2. Place the unit shaft down and pry off the motor and cover assembly. This will destroy the gasket. Watch so that thrust balls are not dropped and lost. Do not damage seal bead on cover.
3. With housing disassembled, gears can now be removed.
4. Motor can be dismantled by removing four (4) #8 screws which pass

through the cover and into the motor face. These are special #8-32 x 5/8" long screws with plastic seals under the head, to prevent leakage around the screw heads. New, exact duplicate replacements should be used.

5. Oil seals can be removed by prying out with a screwdriver. Clean the cavity and press new seal squarely in place, lip edge inward towards gear cavity until seal bottoms.

## Reassembly

1. Care must be taken that the 1/4" diameter thrust balls remain in place during assembly. This can readily be accomplished with a small dab of grease.

2. Clean gear box completely and replace with new lubricant. Do not mix lubricants. After all gears are in place, refill the gearcase with Mobilube HD Heavy-Duty gear oil No. 4F979. About four ounces (by weight) will be required.
3. Install a new gasket and place motor cover assembly on back end of housing. Hold firmly together and replace the five (5) Torx® head screws in face of gear box.
4. Start and stop the motor. Gearing should turn freely without binding and coast slightly as the motor comes to a stop.

ENGLISH

ESPAÑOL

FRANÇAIS

**For Repair Parts, call 1-800-323-0620**

**24 hours a day - 365 days a year**

Please provide the following information:  
 -Model number  
 -Serial number (if any)  
 -Part description and number  
 as shown in parts list

Address parts correspondence to:  
 Grainger Parts  
 P.O. Box 3074  
 1657 Shermer Road  
 Northbrook, IL 60065-3074 U.S.A.

**ENGLISH**

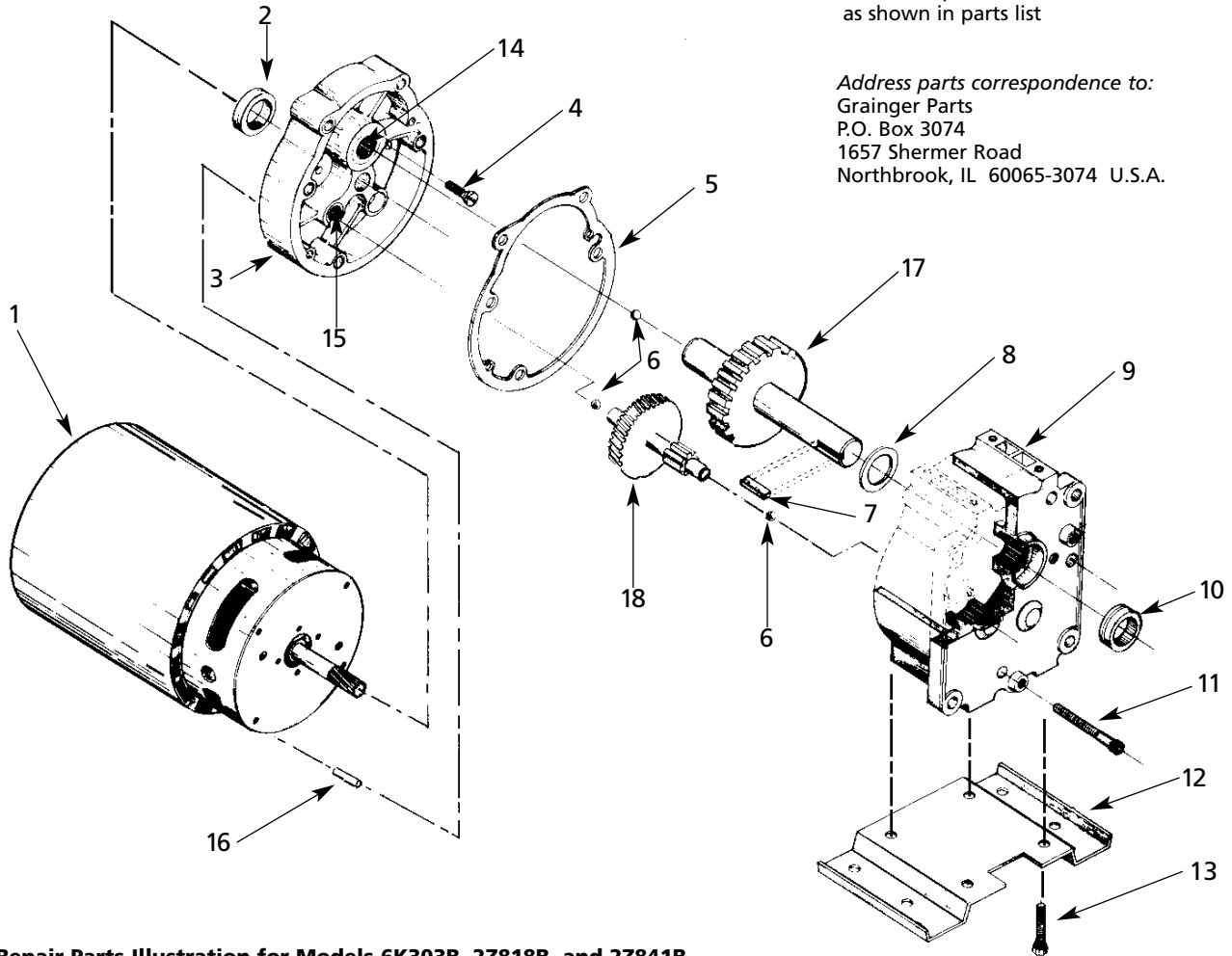

**Figure 1 - Repair Parts Illustration for Models 6K303B, 2Z818B, and 2Z841B**  
**Repair Parts Common to All Double Reduction Models**

Ref. No.	Description	Part Number	Qty.
1	Input motor	See specific repair parts table	
2 †	Input oil seal	902-051-4411	1
3	Motor adapter cover	103-200-0120B	1
4	5/8" Motor adapter screw	883-188-1101	4
5	Gasket	127-200-0100	1
6 *	Thrust Balls	908-110-2500	5
7	Output Key	130-200-9000	1
8	Washer (hardened)	109-485-0120	1
9	Gear housing assembly	101-200-0120B	1
10 *	Output oilseal	902-101-8411	1
11	2 1/4" Screw	870-290-5363	5
12	Base plate	125-287-0200B	1
13	1/2" Screw	816-104-5081	4
14 †*	0.625" Needle bearing	900-410-1062	2
15 †*	0.312" Needle bearing	900-410-1031	4
16 †	0.187" Dia. pin	904-306-1201	2
17	Low speed sub assembly	See specific repair parts table	
18	High speed sub assembly	See specific repair parts table	

(\* ) Included with Gear Housing Assembly (Ref. No. 9).  
 († ) Included with Motor Housing Adapter Cover (Ref. No. 3).  
 (Δ ) Not shown.

**Specific Repair Parts for Each Double Reduction Model**

Model	Ref. #1 Input Motor	Ref. #17 Low Speed Sub Assembly	Ref. #18 High Speed Sub Assembly
6K303B	151-A00-0010	144-485-0110	146-485-0140
2Z818B	151-A00-0010	144-485-0130	146-502-0120
2Z841B	151-A00-0010	144-549-0130	146-200-0010

**Relay for Input Motor**

Ref. No.	Model	Relay No.
Δ	151-A00-0010	6127-9000

**For Repair Parts, call 1-800-323-0620**  
**24 hours a day - 365 days a year**

Please provide the following information:  
 -Model number  
 -Serial number (if any)  
 -Part description and number  
 as shown in parts list

Address parts correspondence to:  
 Grainger Parts  
 P.O. Box 3074  
 1657 Shermer Road  
 Northbrook, IL 60065-3074 U.S.A.

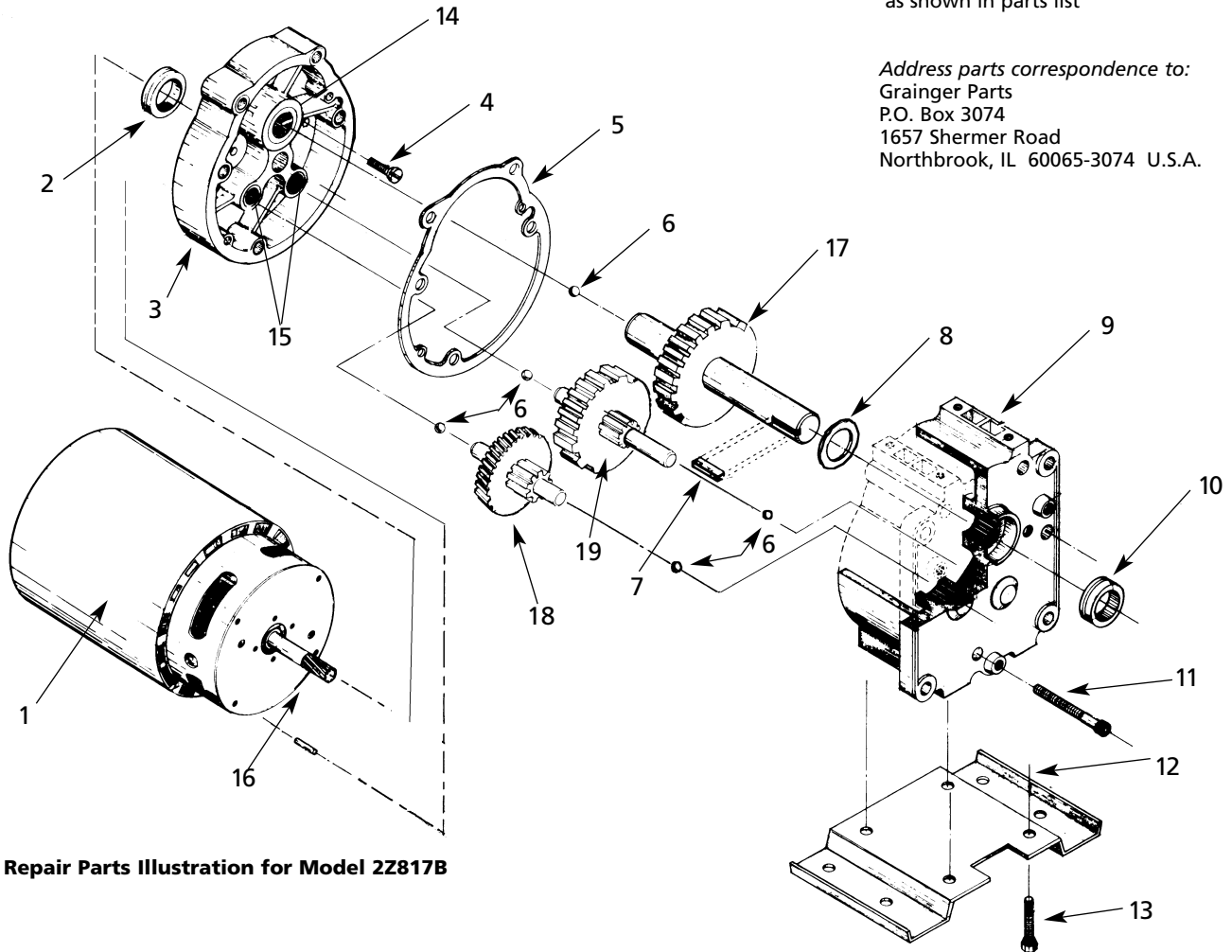

Figure 2 - Repair Parts Illustration for Model 2Z817B

**Repair Parts Common to All Triple Reduction Models**

Ref. No.	Description	Part Number	Qty.
1	Input motor	See specific repair parts table	
2 †	Input oilseal	902-051-4411	1
3	Motor adapter cover	103-200-0130B	1
4	5/8" Motor adapter screw	883-188-1101	4
5	Gasket	127-200-0100	1
6 *	Thrust Balls	908-110-2500	5
7	Output Key	130-200-9000	1
8	Washer, hardened	109-485-0120	1
9	Gear housing assembly	101-200-0130B	1
10 *	Output oilseal	902-101-8411	1
11	2 1/4" Screw	870-290-5363	5
12	Base plate	125-287-0200B	1
13	1/2" Screw	816-104-5081	4
14 †*	0.625" Needle bearing	900-410-1062	2
15 †*	0.312" Needle bearing	900-410-1031	2
16 †	0.187" Dia. pin	904-306-1201	2
17	Low speed sub assy.	See specific repair parts table	
18	High speed sub assy.	See specific repair parts table	
19	Intermediate sub assy.	See specific repair parts table	

**Specific Repair Parts for Each Triple Reduction Model**

Model	Ref. #1 Input Motor	Ref. #17 Low Speed Sub Assembly	Ref. #18 High Speed Sub Assembly	Ref. #19 Intermediate Sub Assembly
2Z817B	151-A00-0010	144-485-0120	146-502-0110	145-501-3200

**Relay for Input Motor**

Ref. No.	Model	Relay No.
△	151-A00-0010	6127-9000

(\*) Included with Gear Housing Assembly (Ref. No. 9).  
 (†) Included with Motor Housing Adapter Cover (Ref. No. 3).  
 (△) Not shown.

ENGLISH



Sírvase leer y guardar esta lista de repuestos. Lea con cuidado este manual e Instrucciones Generales antes de tratar de armar, instalar, manejar o darle servicio al producto descrito en este manual. Protéjase Ud. y a los demás observando todas las reglas de seguridad. Las reglas de seguridad están enumeradas en las Instrucciones Generales de Funcionamiento. El no seguir las instrucciones podría resultar en heridas y/o daños a su propiedad. Guarde este manual como referencia.

# Grupos Motorreductores de CA, de Gran par y con Ejes en paralelo Dayton®

Consulte el Formulario 85707 en el cual se proporcionan las Instrucciones Generales de Operación y Seguridad y la Garantía correspondiente.

## ⚠ ¡ADVERTENCIA!

Asegúrese de que el suministro eléctrico está desconectado antes de dar servicio o reparar cualquiera de los componentes.

Si el lugar de desconexión del suministro eléctrico no está al alcance de la vista, bloquéelo en la posición de abierto y márkelo con una etiqueta para impedir la aplicación inesperada de electricidad.



Diagrama de Cableado



Diagrama del Interruptor Invertido

## Desmontaje

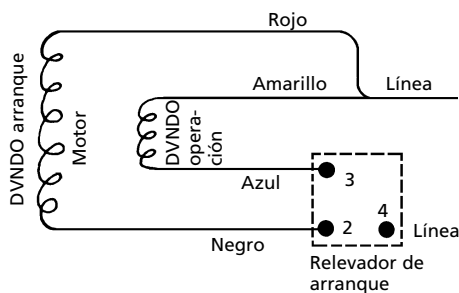
**NOTA:** Refierase a las ilustraciones de reparación.

1. Retire los cinco (5) tornillos de cabeza plana Torx® del lado de salida de la unidad. Las llaves de tuercas apropiadas para Torx® pueden adquirirse por medio de Grainger, No. de pieza 4YP46.
2. Coloque el eje de la unidad boca abajo y retire el conjunto del motor y la cubierta haciendo palanca. El empaque se destruirá. Tenga cuidado para que no se caigan y se pierdan las bolas de empuje. No dañe el reborde obturador de la cubierta.
3. Cuando el bastidor esté desarmado, puede retirar los engranajes.
4. Para desmontar el motor, retire los cuatro (4) tornillos del No. 8 que pasan por la cubierta hasta la cara

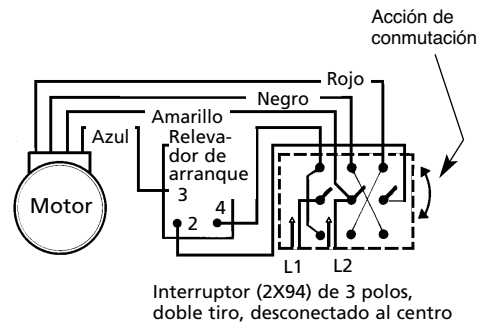
del motor. Estos son tornillos especiales #8-32 x 5/8 de pulgadas de longitud y con obturadores de plástico debajo de la cabeza para impedir fugas por la cabeza del tornillo. Es necesario utilizar tornillos de repuesto nuevos idénticos.

5. Los obturadores de aceite se pueden retirar apalancando con un destornillador. Limpie la cavidad e instale el obturador nuevo en su lugar; empuje el reborde hacia la cavidad de engranajes, hasta que el obturador llegue al fondo.

## Montaje

1. Cerciórese de que las bolas de empuje de 5/8 de pulgada de diámetro permanezcan en su lugar durante el montaje. Esto puede lograrse fácilmente utilizando un poco de grasa.
2. Limpie por completo la caja de engranajes e instálela con lubricante

nuevo. No mezcle diferentes marcas de lubricantes. Cuando todos los engranajes estén en su lugar, llene la caja de engranajes con aceite viscoso para engranajes marca Mobilube HD No. de pieza 4F979. Necesitará aproximadamente 4 onzas (115 g).

3. Instale un empaque nuevo y coloque el conjunto de la cubierta y el motor en la parte posterior del bastidor. Sujételos firmemente y coloque los cinco (5) tornillos Torx® de cabeza plana en la cara de la caja de engranajes.
4. Arranque y pare el motor. Los engranajes deben girar libremente sin pegarse y deben continuar un movimiento lento por inercia mientras el motor se detiene.

**Para Ordenar Reparación en México Llame al Teléfono 001-800-527-2331  
en EE.UU. Llame al Teléfono 1-800-323-0620**

Las 24 horas - 365 días del año

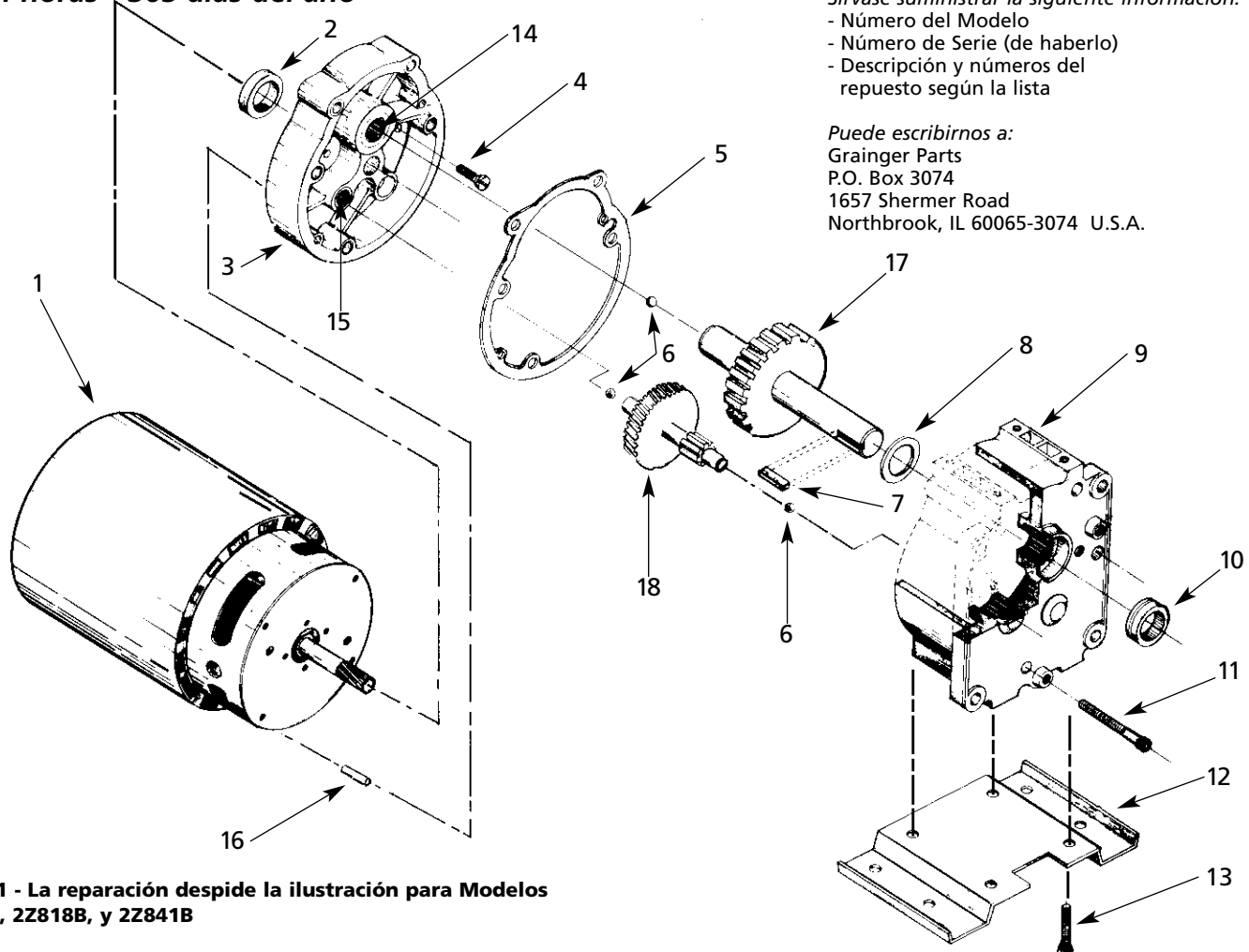

Sírvase suministrar la siguiente información:  
- Número del Modelo  
- Número de Serie (de haberlo)  
- Descripción y números del repuesto según la lista

Puede escribirnos a:  
Grainger Parts  
P.O. Box 3074  
1657 Shermer Road  
Northbrook, IL 60065-3074 U.S.A.

Figura 1 - La reparación desde la ilustración para Modelos 6K303B, 2Z818B, y 2Z841B

**Piezas de Repuesto Comunes para todos los Modelos de Doble Reducción**

No. de Ref.	Descripción	Número de pieza	Cantidad
1	Motor de entrada	Ver la tabla de piezas de repuesto específicas	
2 †	Obturador de aceite de entrada	902-051-4411	1
3	Cubierta del adaptador del motor	103-200-0120B	1
4	Tornillo del adaptador del motor de 5/8" de largo	883-188-1101	4
5	Empaque	127-200-0100	1
6 *	Bolas de empuje	908-110-2500	5
7	Llave de salida	130-200-9000	1
8	Arandela (endurecida)	109-485-0120	1
9	Conjunto del bastidor de engranajes	101-200-0120B	1
10 *	Obturador de aceite de salida	902-101-8411	1
11	Tornillo de 2 1/4" de largo	870-290-5363	5
12	Placa de montaje	125-287-0200B	1
13	Tornillo de 1/2" de largo	816-104-5081	4
14 †*	Cojinete de agujas de 0,625"	900-410-1062	2
15 †*	Cojinete de agujas de 0,312"	900-410-1031	4
16 †	Pasador de 0,187" de diámetro	904-306-1201	2
17	Subconjunto de baja velocidad	Ver la tabla de piezas de repuesto específicas	
18	Subconjunto de alta velocidad	Ver la tabla de piezas de repuesto específicas	

**Piezas de Repuesto Específicas para cada Modelo de Reducción Doble**

Modelo	No. de Ref. 1 Motor de Entrada	No. de Ref. 17 Subconjunto de Baja Velocidad	No. de Ref. 18 Subconjunto de Alta Velocidad
6K303B	151-A00-0010	144-485-0110	146-485-0140
2Z818B	151-A00-0010	144-485-0130	146-502-0120
2Z841B	151-A00-0010	144-549-0130	146-200-0010

**Relevador para el Motor de Entrada**

No. de Ref.	Modelo	No. de Relevador
△	151-A00-0010	6127-9000

(\*) Se incluye con el conjunto de la caja de engranes (No. de Ref. 9).

(†) Se incluye con la cubierta adaptadora de la caja del motor (No. de Ref. 3).

(△) No se ilustra.

ESPAÑOL

**Para Ordenar Reparación en México Llame al Teléfono 001-800-527-2331  
en EE.UU. Llame al Teléfono 1-800-323-0620**

**Las 24 horas - 365 días del año**

*Sírvase suministrar la siguiente información:*

- Número del Modelo
- Número de Serie (de haberlo)
- Descripción y números del repuesto según la lista

*Puede escribirnos a:*

Grainger Parts  
P.O. Box 3074  
1657 Shermer Road  
Northbrook, IL 60065-3074 U.S.A.

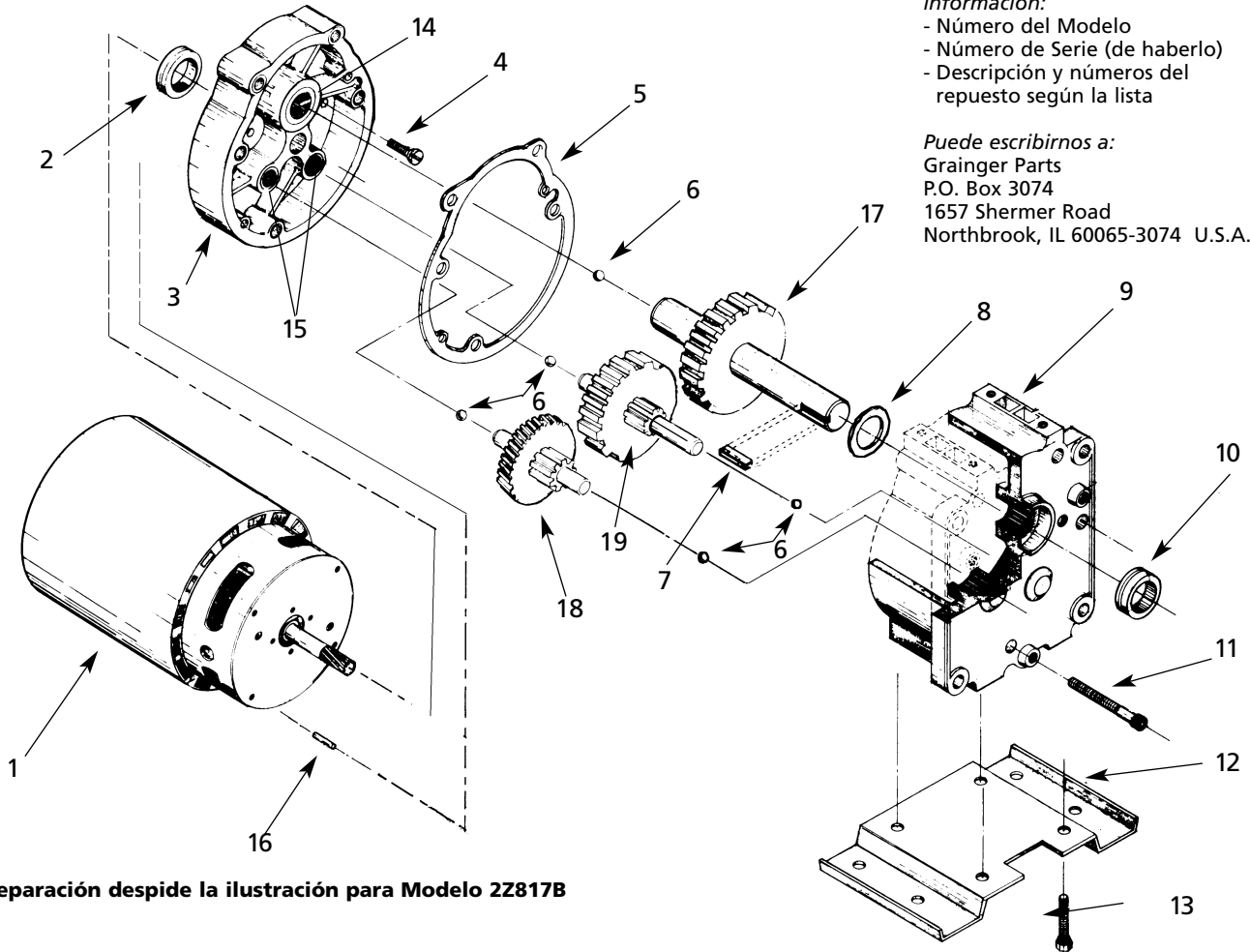

**Figura 2 - La reparación desde la ilustración para Modelo 2Z817B**

**Piezas de Repuesto Comunes para todos los Modelos de Reducción Triple**

No. de Ref.	Descripción	Número de pieza	Cantidad
1	Motor de entrada	Ver tabla de piezas de repuesto específicas	
2 †	Obturador de aceite de entrada	902-051-4411	1
3	Cubierta del adaptador del motor	103-200-0130B	1
4	Tornillo del adaptador del motor de 5/8" de largo	883-188-1101	4
5	Empaque	127-200-0100	1
6 *	Bolas de empuje	908-110-2500	5
7	Llave de salida	130-200-9000	1
8	Arandela (endurecida)	109-485-0120	1
9	Conjunto del bastidor de engranajes	101-200-0130B	1
10 *	Obturador de aceite de salida	902-101-8411	1
11	Tornillo de 2 1/4" de largo	870-290-5363	5
12	Placa de montaje	125-287-0200B	1
13	Tornillo de 1/2" de largo	816-104-5081	4
14 †*	Cojinete de agujas, 0,625"	900-410-1062	2
15 †*	Cojinete de agujas, 0,312"	900-410-1031	2
16 †	Pasador 0,187" de diámetro	904-306-1201	2
17	Subconjunto de baja velocidad	Ver tabla de piezas de repuesto específicas	
18	Subconjunto de alta velocidad	Ver tabla de piezas de repuesto específicas	
19	Subconjunto intermedio	Ver tabla de piezas de repuesto específicas	

**Piezas de Repuesto Específicas para cada Modelo de Reducción Triple**

Modelo	No. de Ref. 1 Motor de Entrada	No. de Ref. 17 Subconjunto de Baja Velocidad	No. de Ref. 18 Subconjunto de Alta Velocidad	No. de Ref. 19 Subconjunto Intermedio
--------	--------------------------------	--	--	---------------------------------------

2Z817B 151-A00-0010 144-485-0120 146-502-0110 145-501-3200

**Relevador para el Motor de Entrada**

No. de Ref.	Modelo	No. de Relevador
△	151-A00-0010	6127-9000

(\* ) Se incluye con el conjunto de la caja de engranes. (No. de Ref. 9).

(†) Se incluye con el conjunto del adaptador del motor. (No. de Ref. 3).

(△) No se ilustra.

**ESPAÑOL**

# Notas

Lined area for notes

ESPAÑOL





S'il vous plaît lire et conserver ce manuel de pièces de rechange. Lire attentivement ce manuel et les Instructions d'utilisation générales avant d'essayer de monter, installer ou de procéder à l'entretien du produit décrit. Se protéger ainsi que les autres en observant toutes les instructions de sécurité. Rechercher les instructions de sécurité dans les instructions d'utilisation générales. Manque de suivre les instructions de sécurité accompagnant ce produit peut résulter en blessure personnelle et/ou dégâts matériel. Conserver ces instructions comme référence.

# Groupe moto-réducteur Dayton® à couple élevé et à arbres parallèles

Consulter, dans le formulaire 85707, les instructions générales d'utilisation et de sécurité, ainsi que la garantie applicable.

**AVERTISSEMENT** Avant de réparer ou de déposer un composant quelconque, il faut vérifier que l'alimentation électrique est débranchée. Si le coupe-circuit est hors de vue, le verrouiller en position hors service et y attacher une pancarte pour empêcher toute remise sous tension accidentelle.



Schéma électrique



Schéma de branchement pour l'inversion

## Démontage

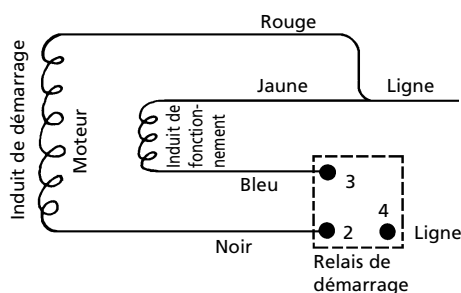
**REMARQUE:** Se référer aux illustrations de parties de réparation.

1. Enlever les cinq vis à tête plate Torx® du côté sortie de l'appareil. Il est possible de commander des clés Torx® chez Grainger, n° 4YP46.
2. Mettre l'appareil, arbre vers le bas et séparer le moteur et couvercle ensemble. Ceci détruit le joint. Faire attention de ne pas laisser tomber et perdre les billes de butée. Il ne faut pas endommager le bourrelet d'étanchéité sur le couvercle.
3. Avec le carter ouvert, il est possible de déposer les pignons.
4. Pour déposer le moteur, enlever les quatre vis n° 8 qui passent à travers le couvercle et dans la plaque du

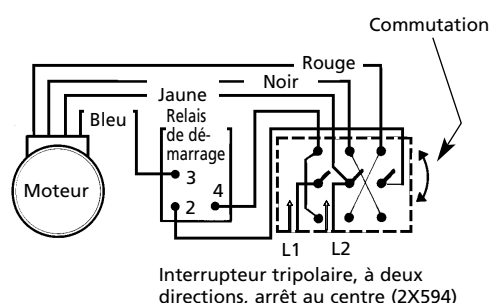
moteur. Ces vis sont des vis spéciales n° 8-32 x 5/8" avec un joint en plastique sous la tête pour éviter les fuites sous la tête de vis. Il faut utiliser des vis de remplacement identiques.

5. Utiliser un tournevis pour enlever les joints d'huile. Nettoyer le logement et enfoncer à fond un joint neuf fermement en place, la lèvre à l'intérieur vers le logement des pignons.

## Remontage

1. Utiliser un peu de graisse pour maintenir en place les billes de 1/4" pendant le remontage.
2. Nettoyer soigneusement le réducteur et lubrifier avec de l'huile fraîche. Après avoir installé les

pignons, remplir le carter d'huile épaisse Mobilube HD n° de pièce 4F979. Il faut environ quatre onces (115 g). Ne pas mélanger les lubrifiants.

3. Installer un joint neuf et mettre l'ensemble moteur et couvercle sur l'extrémité du carter. Maintenir fermement en place et remettre les cinq vis à tête plate Torx® sur l'extrémité du carter.
4. Mettre le moteur en marche et l'arrêter. Les pignons doivent tourner librement sans grippage et continuer légèrement sur la lancée quand le moteur s'arrête.

**Pour pièces de rechange, composer le 1-800-323-0620**  
**24 heures par jour - 365 jours par an**

*S'il vous plaît fournir l'information suivant:*  
 - Numéro de Modèle  
 - Numéro de Série (s'il y en a un)  
 - Description de la pièce et son numéro sur la liste

*Correspondance:*  
 Grainger Parts  
 P.O. Box 3074  
 1657 Shermer Road  
 Northbrook, IL 60065-3074 U.S.A.

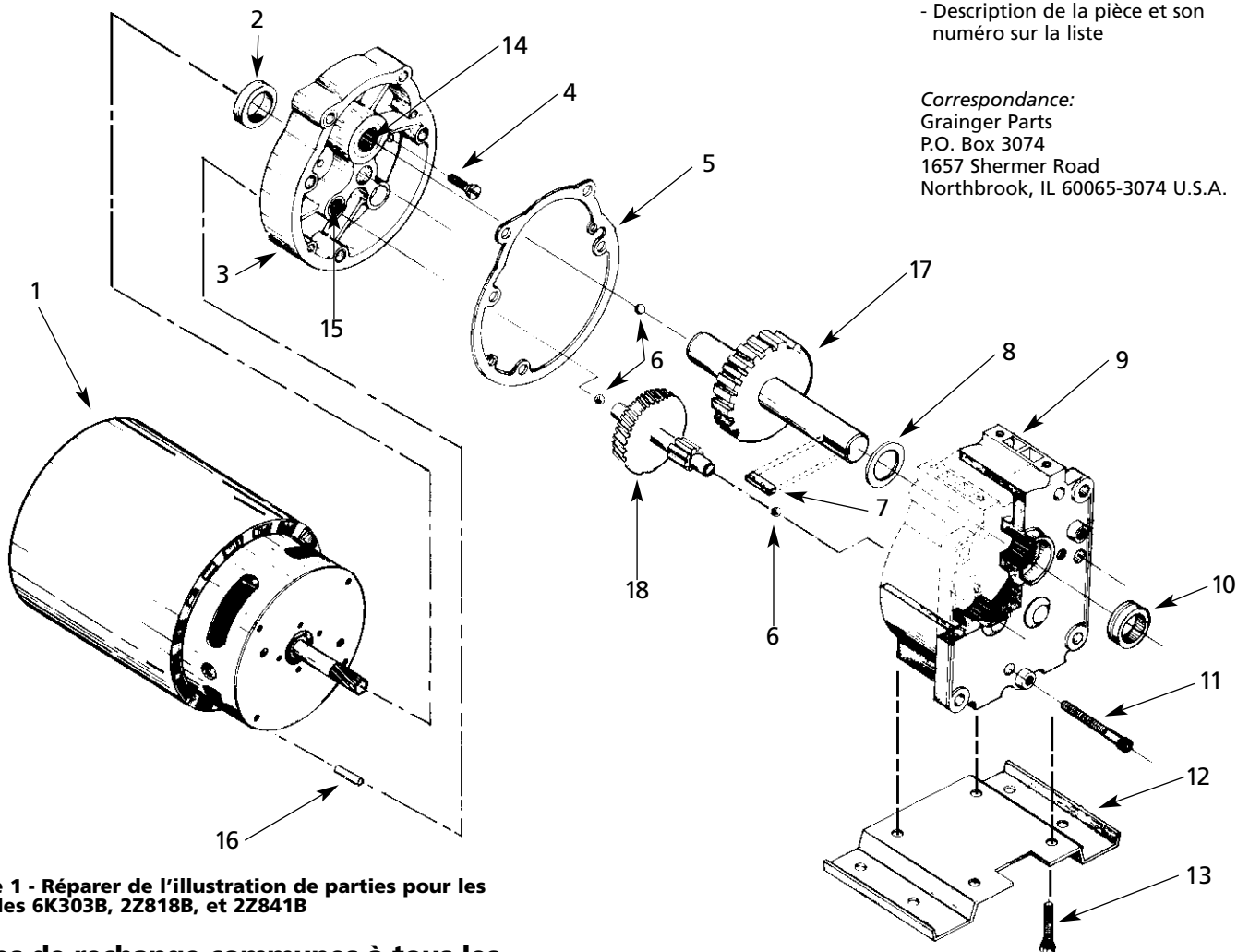

**Figure 1 - Réparer de l'illustration de parties pour les Modèles 6K303B, 2Z818B, et 2Z841B**

**Pièces de rechange communes à tous les Modèles à double réduction**

N° de Réf.	Description	Numéro de la pièce	Qté
1	Moteur	Voir le tableau des pièces de rechange spécifiques	
2 †	Joint d'huile d'entrée	902-051-4411	1
3	Couvercle adaptateur du moteur	103-200-0120	1
4	Vis d'adaptateur de moteur de 5/8" de long	883-188-1101	4
5	Joint	127-200-0100	1
6 *	Billes de butée	908-110-2500	5
7	Clavette de sortie	130-200-9000	1
8	Rondelle (trempée)	109-485-0120	1
9	Carter de réducteur	101-200-0120	1
10 *	Joint d'huile de sortie	902-101-8411	1
11	Vis de 2 1/4" de long	870-290-5361	5
12	Socle	125-287-0200	1
13	Vis de 1/2" de long	816-104-5081	4
14 †*	Roulement à aiguilles de 0,625"	900-410-1062	2
15 †*	Roulement à aiguilles de 0,312"	900-410-1031	4
16 †	Goujon de 0,187" de diam.	904-306-1201	2
17	Pignon bas régime	Voir le tableau des pièces de rechange spécifiques	
18	Pignon haut régime	Voir le tableau des pièces de rechange spécifiques	

**Pièces de rechange spécifiques à chaque Modèle à double réduction**

Modèle	Moteur d'entraînement N° de Réf. 1	Pignon Bas Régime N° de Réf. 17	Pignon Haut Régime N° de Réf. 18
6K303B	151-A00-0010	144-485-0110	146-485-0140
2Z818B	151-A00-0010	144-485-0130	146-502-0120
2Z841B	151-A00-0010	144-549-0130	146-200-0010

**Relais du Moteur d'entraînement**

N° de Réf.	Modèle	N° de Relais
△	151-A00-0010	6127-9000

(\*) Inclus avec le carter de réducteur (N° de Réf 9).  
 (†) Inclus avec le flasque adaptateur de moteur (N° de Réf 3).  
 (△) Pas illustré.

**F R A N Ç A I S**

**Pour pièces de rechange, composer le 1-800-323-0620**  
**24 heures par jour - 365 jours par an**

*S'il vous plaît fournir l'information suivant:*  
 - Numéro de Modèle  
 - Numéro de Série (s'il y en a un)  
 - Description de la pièce et son numéro sur la liste

*Correspondance:*  
 Grainger Parts  
 P.O. Box 3074  
 1657 Shermer Road  
 Northbrook, IL 60065-3074 U.S.A.

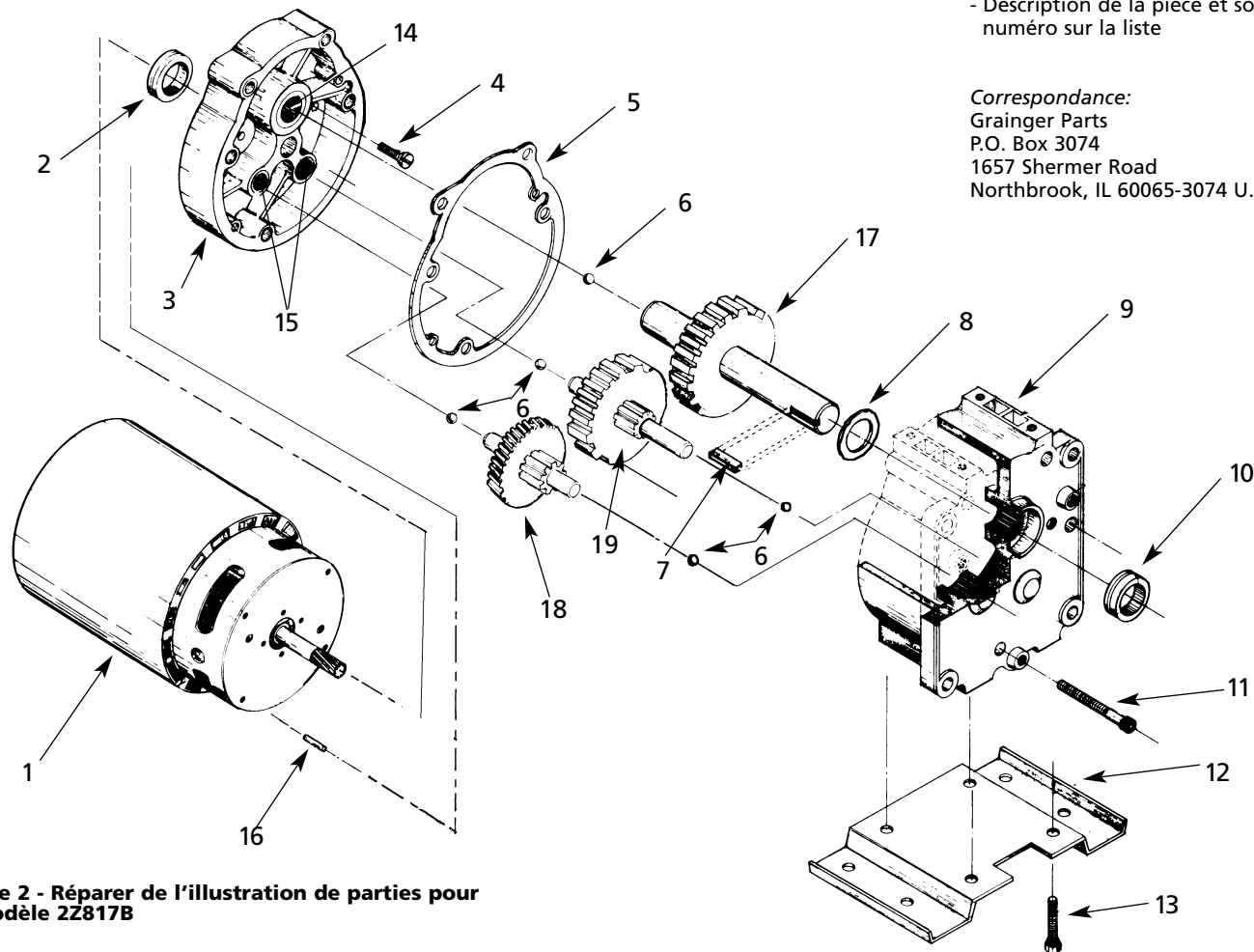

Figure 2 - Réparer de l'illustration de parties pour le Modèle 2Z817B

**Pièces de rechange communes à tous les Modèles à triple réduction**

N° de Réf.	Description	Numéro de la pièce	Qté
1	Moteur	Voir le tableau des pièces de rechange spécifiques	
2 †	Joint d'huile d'entrée	902-051-4411	1
3	Couvercle adaptateur du moteur	103-200-0130	1
4	Vis d'adaptateur de moteur de 5/8" de long	883-188-1101	4
5	Joint	127-200-0100	1
6 *	Billes de butée	908-110-2500	5
7	Clavette de sortie	130-200-9000	1
8	Rondelle (trempée)	109-485-0120	1
9	Carter de réducteur	101-200-0130	1
10 *	Joint d'huile de sortie	902-101-8411	1
11	Vis de 2 1/4" de long	870-290-5361	5
12	Socle	125-287-0200	1
13	Vis de 1/2" de long	816-104-5081	4
14 †*	Roulement à aiguilles de 0,625"	900-410-1062	2
15 †*	Roulement à aiguilles de 0,312"	900-410-1031	2
16 †	Goujon de 0,187" de diam.	904-306-1201	2
17	Pignon bas régime	Voir le tableau des pièces de rechange spécifiques	
18	Pignon haut régime	Voir le tableau des pièces de rechange spécifiques	
19	Pignon intermédiaire	Voir le tableau des pièces de rechange spécifiques	

**Pièces de rechange spécifiques à chaque Modèle à triple réduction**

Modèle	Moteur d'entraînement N° de Réf. 1	Pignon Bas Régime N° de Réf. 17	Pignon Haut Régime N° de Réf. 18	Pignon Intermédiaire N° de Réf. 19
2Z817B	151-A00-0010	144-485-0120	146-502-0110	145-501-3200

**Relais du Moteur d'entraînement**

N° de Réf.	Modèle	N° de Relais
△	151-A00-0010	6127-9000

(\*) Inclus avec le carter de réducteur (N° de Réf 9).  
 (†) Inclus avec le flasque adaptateur de moteur (N° de Réf 3).  
 (△) Pas illustré.

FRANÇAIS

