

# Séchoir déshydrateur à 4 étapes de Speedaire®

## GARANTIE LIMITÉE

**GARANTIE LIMITÉE DE UN AN DE DAYTON.** LES MODÈLES SÉCHOIR DÉSHYDRATEUR À 4 ÉTAPES DE SPEEDAIRE® COUVERTS DANS CE MANUEL SONT GARANTIS À L'UTILISATEUR D'ORIGINE PAR DAYTON ELECTRIC MFG. CO. (DAYTON), CONTRE TOUT DÉFAUT DE FABRICATION OU DE MATÉRIAUX, LORS D'UNE UTILISATION NORMALE, ET CELA PENDANT UN AN APRÈS LA DATE D'ACHAT. TOUTE PIÈCE, DONT LES MATÉRIAUX OU LA MAIN D'OUVRE SERONT JUGÉS DÉFECTUEUX, ET QUI SERA RENVOYÉE PORT PAYÉ, À UN CENTRE DE RÉPARATION AUTORISÉ PAR DAYTON, SERA, À TITRE DE SOLUTION EXCLUSIVE, SOIT RÉPARÉE, SOIT REMPLACÉE PAR DAYTON. POUR LE PROCÉDÉ DE RÉCLAMATION SOUS GARANTIE LIMITÉE, REPORTEZ-VOUS À LA CLAUSE DE « DISPOSITION PROMPTE » CI-DESSOUS. CETTE GARANTIE LIMITÉE DONNE AUX ACHETEURS DES DROITS LÉGAUX SPÉCIFIQUES QUI VARIENT DE JURIDICTION À JURIDICTION.

**LIMITES DE RESPONSABILITÉ.** LA RESPONSABILITÉ DE DAYTON, DANS LES LIMITES PERMISES PAR LA LOI, POUR LES DOMMAGES INDIRECTS OU FORTUITS EST EXPRESSEMENT DÉNIÉE. DANS TOUS LES CAS LA RESPONSABILITÉ DE DAYTON EST LIMITÉE ET NE DÉPASSERA PAS LA VALEUR DU PRIX D'ACHAT PAYÉ.

**DÉSISTEMENT DE GARANTIE.** DE DILIGENTS EFFORTS SONT FAITS POUR FOURNIR AVEC PRÉCISION LES INFORMATIONS ET ILLUSTRATIONS DES PRODUITS DÉCRITS DANS CETTE BROCHURE; CEPENDANT, DE TELLES INFORMATIONS ET ILLUSTRATIONS SONT POUR LA SEULE RAISON D'IDENTIFICATION, ET N'EXPRIMENT NI N'IMPLIQUENT QUE LES PRODUITS SONT COMMERCIALISABLES, OU ADAPTÉS À UN BESOIN PARTICULIER, NI QUE CES PRODUITS SONT NÉCESSAIREMENT CONFORMES AUX ILLUSTRATIONS OU DESCRIPTIONS. SAUF POUR CE QUI SUIT, AUCUNE GARANTIE OU AFFIRMATION DE FAIT, ÉNONCÉE OU IMPLICITE, AUTRE QUE CE QUI EST ÉNONCÉ DANS LA « GARANTIE LIMITÉE » CI-DESSUS N'EST FAITE OU AUTORISÉE PAR DAYTON.

**Désistement sur les conseils techniques et les recommandations.** Peu importe les pratiques ou négociations antérieures ou les usages commerciaux, les ventes n'incluent pas l'offre de conseils techniques ou d'assistance ou encore de conception de système. Dayton n'a aucune obligation ou responsabilité quant aux recommandations non autorisées, aux opinions et aux suggestions relatives au choix, à l'installation ou à l'utilisation des produits.

**Conformité du produit.** De nombreuses juridictions ont des codes et règlements qui gouvernent les ventes, constructions, installations et/ou utilisations de produits pour certains usages qui peuvent varier par rapport à ceux d'une zone voisine. Bien que Dayton essaie de s'assurer que ses produits s'accordent avec ces codes, Dayton ne peut garantir cet accord, et ne peut être jugée responsable pour la façon dont le produit est installé ou utilisé. Avant l'achat et l'usage d'un produit, revoir les applications de ce produit, ainsi que tous les codes et règlements nationaux et locaux applicables, et s'assurer que le produit, son installation et son usage sont en accord avec eux.

Certains aspects de désistement ne sont pas applicables aux produits pour consommateur; ex : (a) certaines juridictions ne permettent pas l'exclusion ou la limitation des dommages indirects ou fortuits et donc la limitation ou exclusion ci-dessus peut ne pas s'appliquer dans le cas présent; (b) également, certaines juridictions n'autorisent pas de limitations de durée de la garantie implicite, en conséquence, la limitation ci-dessus peut ne pas s'appliquer dans le cas présent; et (c) par force de loi, pendant la période de cette Garantie Limitée, toutes garanties impliquées de commerciabilité ou d'adaptabilité à un besoin particulier applicables aux produits de consommateurs achetés par des consommateurs, peuvent ne pas être exclues ni autrement désistées.

**Disposition prompte.** Un effort de bonne foi sera fait pour corriger ou ajuster rapidement tout produit prouvé défectueux pendant la période de la garantie limitée. Pour tout produit considéré défectueux pendant la période de garantie limitée, contacter tout d'abord le concessionnaire où l'appareil a été acheté. Le concessionnaire doit donner des instructions supplémentaires. S'il est impossible de résoudre le problème de façon satisfaisante, écrire à Dayton à l'adresse ci-dessous, en indiquant le nom et l'adresse du concessionnaire, la date et le numéro de la facture du concessionnaire, et en décrivant la nature du défaut. Le titre et le risque de perte passent à l'acheteur au moment de la livraison par le transporteur. Si le produit a été endommagé pendant le transport, une réclamation doit être faite auprès du transporteur.

Fabriqué pour Dayton Electric Mfg. Co., 5959 W. Howard St., Niles, Illinois 60714-4014 États-Unis

Fabriqué pour Dayton Electric Mfg. Co.  
Niles, Illinois 60714 États-Unis

**SPEEDAIRE®**

Please read and save these instructions. Read carefully before attempting to assemble, install, operate or maintain the product described. Protect yourself and others by observing all safety information. Failure to comply with instructions could result in personal injury and/or property damage! Retain instructions for future reference.

# Speedaire® 4 Stage Desiccant Dryer

## Description

Speedaire 4 Stage Desiccant Dryer features include the following:

40 micron water removing filter with 9 oz. bowl, sight glass, and overnight drain;  
.01 micron oil removing filter with 9 oz. bowl, sight glass, and overnight drain;  
1 gallon desiccant filter to remove all water; Filter/Regulator with 3 micron filter,  
9 oz. bowl, and sight glass to protect the regulator from any desiccant dust, and  
regulator gauge; Unit comes with ball valve and 2 quarts of desiccant beads.

## Specifications

Bowl . . . . . Metal w/Sight  
Max. Pressure . . . . . 250 psi  
Temperature Range . . . . . 40°F to 120°F  
Inlet/Outlet . . . . . 1/2" NPT  
Max SCFM . . . . . 37 ft.<sup>3</sup>/min.  
Desiccant Replacement . . . . . #34148  
(2 Required)

**⚠ WARNING** For compressed air service only. Do not use on life support systems or breathing air systems.

Metal bowl sight is made of polycarbonate, which will craze and/or crack if exposed to cleaning fluids or other chemicals incompatible with polycarbonate. Never use polycarbonate plastic bowls with air supplied by a compressor lubricated with synthetic oils or oils containing phosphate esters or chlorinated hydrocarbons. They can carry over into the air distribution system and chemically attack and possibly rupture the bowl. On these applications use a metal bowl.

For any additional information regarding chemical compatibility please contact: General Electric Plastics, One Plastic Avenue, Pittsfield, MA.

## Installation

### COALESCER

Install units so the airflow is in the direction as indicated on the head of the unit. Filter should be installed upstream of regulators. If an air dryer is being used, install the filter downstream from the dryer. In most cases a particulate pre-filter with a 3 micron absolute element is recommended to greatly extend the life of the coalescer element. When the coalescer element becomes clogged with dirt, it must be replaced. If it is kept free from dirt, it will coalesce oil indefinitely. A pre-filter will remove water and dirt before it reaches the coalescer, and will reduce maintenance costs. The coalescer filter is then free to remove oil, oil vapors, and submicron sized particles without prematurely clogging with large particles of dirt and scale.

**⚠ WARNING** Units are die cast aluminum, do not torque while installing. Also, pressurize unit slowly after installation of unit or new element to avoid damage to element.

### DESICCANT DRYER

Install dryer so that airflow is in the direction indicated by the arrow on the head of the unit. A pre-filter combination is always required upstream of the

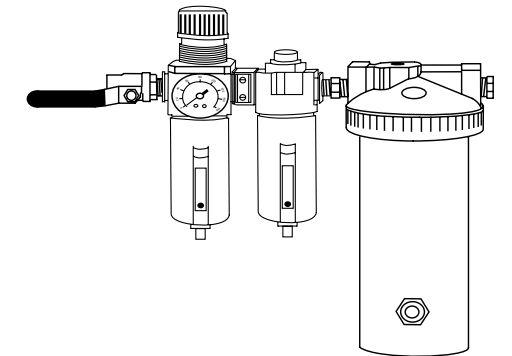

Figure 1

dryer. First stage filtration with a particulate filter will remove water and solid particles down to 40 microns in size. Second stage filtrations with a coalescing filter will remove oil and water particles down to 0.03 microns.

**NOTE:** Used desiccant material is regenerated by spreading the desiccant in a thin layer in a shallow pan and then heating it in a convection oven at 275°F until a complete color change occurs, usually within about 3 hours.

**⚠ CAUTION** Avoid excessive temperatures.

### FILTER/REGULATOR

Install units so the airflow is in the direction as indicated on the head of the unit. Filter/regulator should be installed upstream of regulators and lubricators. Unit should be installed as close as possible to the pneumatic tools or appliances being serviced. DO NOT install polycarbonate bowl in pressure that exceeds 150 psi or where there is a presence of solvents harmful to polycarbonate. In these cases, use a metal bowl.

**SPEEDAIRE®**



**Commandez les pièces détachées en appelant gratuitement  
1 800 323-0620**

**24 heures par jour – 365 jours par an**

S'il vous plaît fournir l'information suivante :

- Numéro de modèle
- Numéro de série (s'il y en a un)
- Description de la pièce et son numéro comme montré sur la liste de pièces

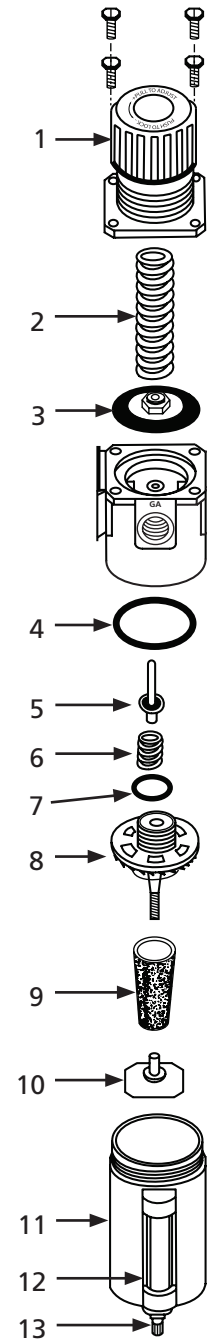

Figure 6 – Illustration des pièces détachées pour le filtre/régulateur

**Liste des pièces détachées pour le filtre/régulateur**

Numéro de référence	Description	Numéro de pièce	Contenu
1	Kit de réparation pour chapeau de régulateur	SC35	Capuchon, vis de verrouillage de chapeau
2	Kit de ressort de réglage	SK35	Ressort de réglage, 13,8 à 862 kPa
3	Réparation de diaphragme	DK35	Diaphragme détenteur
5, 6, 7, 8, 10	Kit de soupape	VKB75	Soupape, joint d'étanchéité du ressort de joint torique, chapeau
9	Kit d'élément	EK35-5	Élément en bronze fritté de 5 microns
4, 11, 12, 13	Kit pour cuvette (177 ml)	BKF45W	Regard pour cuvette en métal, drain en plastique, joint torique

**Model 2YNL7**

**Maintenance and Operation (Continued)**

6. Inspect and clean inside of exhaust tube if necessary and then reassemble the main assembly.
7. Remove sight retainer and sight O-ring.
8. Discard used desiccant within the sight body.
9. Fill sight body with new or regenerated desiccant.
10. Secure sight and O-ring by hand-tightening sight dome retainer.
11. Fill bowl with new or regenerated desiccant to 1/2" from top bowl flange. Replace bowl assembly and hand-tighten bowl ring.

**CAUTION** Do not remove sight retainer while bowl is under pressure.

Store replacement desiccant in a dry area making certain that the jar is tightly sealed with a shelf life noted.

**NOTE:** To prevent excessive pressure drop, it is recommended that the exhaust element be replaced whenever the desiccant is replaced or recharged.

**FILTER/REGULATOR**

**FILTER**

Filtration of dirt and foreign particles, and the separation of moisture is automatic with airflow. There are no moving parts and no adjustments are necessary. Accumulated sludge and moisture should be drained off. Sediment should not be permitted to fill above the lower baffle.

Wash filter element at intervals with naphtha to maintain filtering efficiency. To clean element, depressurize system, unscrew polycarbonate bowl, and unscrew element from head. Dry filter element thoroughly before reassembling. Clean filter bowl(s) only with soapy water. Inspect O-ring, replacing if damaged or distorted. Reassemble with care to avoid stripping threads on bowl. After a metal bowl with sight is tightened, it may be rotated up to 180° for proper viewing.

**REGULATOR**

The regulator will accurately control secondary pressure between 2 and 125 PSI. The self-bleed venting feature permits use on dead-end applications.

After the regulator is installed, back off pressure adjusting knob before the

air is turned on. Turn on the air supply and regulate the adjusting knob until pressure gauge shows the desired pressure. To lock adjusting knob, push down until knob snaps into locking groove. To make regulator tamper-resistant, remove adjusting knob from unit. Regulator may be readjusted by replacing knob.

**IMPORTANT:** Use care to avoid screwing fittings too far into body of units as it may close internal ports. Normally finger tight plus one turn will seal.

**TAMPER-RESISTANT OPTION**

The tamper-resistant cap has been provided in the plastic bag to ensure that the reduced pressure cannot be tampered with. To make the unit "tamper-resistant", proceed as follows:

Turn the adjustment knob until the desired reduced pressure is reached. Remove the adjustment knob by pulling upward. Install the tamper-resistant cap in its place.

**NOTE:** To make permanently tamper-resistant, LOCTITE the cap into place.

**CAUTION** By permanently loctiting the tamper-resistant cap into place, the pressure adjustment cannot be changed.

**For Repair Parts, call 1-800-323-0620**

**24 hours a day – 365 days a year**

Please provide following information:

- Model number
- Serial number (if any)
- Part description and number as shown in parts list

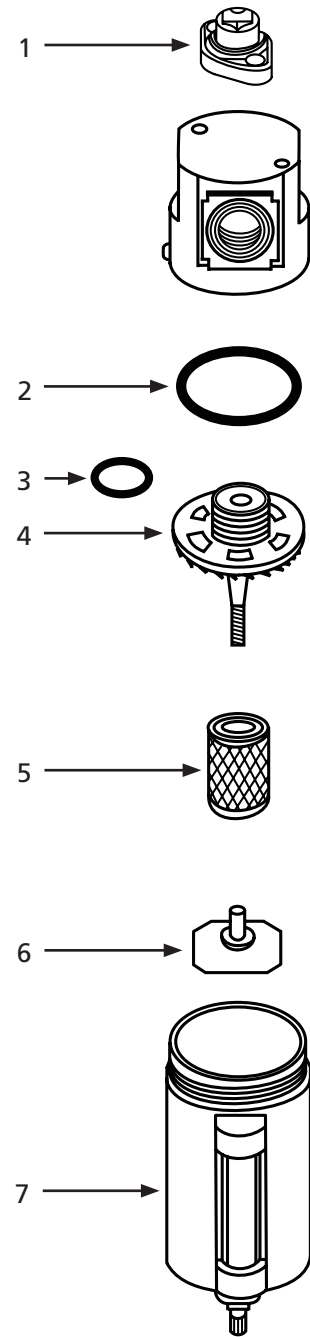

Figure 4 – Repair Parts Illustration for Coalescer

**Repair Parts List for Coalescer**

Reference Number	Description	Part Number	Contents
1	Indicator Sight Kit	DPK-05	Screws, Sightglass, Spring Bracket, O-Ring, Inner & Outer Cylinders, Sight Dome
2, 7	Bowl Kit (6 oz.)	BKF45W	Metal Bowl w/Sight, Plastic Drain, O-Ring
2, 3, 6	Repair Kit	RKF45	Retainer, O-Ring, Baffle
5	Element Kit	EK55	.03 Micron Coalescing Element (STD)
Δ	Sight Kit	WK47	Indicator Ball, Sight Tube, Retainer, O-Ring

(Δ) = Not Shown.

**Commandez les pièces détachées en appelant gratuitement 1 800 323-0620**

**24 heures par jour – 365 jours par an**

S'il vous plaît fournir l'information suivante :

- Numéro de modèle
- Numéro de série (s'il y en a un)
- Description de la pièce et son numéro comme montré sur la liste de pièces

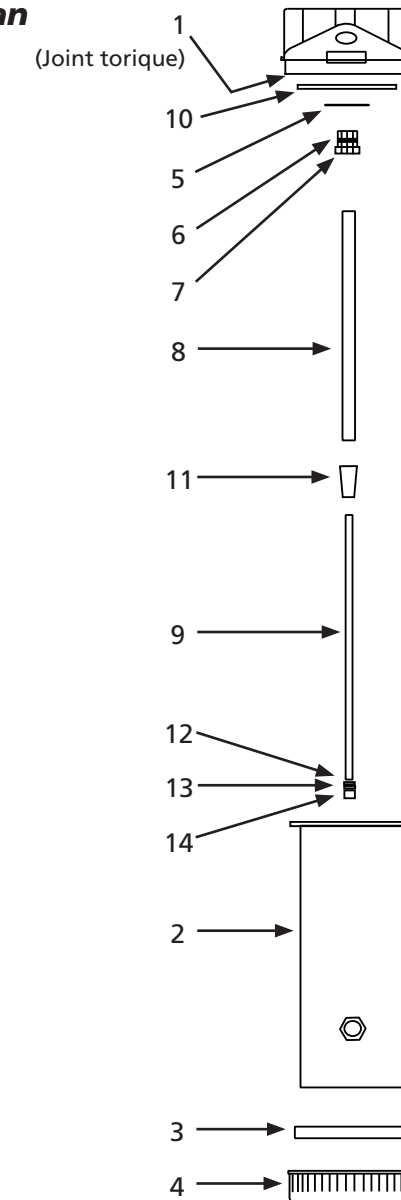

Figure 5 – Illustration des pièces détachées pour séchoir déshydrateur

**Liste des pièces détachées pour séchoir déshydrateur**

Numéro de référence	Description	Numéro de pièce	Contenu
1, 2, 3, 4	Kit pour cuvette	BKD1206	Joint torique pour cuvette, cuvette avec regard, adaptateur pour cuvette, anneau pour cuvette
5-9,13,14	Kit de réparation	RKD1206	Dispositif de retenue externe en forme de E, joint torique d'entrée, ogive d'entrée, tube d'évacuation, tige filetée, joint torique adaptateur pour bouchon de drain
10, 11, 12	Kit d'élément	EKD1206	Filtre à dispersion, joint d'étanchéité pour élément de l'évacuation
Δ	Kit de regard	SKD10	Corps du regard, joints toriques, écrou de retenue, dôme du regard, dispositif de retenue du dôme

(Δ) = Non illustré.

**Commandez les pièces détachées en appelant gratuitement  
1 800 323-0620**

**24 heures par jour – 365 jours par an**

S'il vous plaît fournir l'information suivante :

- Numéro de modèle
- Numéro de série (s'il y en a un)
- Description de la pièce et son numéro comme montré sur la liste de pièces

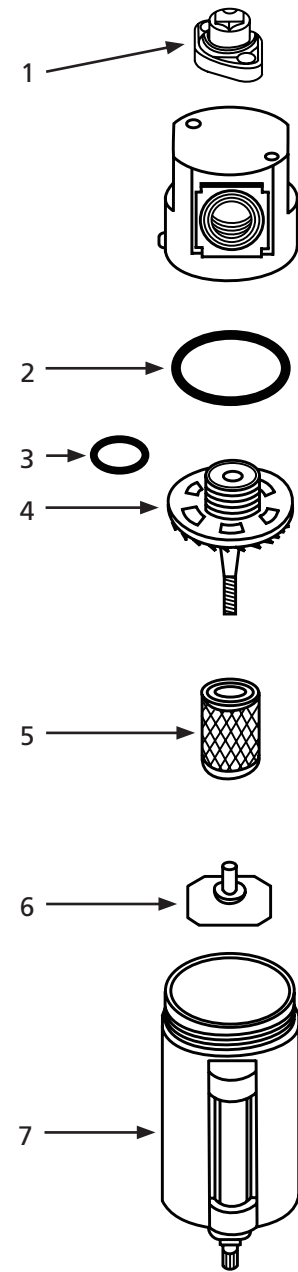

Figure 4 – Illustration des pièces détachées pour coalesceur

**Liste des pièces détachées pour coalesceur**

Numéro de référence	Description	Numéro de pièce	Contenu
1	Kit de regard pour indicateur	DPK-05	Vis, verre pour regard, support de ressort, joint torique, cylindres interne et externe, dôme pour regard
2, 7	Kit pour cuvette (177 ml)	BKF45W	Regard pour cuvette en métal, drain en plastique, joint torique
2, 3, 6	Kit de réparation	RKF45	Dispositif de retenue, joint torique, déflecteur
5	Kit d'élément	EK55	Élément coalesceur en de 0,03 micron (STD)
Δ	Kit de regard	WK47	Bille indicatrice, regard, dispositif de retenue, joint torique

(Δ) = Non illustré.

**For Repair Parts, call 1-800-323-0620**

**24 hours a day – 365 days a year**

Please provide following information:

- Model number
- Serial number (if any)
- Part description and number as shown in parts list

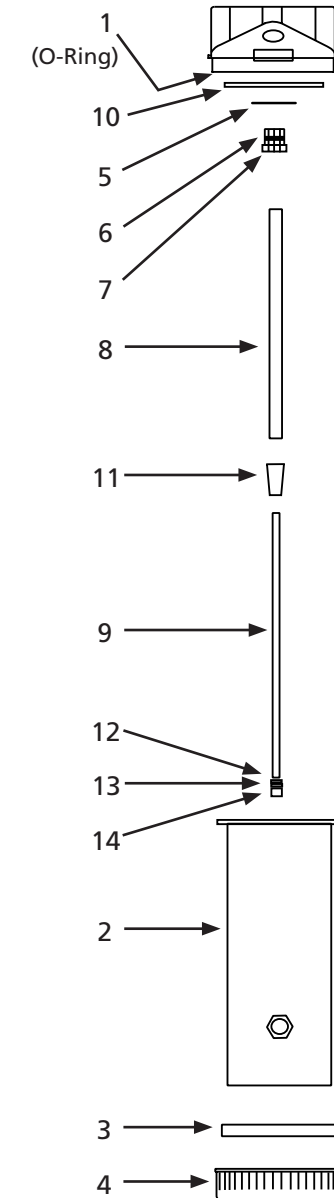

Figure 5 – Repair Parts Illustration for Desiccant Dryer

**Repair Parts List for Desiccant Dryer**

Reference Number	Description	Part Number	Contents
1, 2, 3, 4	Bowl Kit	BKD1206	Bowl O-Ring, Bowl Assembly w/Sight, Bowl Adapter, Bowl Ring
5-9,13,14	Repair Kit	RKD1206	Ext. Retaining E-Ring, Lead-In O-Ring, Lead-In Bullet, Exhaust Tube, Threaded Rod, Drain Plug Adapter O-Ring
10, 11, 12	Element Kit	EKD1206	Dispersion Filter, Exhaust Element Gasket
Δ	Sight Kit	SKD10	Sight Body, O-Rings, Retaining Nut, Sight Dome, Dome Retainer

(Δ) = Not Shown.

## For Repair Parts, call 1-800-323-0620

24 hours a day – 365 days a year

Please provide following information:

- Model number
- Serial number (if any)
- Part description and number as shown in parts list

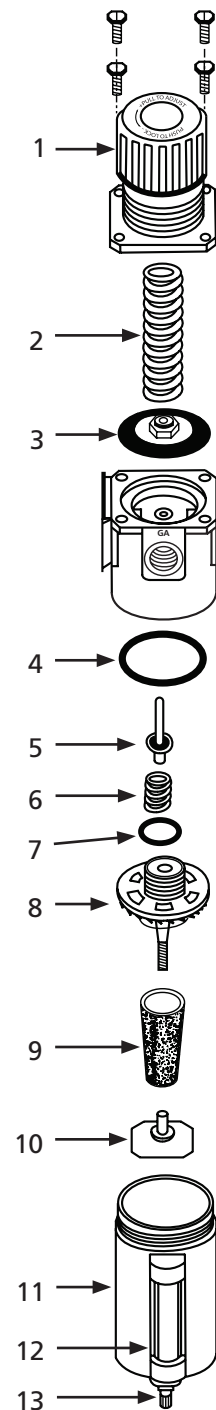

Figure 6 – Repair Parts Illustration for Filter/Regulator

### Repair Parts List for Filter/Regulator

Reference Number	Description	Part Number	Contents
1	Regulator Bonnet Repair Kit	SC35	Cap, Bonnet Lock Screws
2	Adjusting Spring Kit	SK35	Adjusting Spring, 2-125 psi
3	Diaphragm Repair Kit	DK35	Relieving Diaphragm
5, 6, 7, 8, 10	Valve Kit	VKB75	Valve Assy, O-Ring Spring Gasket, Back Cap
9	Element Kit	EK35-5	5 Micron Sintered Bronze Element
4, 11, 12, 13	Bowl Kit (6 oz.)	BKF45W	Metal Bowl w/Sight, Plastic Drain, O-Ring

## Modèle 2YNL7

### Entretien et utilisation (suite)

3. Enlever le déshydratant.
4. Dévisser l'ogive d'entrée de la tige filetée.
5. Enlever le tube d'évacuation, le dispositif d'évacuation et le joint.
6. Inspecter et nettoyer l'intérieur du tube d'évacuation si nécessaire puis réassembler l'ensemble principal.
7. Enlever le dispositif de retenue du regard, puis le joint torique du regard.
8. Mettre au rebut l'ancien déshydratant à l'intérieur du corps du regard.
9. Remplir le corps du regard avec du déshydratant neuf ou régénéré.
10. Fixer solidement le regard et le joint torique en serrant à la main le dispositif de retenue du dôme du regard.
11. Remplir la cuvette avec du déshydratant neuf ou régénéré jusqu'à 12,7 mm du bord de la collerette de la cuvette. Remettre en place la cuvette et serrer à la main l'anneau de la cuvette.

**ATTENTION** Ne pas enlever le dispositif de retenue du regard alors que la cuvette est sous pression.

Entreposer le déshydratant de rechange dans un endroit sec, en s'assurant que le bocal est bien scellé et que la durée de conservation est bien indiquée.

**REMARQUE** : Afin d'éviter une chute de pression excessive, il est recommandé de remplacer le dispositif d'évacuation lorsque le déshydratant est remplacé ou rechargé.

### FILTRE/RÉGULATEUR

#### FILTRE

L'infiltration de saleté et de corps étrangers, de même que la séparation de l'humidité se fait automatiquement avec le débit d'air. Il n'y a aucune pièce mobile et aucun ajustement n'est nécessaire. La boue et l'humidité qui se sont accumulés doivent être drainées. L'accumulation de sédiments ne doit pas dépasser la hauteur du déflecteur inférieur.

Laver régulièrement le filtre avec du naphta pour maintenir son efficacité. Pour nettoyer l'élément, dépressuriser le système, dévisser la cuvette en polycarbonate et dévisser l'élément de la tête. Assécher complètement l'élément avant le remontage. Nettoyer la ou les cuvettes du filtre seulement avec de l'eau savonneuse. Inspecter le joint torique et le remplacer s'il est endommagé ou vrillé. Réassembler avec soin pour éviter d'endommager les filets sur la cuvette. Lorsqu'une cuvette en métal avec regard est insérée, elle peut être tournée sur 180° pour offrir une bonne visibilité.

#### RÉGULATEUR

Le régulateur contrôle avec précision la pression secondaire dans une plage comprise entre 13,8 et 862 kPa. Le dispositif d'évent auto-purgeant permet une utilisation dans des applications de fin de course.

Après avoir installé le régulateur, desserrer le bouton de réglage de contre-pression avant d'ouvrir l'alimentation en air. Ouvrir l'alimentation en air et réguler avec le bouton de réglage jusqu'à ce que le manomètre indique la pression désirée. Pour verrouiller le bouton de réglage, l'enfoncer jusqu'à

ce qu'il s'enclenche dans la rainure de blocage. Pour rendre le régulateur inviolable, enlever le bouton de réglage de l'appareil. Le régulateur peut être réglé de nouveau en réinstallant le bouton.

**IMPORTANT** : Veiller à ne pas trop visser les raccords dans le corps des appareils, ce qui risquerait d'obstruer les orifices internes. En général, un serrage à la main auquel on ajoute un tour suffira pour assurer l'étanchéité.

#### OPTION INVOLABLE

Un capuchon inviolable est fourni dans le sac en plastique pour éviter que l'on ne puisse modifier une pression réduite. Pour rendre l'appareil « inviolable », procéder comme suit :

Tourner le bouton de réglage jusqu'à l'obtention de la pression réduite désirée. Enlever le bouton de réglage en le tirant vers le haut. Installer le capuchon inviolable pour remplacer le bouton.

**REMARQUE** : Pour rendre le dispositif inviolable en permanence, coller le capuchon avec du LOCTITE.

**ATTENTION** Si le capuchon est collé en permanence, la pression ne peut plus être modifiée.



# Speedaire® 4 Stage Desiccant Dryer

## LIMITED WARRANTY

**DAYTON ONE-YEAR LIMITED WARRANTY.** SPEEDAIRE® 4 STAGE DESICCANT DRYER, MODELS COVERED IN THIS MANUAL, ARE WARRANTED BY DAYTON ELECTRIC MFG. CO. (DAYTON) TO THE ORIGINAL USER AGAINST DEFECTS IN WORKMANSHIP OR MATERIALS UNDER NORMAL USE FOR ONE YEAR AFTER DATE OF PURCHASE. ANY PART WHICH IS DETERMINED TO BE DEFECTIVE IN MATERIAL OR WORKMANSHIP AND RETURNED TO AN AUTHORIZED SERVICE LOCATION, AS DAYTON DESIGNATES, SHIPPING COSTS PREPAID, WILL BE, AS THE EXCLUSIVE REMEDY, REPAIRED OR REPLACED AT DAYTON'S OPTION. FOR LIMITED WARRANTY CLAIM PROCEDURES, SEE "PROMPT DISPOSITION" BELOW. THIS LIMITED WARRANTY GIVES PURCHASERS SPECIFIC LEGAL RIGHTS WHICH VARY FROM JURISDICTION TO JURISDICTION.

**LIMITATION OF LIABILITY.** TO THE EXTENT ALLOWABLE UNDER APPLICABLE LAW, DAYTON'S LIABILITY FOR CONSEQUENTIAL AND INCIDENTAL DAMAGES IS EXPRESSLY DISCLAIMED. DAYTON'S LIABILITY IN ALL EVENTS IS LIMITED TO AND SHALL NOT EXCEED THE PURCHASE PRICE PAID.

**WARRANTY DISCLAIMER.** A DILIGENT EFFORT HAS BEEN MADE TO PROVIDE PRODUCT INFORMATION AND ILLUSTRATE THE PRODUCTS IN THIS LITERATURE ACCURATELY; HOWEVER, SUCH INFORMATION AND ILLUSTRATIONS ARE FOR THE SOLE PURPOSE OF IDENTIFICATION, AND DO NOT EXPRESS OR IMPLY A WARRANTY THAT THE PRODUCTS ARE MERCHANTABILITY, OR FIT FOR A PARTICULAR PURPOSE, OR THAT THE PRODUCTS WILL NECESSARILY CONFORM TO THE ILLUSTRATIONS OR DESCRIPTIONS. EXCEPT AS PROVIDED BELOW, NO WARRANTY OR AFFIRMATION OF FACT, EXPRESSED OR IMPLIED, OTHER THAN AS STATED IN THE "LIMITED WARRANTY" ABOVE IS MADE OR AUTHORIZED BY DAYTON.

**Technical Advice and Recommendations, Disclaimer.** Notwithstanding any past practice or dealings or trade custom, sales shall not include the furnishing of technical advice or assistance or system design. Dayton assumes no obligations or liability on account of any unauthorized recommendations, opinions or advice as to the choice, installation or use of products.

**Product Suitability.** Many jurisdictions have codes and regulations governing sales, construction, installation, and/or use of products for certain purposes, which may vary from those in neighboring areas. While attempts are made to assure that Dayton products comply with such codes, Dayton cannot guarantee compliance, and cannot be responsible for how the product is installed or used. Before purchase and use of a product, review the product applications, and all applicable national and local codes and regulations, and be sure that the product, installation, and use will comply with them.

Certain aspects of disclaimers are not applicable to consumer products; e.g., (a) some jurisdictions do not allow the exclusion or limitation of incidental or consequential damages, so the above limitation or exclusion may not apply to you; (b) also, some jurisdictions do not allow a limitation on how long an implied warranty lasts, consequently the above limitation may not apply to you; and (c) by law, during the period of this Limited Warranty, any implied warranties of implied merchantability or fitness for a particular purpose applicable to consumer products purchased by consumers, may not be excluded or otherwise disclaimed.

**Prompt Disposition.** A good faith effort will be made for prompt correction or other adjustment with respect to any product which proves to be defective within limited warranty. For any product believed to be defective within limited warranty, first write or call dealer from whom the product was purchased. Dealer will give additional directions. If unable to resolve satisfactorily, write to Dayton at address below, giving dealer's name, address, date, and number of dealer's invoice, and describing the nature of the defect. Title and risk of loss pass to buyer on delivery to common carrier. If product was damaged in transit to you, file claim with carrier.

Manufactured for Dayton Electric Mfg. Co., 5959 W. Howard St., Niles, Illinois 60714-4014 U.S.A.

Manufactured for Dayton Electric Mfg. Co.  
Niles, Illinois 60714 U.S.A.

**SPEEDAIRE®**

Veillez lire et conserver ces instructions. Lire attentivement avant de commencer à assembler, installer, faire fonctionner ou entretenir l'appareil décrit. Protégez-vous et les autres en observant toutes les informations sur la sécurité. Négliger d'appliquer ces instructions peut résulter en des blessures corporelles et/ou en des dommages matériels ! Conserver ces instructions pour références ultérieures.

# Séchoir déshydrateur à 4 étapes de Speedaire®

## Description

Le séchoir déshydrateur à 4 étapes de Speedaire inclut les caractéristiques suivantes :

Un filtre éliminateur d'eau de 40 microns avec cuvette de 266 ml, un regard, un drain pour la nuit; un filtre éliminateur d'huile de 0,01 micron avec cuvette de 266 ml, un regard, un filtre pour la nuit; un filtre déshydratant de 3,8 litres pour éliminer toute l'eau; un filtre/régulateur doté d'un filtre de 3 microns, une cuvette de 266 ml et un regard pour protéger le régulateur contre toute poussière du déshydrateur, de même qu'une jauge de régulateur; l'appareil est livré avec un clapet à bille et 2 litres de granules déshydratants.

## Spécifications

Cuvette . . . . . Métal avec regard  
Pression maximale. . . . . 1723,75 kPa  
Plage de température. . . . . 4 °C à 49 °C  
Entrée/Sortie . . . . . 1/2 po NPT  
Max m<sup>3</sup>/min . . . . . 1,05 m<sup>3</sup>/min  
Remplacement du déshydratant . . #34148  
(2 requis)

**⚠ AVERTISSEMENT** Pour l'entretien des systèmes d'air comprimé uniquement. Ne pas utiliser sur des systèmes de maintien des fonctions vitales ou sur des appareils respiratoires.

Le regard en polycarbonate de la cuvette métallique se fissurera s'il est exposé à des liquides nettoyants ou à d'autres produits chimiques non compatibles avec le polycarbonate. Ne jamais utiliser des cuvettes en plastique avec de l'air provenant d'un compresseur lubrifié par des huiles synthétiques ou avec des huiles qui contiennent de l'ester phosphorique ou des hydrocarbures chlorés. Elles peuvent pénétrer dans le système de distribution d'air et attaquer chimiquement la cuvette jusqu'à la rompre. Utiliser une cuvette métallique pour ce type d'application.

Pour obtenir des informations supplémentaires sur la compatibilité avec les produits chimiques, contacter : General Electric Plastics, One Plastic Avenue, Pittsfield, MA. États-Unis

## Installation

### COALESCEUR

Installer les appareils de manière à ce que la direction du débit d'air corresponde à celle indiquée sur la tête de l'appareil. Le filtre doit être installé en amont des régulateurs. Si un déshydrateur d'air est utilisé, installer le filtre en aval du déshydrateur. Dans la plupart des cas, un préfiltre à particules avec élément absolu de 3 microns est recommandé pour prolonger de manière significative la vie de l'élément coalesceur. Lorsque l'élément coalesceur devient obstrué par de la saleté, il doit être remplacé. Un coalesceur exempt de saleté fonctionnera indéfiniment. Un préfiltre éliminera l'eau et la saleté avant qu'elles n'atteignent le coalesceur, ce qui réduira les frais d'entretien. Le filtre du coalesceur peut alors éliminer l'huile, les vapeurs d'huile, et les particules de taille ultramicro sans être obstrué prématurément par de grosses particules de saleté et de tartre.

**⚠ AVERTISSEMENT** Les appareils sont fabriqués avec de l'aluminium moulé sous pression; ne pas serrer au couple lors de l'installation. Veiller également à pressuriser l'appareil lentement après son installation, ou après l'installation d'un nouvel élément pour éviter d'endommager l'élément.

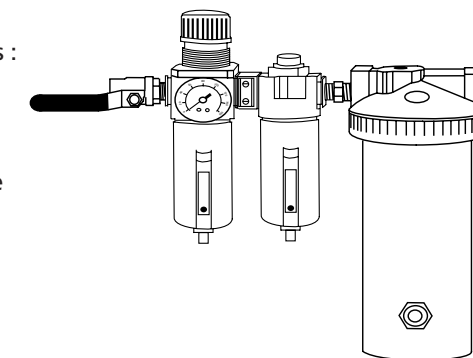

**Figure 1**  
**SÉCHOIR DÉSHYDRATEUR**

Installer le séchoir déshydrateur pour que la direction du débit corresponde à celle de la flèche indiquée sur la tête de l'appareil. Une combinaison de préfiltres est toujours requise en amont du séchoir. La première étape de filtration avec filtre à particules éliminera l'eau et les particules solides d'une taille allant jusqu'à 40 microns. La deuxième étape de filtration avec filtre coalesceur éliminera les particules d'une taille allant jusqu'à 0,03 micron.

**REMARQUE :** Le produit déshydratant qui a été utilisé peut-être régénéré en l'étalant en couche mince dans un plat peu profond et en le réchauffant dans un four à convection à 135 °C jusqu'à l'obtention d'un changement complet de sa couleur, qui se produit après environ 3 heures.



# Secador desecante de 4 etapas Speedaire®

## GARANTIA LIMITADA

**GARANTIA LIMITADA DE DAYTON POR UN AÑO.** DAYTON ELECTRIC MFG. CO. (DAYTON) LE GARANTIZA AL USUARIO ORIGINAL QUE LOS MODELOS TRATADOS EN ESTE MANUAL DEL SECADOR DESECANTE DE 4 ETAPAS SPEEDAIRE® ESTAN LIBRES DE DEFECTOS EN LA MANO DE OBRA O EL MATERIAL, CUANDO SE LES SOMETE A USO NORMAL, POR UN AÑO A PARTIR DE LA FECHA DE COMPRA. CUALQUIER PARTE QUE SE HALLE DEFECTUOSA, YA SEA EN EL MATERIAL O EN LA MANO DE OBRA, Y SEA DEVUELTA (CON LOS COSTOS DE ENVÍO PAGADOS POR ADELANTADO) A UN CENTRO DE SERVICIO AUTORIZADO DESIGNADO POR DAYTON, SERÁ REPARADA O REEMPLAZADA (NO EXISTE OTRA POSIBILIDAD) SEGUN LO DETERMINE DAYTON. PARA OBTENER INFORMACION SOBRE LOS PROCEDIMIENTOS DE RECLAMO CUBIERTOS EN LA GARANTIA LIMITADA, VEA LA SECCION "ATENCIÓN OPORTUNA" QUE APARECE MAS ADELANTE. ESTA GARANTIA LIMITADA CONFIERE AL COMPRADOR DERECHOS LEGALES ESPECIFICOS QUE VARIAN DE JURISDICCION A JURISDICCION.

**LIMITES DE RESPONSABILIDAD.** EN LA MEDIDA EN QUE LAS LEYES APLICABLES LO PERMITAN, LA RESPONSABILIDAD DE DAYTON POR LOS DAÑOS EMERGENTES O INCIDENTALES ESTA EXPRESAMENTE EXCLUIDA. LA RESPONSABILIDAD DE DAYTON EXPRESAMENTE ESTA LIMITADA Y NO PUEDE EXCEDER EL PRECIO DE COMPRA PAGADO POR EL ARTICULO.

**EXCLUSION DE RESPONSABILIDAD DE LA GARANTIA.** SE HAN HECHO ESFUERZOS DILIGENTES PARA PROPORCIONAR INFORMACION E ILUSTRACIONES APROPIADAS SOBRE EL PRODUCTO EN ESTE MANUAL; SIN EMBARGO, ESTA INFORMACION Y LAS ILUSTRACIONES TIENEN COMO UNICO PROPOSITO LA IDENTIFICACION DEL PRODUCTO Y NO EXPRESAN NI IMPLICAN GARANTIA DE QUE LOS PRODUCTOS SEAN VENDIBLES O ADECUADOS PARA UN PROPOSITO EN PARTICULAR NI QUE SE AJUSTAN NECESARIAMENTE A LAS ILUSTRACIONES O DESCRIPCIONES. CON EXCEPCION DE LO QUE SE ESTABLECE A CONTINUACION, DAYTON NO HACE NI AUTORIZA NINGUNA GARANTIA O AFIRMACION DE HECHO, EXPRESA O IMPLICITA, QUE NO SEA ESTIPULADA EN LA "GARANTIA LIMITADA" ANTERIOR.

**Consejo Técnico y Recomendaciones, Exclusiones de Responsabilidad.** A pesar de las prácticas, negociaciones o usos comerciales realizados previamente, las ventas no deberán incluir el suministro de consejo técnico o asistencia o diseño del sistema. Dayton no asume ninguna obligación o responsabilidad por recomendaciones, opiniones o consejos no autorizados sobre la elección, instalación o uso de los productos.

**Adaptación del Producto.** Muchas jurisdicciones tienen códigos o regulaciones que rigen la venta, la construcción, la instalación y/o el uso de productos para ciertos propósitos que pueden variar con respecto a los aplicables a las zonas vecinas. Si bien se trata de que los productos Dayton cumplan con dichos códigos, no se puede garantizar su conformidad y no se puede hacer responsable por la forma en que se instale o use su producto. Antes de comprar y usar el producto, revise su aplicación y todos los códigos y regulaciones nacionales y locales aplicables y asegúrese de que el producto, la instalación y el uso los cumplan.

Ciertos aspectos de limitación de responsabilidad no se aplican a productos al consumidor; es decir (a) algunas jurisdicciones no permiten la exclusión ni limitación de daños incidentales o consecuentes, de modo que las limitaciones o exclusiones anteriores quizás no apliquen en su caso; (b) asimismo, algunas jurisdicciones no permiten limitar el plazo de una garantía implícita, por lo tanto, la limitación anterior quizás no aplique en su caso; y (c) por ley, mientras la Garantía Limitada esté vigente no podrán excluirse ni limitarse en modo alguno ninguna garantía implícita de comercialización o de idoneidad para un propósito en particular aplicables a los productos al consumidor adquiridos por éste.

**Atención Oportuna.** Se hará un esfuerzo de buena fe para corregir puntualmente, o hacer otros ajustes, con respecto a cualquier producto que resulte defectuoso dentro de los términos de esta garantía limitada. En el caso de que encuentre un producto defectuoso y que esté cubierto dentro de los límites de esta garantía haga el favor de escribir primero, o llame, al distribuidor a quien le compró el producto. El distribuidor le dará las instrucciones adicionales. Si no puede resolver el problema en forma satisfactoria, escriba a Dayton a la dirección a continuación, dando el nombre del distribuidor, su dirección, la fecha y el número de la factura del distribuidor y describa la naturaleza del defecto. La propiedad del artículo y el riesgo de pérdida pasan al comprador en el momento de la entrega del artículo a la compañía de transporte. Si el producto se daña durante el transporte, debe presentar su reclamo a la compañía transportista.

Fabricado para Dayton Electric Mfg. Co., 5959 W. Howard St., Niles, Illinois 60714-4014 EE.UU.

Fabricado para Dayton Electric Mfg. Co.  
Niles, Illinois 60714 EE.UU.

**SPEEDAIRE®**

Por favor lea y guarde estas instrucciones. Léalas cuidadosamente antes de tratar de montar, instalar, operar o dar mantenimiento al producto aquí descrito. Protéjase usted mismo y a los demás observando toda la información de seguridad. ¡El no cumplir con las instrucciones puede ocasionar daños, tanto personales como a la propiedad! Guarde estas instrucciones para referencia en el futuro.

# Secador desecante de 4 etapas Speedaire®

## Descripción

Entre las características del secador desecante de 4 etapas Speedaire figuran:

Filtro de eliminación de agua de 40 micras con taza de 266 ml, mirilla y drenaje nocturno; filtro de eliminación de aceite de 0.01 micras con taza de 266 ml, mirilla y drenaje nocturno; filtro desecante de 3.8 litros que elimina toda el agua, filtro/regulador con filtro de 3 micras, taza de 266 ml y mirilla que protege al regulador del polvo desecante, y manómetro del regulador; la unidad viene con una válvula esférica y 2 litros de perlas desecantes.

## Especificaciones

Taza . . . . . Metálica con mirilla

Presión máx. . . . . 17.23 bar (250 psi)

Escala de temperatura . . . . . 4°C a 49°C

Entrada/salida . . . . . 1/2 pulg. NPT

Valor MCM máx. . . . . 1.05 MCM

Repuesto del desecante . . . . . #34148  
(se necesitan 2)

**⚠ ADVERTENCIA** *Sólo para uso con aire comprimido.*  
**No use con sistemas de reanimación ni sistemas de aire respirable.**

La mirilla de la taza metálica está hecha de policarbonato, que se resquebraja o agrieta si hace contacto con líquidos detergentes u otros productos químicos incompatibles con el policarbonato. Nunca use tazas plásticas de policarbonato con aire de un compresor lubricado con aceites sintéticos o aceites que contengan ésteres de fosfato o hidrocarburo clorado. Puede traspasar al sistema de distribución de aire y agredir químicamente y posiblemente quebrar la taza. Para este tipo de aplicaciones, use una taza metálica.

Para más información relacionada con la compatibilidad química, póngase en contacto con: General Electric Plastics, One Plastic Avenue, Pittsfield, MA. EE.UU.

## Instalación

### ELEMENTO COALESCENTE

Instale las unidades de manera que el aire circule en el sentido que se indica en el cabezal de la unidad. El filtro debe instalarse aguas arriba de los reguladores. Si se utiliza un secador de aire, instale el filtro aguas abajo del secador. En la mayoría de casos, es recomendable instalar un prefiltro de partículas con elemento absoluto de 3 micras, para prolongar considerablemente la duración del elemento coalescente. Si el elemento coalescente se obstruye con suciedad, debe reemplazarse. Si se conserva limpio, podrá coalescer aceite por tiempo indefinido. El prefiltro elimina el agua y la suciedad antes de que lleguen al elemento coalescente, reduciendo así los costos de mantenimiento. El filtro coalescente puede, entonces, eliminar el aceite, los gases del aceite y las partículas submicrónicas sin obstruirse prematuramente con partículas grandes de suciedad y cascarillas.

**⚠ ADVERTENCIA** *Las unidades son de aluminio fundido a presión; no gire para instalar. Además, después de instalar, sobrecargue la unidad lentamente, para evitar dañar el elemento.*

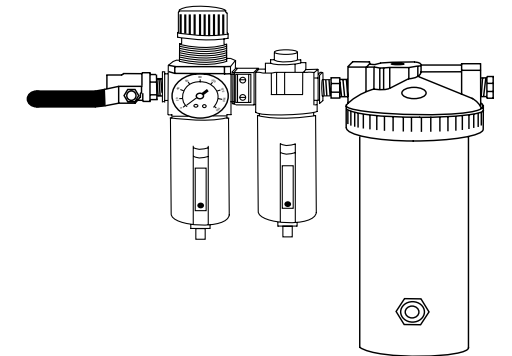

**Figura 1**  
**SECADOR DESECANTE**

Instale el secador de manera que el aire circule en el sentido que indica la flecha del cabezal de la unidad. Siempre es necesario instalar una combinación de prefiltro aguas arriba del secador. El filtrado de primera etapa mediante un filtro de partículas elimina el agua y las partículas sólidas de hasta 40 micras de tamaño. El filtrado de segunda etapa mediante un filtro coalescente elimina el aceite y las partículas de agua de hasta 0.03 micras.

**NOTA:** El material desecante usado puede regenerarse extendiendo el desecante en una capa delgada dentro de un recipiente poco profundo y calentándolo en un horno de convección a 135°C (275°F) hasta que cambie de color completamente, por lo general, en un lapso de 3 horas.

**⚠ PRECAUCION** *Evite las temperaturas excesivas.*



## Para Obtener Partes de Reparación en México Llame al 001-800-527-2331 en EE.UU. Llame al 1-800-323-0620

### Servicio permanente – 24 horas al día al año

Por favor proporciónenos la siguiente información:

- Número de modelo
- Número de serie (si lo tiene)
- Descripción de la parte y número que le corresponde en la lista de partes



Figura 6 – Ilustración de las Piezas de Repuesto del Filtro/Regulador

### Lista de Piezas de Repuesto del Filtro/Regulador

Número de Referencia	Descripción	Número de Parte	Contenido
1	Juego de reparación del sombrerete del regulador	SC35	Tapa, tornillos de seguridad del sombrerete
2	Juego de resorte de ajuste	SK35	Resorte de ajuste, 0.138-8.62 bar (2-125 psi)
3	Juego de reparación del diafragma	DK35	Diafragma de desahogo
5, 6, 7, 8, 10	Juego de válvula	VKB75	Conjunto de válvula, empaquetadura del resorte del aro tórico, tapa posterior
9	Juego de elemento	EK35-5	Elemento de bronce sinterizado de 5 micras
4, 11, 12, 13	Juego de taza (177 ml)	BKF45W	Taza metálica con mirilla, drenaje plástico, aro tórico

## Modelo 2YNL7

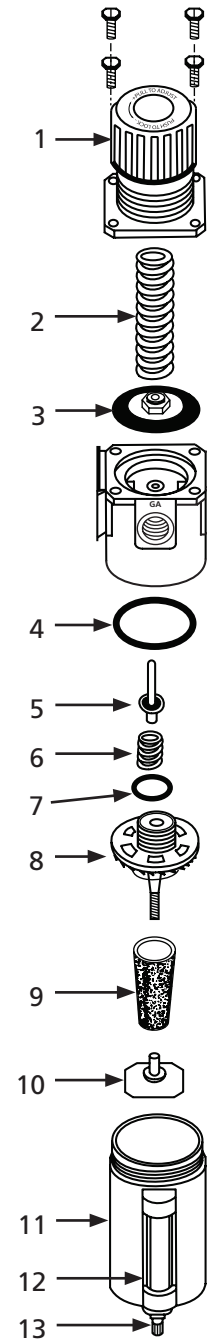
### Mantenimiento y Operación (Continuación)

3. Quitar el desecante usado.
4. Desenroscar el casquillo de entrada de la varilla roscada.
5. Quitar el tubo de evacuación, el elemento de evacuación y la empaquetadura.
6. Examinar y limpiar el interior del tubo de evacuación, si es necesario, y volver a armar el conjunto principal.
7. Quitar el retén y el aro tórico de la mirilla.
8. Desechar el desecante usado que se encuentre dentro del cuerpo de la mirilla.
9. Rellenar el cuerpo de la mirilla con desecante nuevo o regenerado.
10. Fijar la mirilla y el aro tórico con la mano, apretando el retén de la cúpula de la mirilla.
11. Rellenar la taza con desecante nuevo o regenerado hasta 12.7 mm de la brida superior de la taza. Volver a instalar el conjunto de taza y apretar el aro de la taza con la mano.

**PRECAUCION** No quite el retén de la mirilla mientras la taza esté a presión.

Guarde el desecante de repuesto en un lugar seco, comprobando que el envase esté herméticamente cerrado y tenga apuntada la duración de almacenamiento.

**NOTA:** Para evitar una caída de presión excesiva, se recomienda reemplazar el elemento de evacuación cada vez que se reemplace o recargue el desecante.

### FILTRO/REGULADOR

#### FILTRO

El filtrado de la suciedad y las partículas extrañas así como la separación de la humedad se realiza de forma automática con la corriente de aire. No son necesarias piezas móviles ni ajustes. Debe vaciarse la acumulación de sedimentos y humedad. No debe permitirse que los sedimentos sobrepasen el deflector inferior.

Lave el elemento de filtro regularmente con nafta para garantizar la eficiencia del filtrado. Para limpiar el elemento: descargue el sistema, desenrosque la taza de policarbonato y desenrosque el elemento del cabezal. Seque minuciosamente el elemento de filtro antes de volver a armar. Limpie la/las taza(s) con agua jabonosa solamente. Examine el aro tórico y reemplácelo si se ha dañado o deformado. Vuelva a armar con cuidado para evitar dañar la rosca de la taza. Después de apretar la taza metálica con mirilla, puede girarse hasta 180° para mejorar la visibilidad.

#### REGULADOR

El regulador controla con precisión presiones secundarias entre 0.138 y 8.62 bar (2 y 125 psi). Gracias a su función de drenaje automático, puede usarse para extremos de línea.

Después de instalar el regulador, cierre el botón de ajuste de presión antes de encender el suministro de aire. Encienda el suministro de aire y regule el botón de ajuste hasta que el manómetro señale la presión que interese. Para trabar el botón de ajuste, presione hacia abajo hasta calzar en la ranura de traba. Para impedir que manipulen el

regulador sin autorización, desmonte el botón de ajuste de la unidad. El regulador puede reajustarse volviendo a instalar el botón.

**IMPORTANTE:** Tenga la precaución de no enroscar los adaptadores demasiado en el cuerpo de las unidades, ya que podrían cerrar los agujeros internos. Normalmente, basta apretar con la mano y dar una vuelta más para cerrar.

#### OPCION CONTRA LA MANIPULACION NO AUTORIZADA

En la bolsa plástica se ha incluido la tapa contra manipulación no autorizada, para garantizar que no se modifique la presión reducida. Para hacer que la unidad sea "contra manipulación no autorizada", siga este procedimiento:

Gire el botón de ajuste hasta lograr la presión reducida que interese. Quite el botón de ajuste tirando hacia arriba. Instale la tapa contra manipulación no autorizada.

**NOTA:** Para protegerla permanentemente de la manipulación no autorizada, aplique LOCTITE para fijar la tapa.

**PRECAUCION** Al fijar permanentemente la tapa contra manipulación no autorizada, no será posible modificar el ajuste de presión.

**Para Obtener Partes de Reparación en México Llame al 001-800-527-2331  
en EE.UU. Llame al 1-800-323-0620**

### Servicio permanente – 24 horas al día al año

Por favor proporciónenos la siguiente información:  
-Número de modelo  
-Número de serie (si lo tiene)  
-Descripción de la parte y número que le corresponde  
en la lista de partes



Figura 4 – Ilustración de las Partes de Reparación del Filtro Coalescente

### Lista de Partes de Reparación del Filtro Coalescente

Número de Referencia	Descripción	Número de Parte	Contenido
1	Juego de mirilla indicadora	DPK-05	Tornillos, mirilla, puntal de resorte, aro tórico, cilindros internos y externos, cúpula de la mirilla
2, 7	Juego de taza (177 ml)	BKF45W	Taza metálica con mirilla, drenaje plástico, aro tórico
2, 3, 6	Juego de reparación	RKF45	Retén, aro tórico, deflector
5	Juego de elemento	EK55	Elemento coalescente de 0.03 micras (estándar)
Δ	Juego de mirilla	WK47	Bola indicadora, tubo de mirilla, retén, aro tórico

(Δ) = No se muestra.

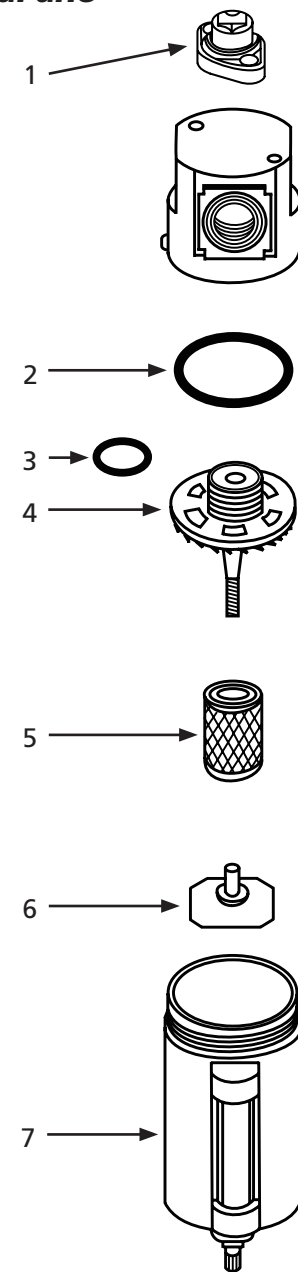
**Para Obtener Partes de Reparación en México Llame al 001-800-527-2331  
en EE.UU. Llame al 1-800-323-0620**

### Servicio permanente – 24 horas al día al año

Por favor proporciónenos la siguiente información:  
-Número de modelo  
-Número de serie (si lo tiene)  
-Descripción de la parte y número que le corresponde  
en la lista de partes

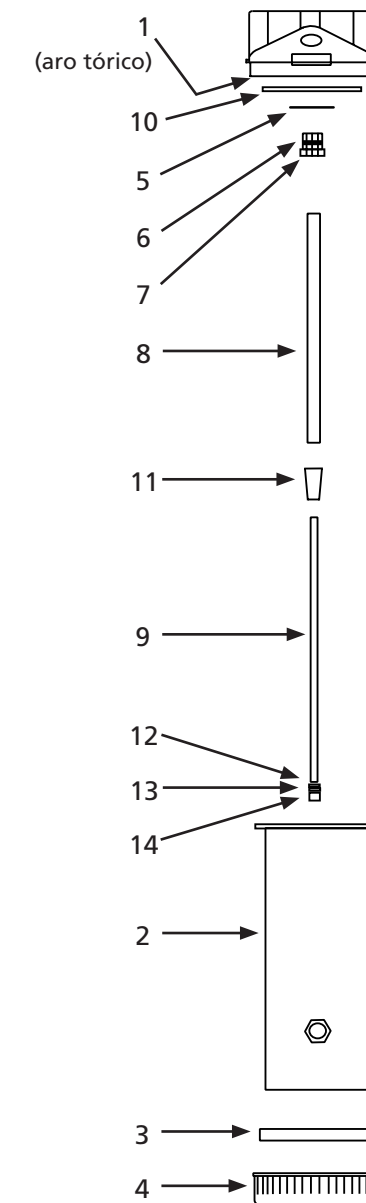

Figura 5 – Ilustración de las Partes de Reparación del Secador Desecante

### Lista de Partes de Reparación del Secador Desecante

Número de Referencia	Descripción	Número de Parte	Contenido
1, 2, 3, 4	Juego de taza	BKD1206	Aro tórico de la taza, conjunto de taza con mirilla, adaptador de la taza, aro de la taza
5-9,13,14	Juego de reparación	RKD1206	Aro E de retención Ext., aro tórico de entrada, casquillo de entrada, tubo de evacuación, varilla roscada, aro tórico del tapón de drenaje
10, 11, 12	Juego de elemento	EKD1206	Filtro de dispersión, empaquetadura del elemento de evacuación
Δ	Juego de mirilla	SKD10	Cuerpo de la mirilla, aros tóricos, tuerca de retención, cúpula de la mirilla, retén de la cúpula

(Δ) = No se muestra.