

Please read and save these instructions. Read carefully before attempting to assemble, install, operate or maintain the product described. Protect yourself and others by observing all safety information. Failure to comply with instructions could result in personal injury and/or property damage! Retain instructions for future reference.

Dayton® Fire Dampers Round

Description

DYNAMIC FIRE DAMPERS

Dayton dynamic fire dampers are designed for use in HVAC systems that are operational in the event of a fire up to 1½ hours. Airflow through these dampers may be in either direction. May be mounted either horizontally or vertically and close with the aid of a steel spring. They are rated up to 4" wg pressure and 2,000 fpm velocity.

Dimensions and Specifications (See Figure 1)

Item No.	Nominal Duct Dia.	Damper Free Area (Sq. Ft.)
2TFZ4	4"	0.064
2TFZ5	6"	0.160
2TFZ6	8"	0.301
2TFZ7	10"	0.485
2TFZ8	12"	0.649
2TFZ9	14"	0.910

NOTE: Actual damper size is undersized 1/8"



DFDRHV1 model is classified for fire barrier and smoke applications (UL 555). File No. R26094

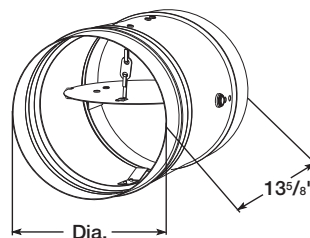

Figure 1 — Dimensions

Unpacking

1. Inspect for any damage that may have occurred during transit and file shipping damage claim with carrier.
2. Check all parts of shipment, including accessories, are accounted for.
3. Dampers must be kept dry and clean. Indoor storage and protection from dirt, dust and weather is highly recommended. Do not store at temperature in excess of 100° F.

General Safety Information

⚠ WARNING *Improper installation, adjustment, alteration, service or maintenance can cause property damage, injury or death.*

1. Read and follow all instructions and cautionary markings.

NOTE: Specific requirements in these instructions are mandatory. These instructions meet the requirements of UL 555.

2. Installation shall comply with the requirements of NFPA 90A Standard for the Installation of Air Conditioning and Ventilating Systems.

Installation

⚠ CAUTION *Installation, troubleshooting and parts replacement is to be performed only by a qualified personnel.*

1. Cut wall/floor opening so that it is a minimum of 7/8 inch larger than the outside diameter of your fire damper to allow for expansion during periods of intense heat. Refer to Figure 2.
2. Prepare your opening.
 - a. Frame wall opening as shown in Figure 3.
 - b. Fasten gypsum wall board 12 inches on center to all stud and runner flanges surrounding opening. Refer to Figure 4.

Optional Accessories

Description	Item No.
165°F Fusible Link:	2TGJ3

Models are intended for installation in accordance with fire damper requirements established by:

- NFPA - National Fire Protection Association
- BOCA - National Building Codes
- ICBO - Uniform Building Codes
- SBCCI - Standard Building Codes
- CSFM - California State Fire Marshal

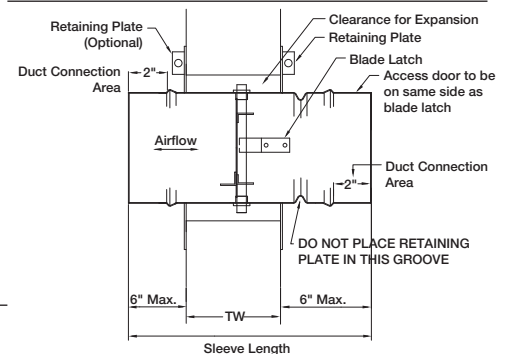

Figure 2 — Clearance Requirements

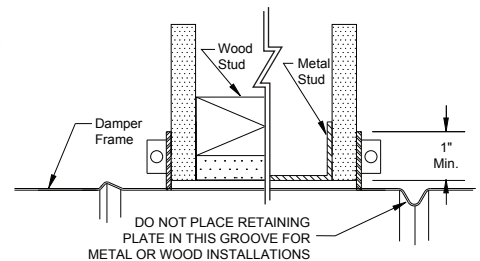

Figure 3 — Wall Opening

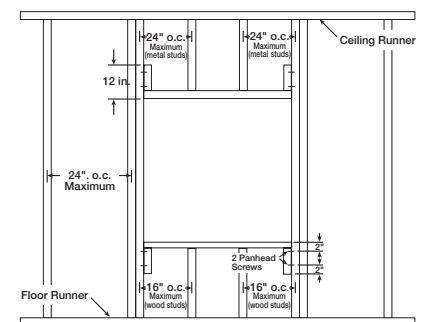

Figure 4 — Fasten Gypsum Wall Board

Dayton® Fire Dampers Round

Installation (Continued)

3. Insert your damper/sleeve assembly into the prepared opening to appropriate depth. Refer back to Figure 2 for recommended depth.

NOTE: Recommended maximum and minimum insertion depth can be exceeded as long as the center line of damper blade remains within the plane of the wall/floor.

⚠ WARNING Do not insert screws into the damper frame unless used for duct connection within 2 inches of frame end.

NOTE: All dampers are supplied with a factory mounted sleeve and can be installed without the need for additional field installed sleeves.

NOTE: The sleeve may extend a maximum of 6 inches beyond both sides of the wall/floor.

4. Secure damper/sleeve assembly to the wall/floor opening using the single retaining plate supplied.

- Use hardware provided to assemble the (2) halves of the retaining plate together on the side opposite the clamping screw. Refer to Figure 5.

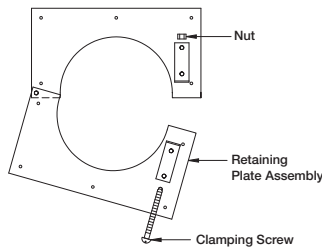

Figure 5 — Retaining Plate

- Slip the retaining plate over the damper with the clamping screw facing away from the wall or floor. Retaining plate is designed to mount flush to the wall/floor to hold damper in the opening.

NOTE: Do not position the retaining plate in the damper frame groove. Refer back to Figure 2.

- Verify damper position and blade orientation, tighten the retaining plate clamping screw. Retaining plate must overlap the wall/floor opening a minimum of 1 inch.
- Secure retaining plate at all (4) corners and within 3/4 inch of center to the wall/floor using appropriate fasteners (minimum #8 sheet metal screws).

5. Connect duct to damper sleeve using the appropriate connection type.

NOTE: Gauge of factory furnished sleeve determines type of duct to sleeve connection required. See Figure 6.

Type of Duct to Sleeve Connection	Maximum Duct Dimension	Sleeve Gauge
Rigid or Breakaway	24"	10
		14
		16
Breakaway	24"	20

Important: Sleeve thickness must not be less than the gauge of the connection duct. UL Standard 555 requires all ducts to terminate at the fire damper sleeves or the damper frames.

Figure 6 — Minimum Sleeve Thickness

- For duct diameters $\leq 22"$ use (3) #8 sheet metal screws. For duct diameters $> 22"$ use (5) #8 sheet metal screws.

NOTE: All breakaway connections described may have duct sealant, PA2084T duct sealant adhesive manufactured by Precision DP1010 water base duct sealant by Design Polymetrics, in accordance with SMACNA recommendations.

LIMITED WARRANTY

DAYTON ONE-YEAR LIMITED WARRANTY. DAYTON® FIRE DAMPERS ROUND, MODELS COVERED IN THIS MANUAL, ARE WARRANTED BY DAYTON ELECTRIC MFG. CO. (DAYTON) TO THE ORIGINAL USER AGAINST DEFECTS IN WORKMANSHIP OR MATERIALS UNDER NORMAL USE FOR ONE YEAR AFTER DATE OF PURCHASE. ANY PART WHICH IS DETERMINED TO BE DEFECTIVE IN MATERIAL OR WORKMANSHIP AND RETURNED TO AN AUTHORIZED SERVICE LOCATION, AS DAYTON DESIGNATES, SHIPPING COSTS PREPAID, WILL BE, AS THE EXCLUSIVE REMEDY, REPAIRED OR REPLACED AT DAYTON'S OPTION. FOR LIMITED WARRANTY CLAIM PROCEDURES, SEE "PROMPT DISPOSITION" BELOW. THIS LIMITED WARRANTY GIVES PURCHASERS SPECIFIC LEGAL RIGHTS WHICH VARY FROM JURISDICTION TO JURISDICTION.

LIMITATION OF LIABILITY. TO THE EXTENT ALLOWABLE UNDER APPLICABLE LAW, DAYTON'S LIABILITY FOR CONSEQUENTIAL AND INCIDENTAL DAMAGES IS EXPRESSLY DISCLAIMED. DAYTON'S LIABILITY IN ALL EVENTS IS LIMITED TO AND SHALL NOT EXCEED THE PURCHASE PRICE PAID.

WARRANTY DISCLAIMER. A DILIGENT EFFORT HAS BEEN MADE TO PROVIDE PRODUCT INFORMATION AND ILLUSTRATE THE PRODUCTS IN THIS LITERATURE ACCURATELY; HOWEVER, SUCH INFORMATION AND ILLUSTRATIONS ARE FOR THE SOLE PURPOSE OF IDENTIFICATION, AND DO NOT EXPRESS OR IMPLY A WARRANTY THAT THE PRODUCTS ARE MERCHANTABILITY, OR FIT FOR A PARTICULAR PURPOSE, OR THAT THE PRODUCTS WILL NECESSARILY CONFORM TO THE ILLUSTRATIONS OR DESCRIPTIONS. EXCEPT AS PROVIDED BELOW, NO WARRANTY OR AFFIRMATION OF FACT, EXPRESSED OR IMPLIED, OTHER THAN AS STATED IN THE "LIMITED WARRANTY" ABOVE IS MADE OR AUTHORIZED BY DAYTON.

Technical Advice and Recommendations, Disclaimer. Notwithstanding any past practice or dealings or trade custom, sales shall not include the furnishing of technical advice or assistance or system design. Dayton assumes no obligations or liability on account of any unauthorized recommendations, opinions or advice as to the choice, installation or use of products.

Product Suitability. Many jurisdictions have codes and regulations governing sales, construction, installation, and/or use of products for certain purposes, which may vary from those in neighboring areas. While attempts are made to assure that Dayton products comply with such codes, Dayton cannot guarantee compliance, and cannot be responsible for how the product is installed or used. Before purchase and use of a product, review the product applications, and all applicable national and local codes and regulations, and be sure that the product, installation, and use will comply with them.

Certain aspects of disclaimers are not applicable to consumer products; e.g., (a) some jurisdictions do not allow the exclusion or limitation of incidental or consequential damages, so the above limitation or exclusion may not apply to you; (b) also, some jurisdictions do not allow a limitation on how long an implied warranty lasts, consequently the above limitation may not apply to you; and (c) by law, during the period of this Limited Warranty, any implied warranties of implied merchantability or fitness for a particular purpose applicable to consumer products purchased by consumers, may not be excluded or otherwise disclaimed.

Prompt Disposition. A good faith effort will be made for prompt correction or other adjustment with respect to any product which proves to be defective within limited warranty. For any product believed to be defective within limited warranty, first write or call dealer from whom the product was purchased. Dealer will give additional directions. If unable to resolve satisfactorily, write to Dayton at address below, giving dealer's name, address, date, and number of dealer's invoice, and describing the nature of the defect. Title and risk of loss pass to buyer on delivery to common carrier. If product was damaged in transit to you, file claim with carrier.

Manufactured for Dayton Electric Mfg. Co., 5959 W. Howard St., Niles, Illinois 60714-4014 U.S.A.

Manufactured for Dayton Electric Mfg. Co.
Niles, Illinois 60714 U.S.A.

Dayton®

Por favor lea y guarde estas instrucciones. Léalas cuidadosamente antes de tratar de montar, instalar, operar o dar mantenimiento al producto aquí descrito. Protéjase usted mismo y a los demás observando toda la información de seguridad. ¡El no cumplir con las instrucciones puede ocasionar daños, tanto personales como a la propiedad! Guarde estas instrucciones para referencia en el futuro.

Cortafuegos Redondos Dayton®

Descripción

CORTAFUEGOS DINÁMICOS

Los cortafuegos dinámicos Dayton están diseñados para su uso en sistemas de calefacción, ventilación y aire acondicionado que estén en funcionamiento en caso de incendio hasta por 1 1/2 horas. El flujo de aire a través de estos cortafuegos puede ir en ambas direcciones. Se pueden montar de forma horizontal o vertical, y se cierran gracias a un resorte de acero. Están clasificados hasta una presión de 1 kPa y una velocidad de 10,2 m/s.

Dimensiones y Especificaciones (Consulte la Figura 1)

Artículo N°	Diám. Nominal del Conducto	Sección Libre de Paso de Aire del Cortafuegos (cm cuad.)
2TFZ4	10,2 cm	59,5
2TFZ5	15,2	148,6
2TFZ6	20,3	279,6
2TFZ7	25,4	450,6
2TFZ8	30,5	602,9
2TFZ9	35,6	845,4

NOTA: El tamaño real del cortafuegos está reducido en 0,32 cm



El modelo DFDRHV1 está clasificado para aplicaciones de barrera contra incendios y humo (UL 555). N° de archivo R26094



Figura 1 - Dimensiones

Desembalaje

- Revise si existen daños que se puedan haber producido durante el transporte y presente la queja por daños de transporte a la empresa de transporte.
- Revise que se incluyan todas las partes del envío, incluidos los accesorios.
- Los cortafuegos se deben mantener secos y limpios. Se recomienda almacenarlos en interiores y protegerlos de la suciedad, el polvo y de las inclemencias del tiempo. No los almacene a temperaturas superiores a 38° C.

Información de Seguridad General

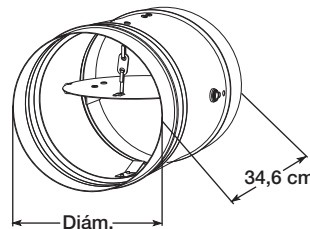
ADVERTENCIA La instalación, el ajuste, la alteración

o el mantenimiento incorrectos pueden provocar daños a la propiedad, lesiones o la muerte.

- Lea y siga todas las instrucciones y marcas de precaución.

NOTA: Los requisitos específicos de estas instrucciones son obligatorios. Estas instrucciones cumplen los requisitos de la norma UL 555.

- La instalación debe cumplir los requisitos de la norma 90A de la NFPA para la instalación de sistemas de aire acondicionado y ventilación.

Instalación

PRECAUCIÓN Sólo personal calificado debe realizar la instalación, la solución de problemas y el reemplazo de partes.

- Corte la abertura en la pared o piso de manera que sea de un mínimo de 22,3 mm más grande que el diámetro exterior del cortafuegos, a fin de permitir que éste se expanda durante los períodos de calor intenso. Consulte la Figura 2.
- Prepare la abertura.
 - Enmarque la abertura en la pared como se muestra en la Figura 3.
 - Fije los paneles de pared de yeso a 30,5 cm de centro a centro a todos los pasadores y rebordes del conducto que rodean la abertura. Consulte la Figura 4.
- Inserte el conjunto de cortafuegos/manguito dentro de la abertura preparada, a la profundidad apropiada. Consulte la Figura 2 para conocer la profundidad recomendada.

NOTA: Se puede exceder la profundidad de inserción máxima y mínima recomendadas, siempre y cuando la línea central de la paleta del cortafuegos permanezca dentro del plano de la pared o piso.

Accesorios Opcionales

Descripción 74° C Conexión con fusible: 2TGJ3

Los modelos están diseñados para su instalación de acuerdo con los requisitos para cortafuegos establecidos por:

La Asociación Nacional de Protección contra Incendios (NFPA, por sus siglas en inglés)

Los Códigos Nacionales de Construcción de BOCA

Los Códigos de Construcción Uniforme de ICBO

Los Códigos de Construcción Estándar de SBCCI

El Jefe de Bomberos del Estado de California (CSFM, por sus siglas en inglés)



Figura 2 - Requisitos de holgura



Figura 3 - Abertura en la pared

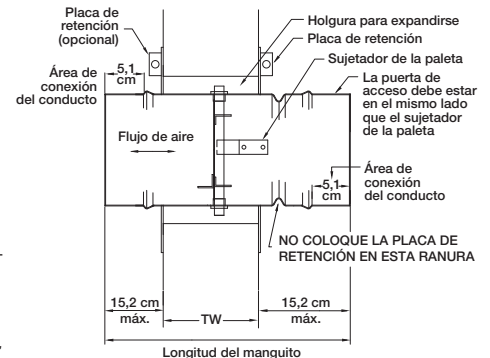

Figura 4 - Fijación del panel de pared de yeso

Cortafuegos Redondos Dayton®

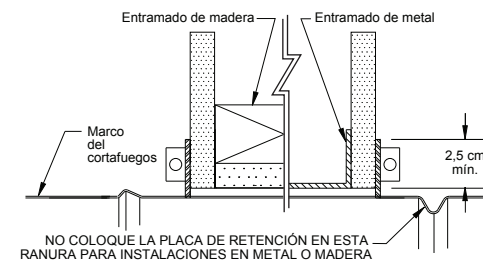
Instalación (continuación)

ADVERTENCIA No inserte tornillos en el marco del

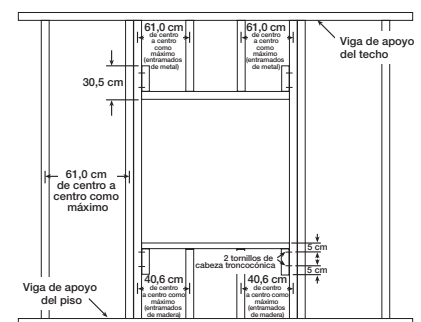
cortafuegos a menos que se usen para la conexión del conducto dentro de 5,1 cm de distancia del extremo del marco.

NOTA: Todos los cortafuegos se suministran con manguitos montados en fábrica y se pueden instalar sin necesidad de manguitos adicionales de terreno.

NOTA: El manguito puede extenderse un máximo de 15,2 cm más allá de ambos lados de la pared o del piso.

4. Fije el conjunto del manguito/cortafuegos a la abertura de la pared o piso con la placa de retención única que se proporciona.
 - a. Use las piezas metálicas que se proporcionan para ensamblar las mitades (2) de la placa de retención en el lado opuesto al tornillo de apriete. Consulte la Figura 5.
 - b. Deslice la placa de retención sobre el cortafuegos con el tornillo de apriete apuntando en dirección contraria a la pared o el piso. La placa de retención está diseñada para que se monte a ras con la pared o el piso a fin de mantener el cortafuegos en la abertura.



Figura 5 - Placa de retención

NOTA: No coloque la placa de retención en la ranura del marco del cortafuegos. Consulte la Figura 2.

- c. Verifique la posición del cortafuegos, la orientación de la paleta y apriete el tornillo de apriete de la placa de retención. La placa de retención se debe superponer a la abertura de la pared o el piso en un mínimo de 2,54 cm.
 - d. Fije la placa de retención en las (4) esquinas y dentro de 19,1 mm del centro a la pared o piso usando los sujetadores correspondientes (tornillos de plancha de un mínimo de N° 8).
5. Conecte el conducto al manguito del cortafuegos usando el tipo de conexión correspondiente.

NOTA: El calibre del manguito que viene de fábrica determina el tipo de conexión del conducto al manguito que se necesita. Consulte la Figura 6.

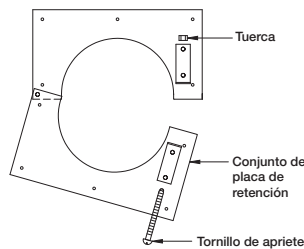
Tipo de Conducto hacia la Conexión con el Manguito	Dimensión Máxima del Conducto	Calibre del Manguito
Rígido o Desmontable	61,0 cm	10 14 16
Desmontable	61,0 cm	20

Importante: El espesor del manguito no debe ser inferior al calibre del conducto de conexión. La norma UL 555 exige que todos los conductos terminen en los manguitos o los marcos de los cortafuegos.

Figura 6 - Espesor mínimo del manguito

- a. Para los diámetros de conductos ≤ 55,9 cm use (3) tornillos de plancha N° 8. Para los diámetros de conductos > 55,9 cm use (5) tornillos de plancha N° 8.

NOTA: Todas las conexiones desmontables que se describen pueden tener sellador de conductos, adhesivo de sellador de conductos PA2084T fabricado por Precision, sellador de conductos a base de agua DP1010 fabricado por Design Polymetrics, de acuerdo con recomendaciones de la SMACNA.

GARANTÍA LIMITADA

GARANTÍA LIMITADA DE UN AÑO DAYTON. CORTAFUEGOS REDONDOS DAYTON®, LOS MODELOS INCLUIDOS EN ESTE MANUAL, TIENEN GARANTÍA DE DAYTON ELECTRIC MFG. CO. (DAYTON) POR DEFECTOS DE FABRICACIÓN O MATERIALES DURANTE SU USO NORMAL DURANTE UN AÑO A PARTIR DE LA FECHA DE COMPRA. TODA PIEZA QUE SE DEMUESTRE QUE TENGA DEFECTOS DE MATERIAL O DE MANO DE OBRA Y SE DEVUELVA A UN LUGAR DE SERVICIO TÉCNICO AUTORIZADO, DESIGNADO POR DAYTON, COSTOS DE TRANSPORTE PREPAGADOS, SERÁ COMO RECURSO EXCLUSIVO, REPARADA O REEMPLAZADA SEGÚN EL CRITERIO DE DAYTON. POR DEMANDA DE GARANTÍA LIMITADA, VER DISPOSICIÓN INMEDIATA A CONTINUACIÓN. ESTA GARANTÍA LIMITADA LE DA AL COMPRADOR DERECHOS LEGALES ESPECÍFICOS QUE VARIAN DE UNA JURISDICCIÓN A OTRA.

RESTRICCIÓN DE RESPONSABILIDAD. HASTA DONDE LO PERMITA LA LEGISLACIÓN PERTINENTE, DAYTON NEGIA EXPRESAMENTE SU RESPONSABILIDAD EN DAÑOS DE INDIRECTOS O EMERGENTES. LA RESPONSABILIDAD DE DAYTON EN TODOS LOS CASOS SE LIMITA AL PRECIO DE COMPRA Y NO DEBE EXCEDER ÉSTE.

DENEGACIÓN DE GARANTÍA. SE HA HECHO UN GRAN ESFUERZO POR PROPORCIONAR INFORMACIÓN SOBRE EL PRODUCTO E ILUSTRAR LOS PRODUCTOS DE MANERA PRECISA EN ESTE DOCUMENTO; SIN EMBARGO, TAL INFORMACIÓN E ILUSTRACIONES TIENEN EL ÚNICO PROPÓSITO DE IDENTIFICACIÓN, Y NO EXPRESA NI IMPLICA UNA GARANTÍA DE QUE LOS PRODUCTOS SEAN DE BUENA CALIDAD, O QUE SE ADAPTEN E UN PROPÓSITO EN ESPECIAL, NI QUE LOS PRODUCTOS ESTÉN NECESARIAMENTE DE ACUERDO CON LAS ILUSTRACIONES O DESCRIPCIONES. CON EXCEPCIÓN DE LO QUE SE DETALLA A CONTINUACIÓN, NINGUNA GARANTÍA NI AFIRMACIÓN DE HECHO, EXPRESA O IMPLÍCITA, APARTE DE LO QUE SE INCLUYE EN LA "GARANTÍA LIMITADA" ESTÁ HECHA O AUTORIZADA POR DAYTON.

Asesoría Técnica y Recomendaciones, Exención de Responsabilidad. No obstante las prácticas, tratos o costumbre del oficio anteriores, las ventas no incluirán asesoría o asistencia técnica, o el diseño del sistema. Dayton no asume obligaciones ni responsabilidades debido a recomendaciones, opiniones o asesorías no autorizadas en cuanto a la elección, la instalación o el uso de productos.

Aptitud del Producto. Muchas jurisdicciones tienen códigos y ordenanzas que regulan las ventas, la construcción, la instalación, y/o el uso de productos para ciertos propósitos, que pueden variar con respecto a los de las áreas vecinas. Si bien se hacen intentos para garantizar que los productos Dayton cumplan tales códigos, Dayton no garantiza su cumplimiento y no puede ser responsable por la manera en que se instalen o usen los productos. Antes de la compra y del uso de un producto, revise sus aplicaciones y todos los códigos, y reglamentos nacionales y locales pertinentes, y asegúrese de que el producto, su instalación y su uso estén en conformidad con ellos.

Ciertos aspectos de la denegación no se aplican a productos del consumidor; por ej., (a) algunas jurisdicciones no permiten la exclusión o la limitación de daños accidentales o resultantes, por lo que la limitación o exclusión mencionadas anteriormente, pueden no aplicarse a usted; (b) además, algunas jurisdicciones no permiten una limitación sobre la duración de una garantía implícita, en consecuencia, la limitación mencionada anteriormente puede no aplicarse a usted; y (c) por ley, durante el período de esta Garantía Limitada, cualquier garantía implícita de comerciabilidad o aptitud para un propósito en particular que se aplique a productos del consumidor adquiridos por consumidores, no puede ser excluida ni rechazada.

Disposición Inmediata. Se realizará un esfuerzo de buena fe para corregir o realizar otros ajustes de manera oportuna con respecto a cualquier producto que se demuestra que tenga defectos dentro de la garantía limitada. En caso de existir un producto con fallas dentro de la garantía limitada, escriba o llame al distribuidor a quien le compró el producto. Este le indicará qué hacer. Si el problema no se resuelve de manera satisfactoria, escriba a Dayton a la dirección que figura a continuación, indicando nombre del distribuidor, dirección, fecha y número de la factura del distribuidor, y describa la naturaleza de la falla. Título y riesgo de pérdida pasan al comprador en la entrega a la compañía de transporte. Si el producto se dañó durante el transporte, presente el reclamo al transporte.

Fabricado por Dayton Electric Mfg. Co., 5959 W. Howard St., Niles, Illinois 60714 U.S.A.

Fabricado para Dayton Electric Mfg. Co.
Niles, Illinois 60714 EE.UU.

Dayton®

Veillez lire et conserver ces instructions. Lisez avec attention avant d'essayer d'assembler, d'installer, d'utiliser ou d'entretenir le produit décrit. Pour votre protection et celle des autres, respectez toutes les informations de sécurité. Toute infraction à ces instructions peut provoquer des blessures corporelles et des dommages matériels ! Conservez ces instructions pour consultation ultérieure.

Registres coupe-feu de Dayton® ronds

Description

REGISTRES COUPE-FEU DYNAMIQUES

Les registres coupe-feu dynamique Dayton sont conçus pour être utilisés dans les systèmes de chauffage, ventilation et climatisation, qui restent opérationnels en cas d'incendie jusqu'à un maximum de 1,5 heure. L'écoulement d'air à travers ces registres peut se faire dans les deux sens. Ils se posent horizontalement ou verticalement et se ferment au moyen d'un ressort en acier. Ils présentent une capacité de pression nominale de 1 kPa et une vitesse nominale de 10,2 m/s.

Dimensions et caractéristiques (Voir la Figure 1)

Réf. pièce	Dia. nominal gaine	Section libre registre (cm²)
2TFZ4	10,2 cm	59,5
2TFZ5	15,2	148,6
2TFZ6	20,3	279,6
2TFZ7	25,4	450,6
2TFZ8	30,5	602,9
2TFZ9	35,6	845,4

REMARQUE : Taille réelle du registre réduite de 3 mm



Le modèle DFDRHV1 est classé pour les applications de blocage du feu et de la fumée (UL 555).
Fichier n° R26094

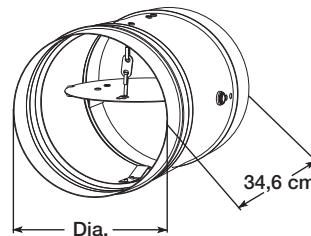

Figure 1 — Dimensions

Déballage

- Vérifier l'absence de tout dommage éventuellement causé par le transport et adresser toute réclamation à ce sujet au transporteur.
- Vérifier que toutes les pièces commandées, y compris les accessoires, sont présentes.
- Les registres doivent être gardés propres et secs. Il est fortement conseillé de les entreposer à l'intérieur, à l'abri de la saleté, de la poussière et des intempéries. Ne pas entreposer au-dessus de 38° C.

Informations générales sur la sécurité

AVERTISSEMENT Les poses, réglages, modifications, entretiens et réparations incorrects peuvent provoquer des dégâts matériels, des blessures ou la mort.

- Lire et respecter toutes les instructions et marques de mise en garde.

REMARQUE : Certaines exigences de ces instructions ont un caractère obligatoire. Ces instructions sont conformes aux exigences de UL 555.

- La pose doit être conforme aux exigences de la norme sur la pose de systèmes de climatisation et de ventilation NFPA 90A.

Pose

ATTENTION La pose, le dépannage et le remplacement de pièces doivent être effectués exclusivement par du personnel qualifié.

- Découper dans le mur/plancher une ouverture qui est supérieure d'un minimum de 22,3 mm au diamètre extérieur du registre pour permettre sa dilatation en cas de chaleur intense. Voir la Figure 2.
- Préparer l'ouverture.
 - Encadrer l'ouverture comme sur la Figure 3.
 - Fixer les plaques de parement de plâtre tous les 30,5 cm sur tous les montants et lisses qui entourent l'ouverture. Voir la Figure 4.
- Introduire l'ensemble registre/manchon dans l'ouverture jusqu'à la profondeur qui convient. Voir la profondeur recommandée à la Figure 2.

REMARQUE : La profondeur d'insertion maximale ou minimale recommandée peut être dépassée à condition que l'axe médian du clapet de registre reste dans le plan du mur/plancher.

Accessoires en option

Description Réf. pièce

Élément fusible 74° C : 2TGJ3

Ces modèles sont destinés à être posés en conformité avec les exigences sur les registres coupe-feu établies par :

NFPA - National Fire Protection Association

BOCA - National Building Codes

ICBO - Uniform Building Codes

SBCCI - Standard Building Codes

CSFM - California State Fire Marshal

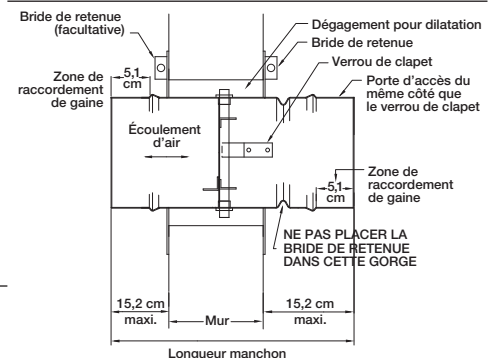

Figure 2 — Développements requis

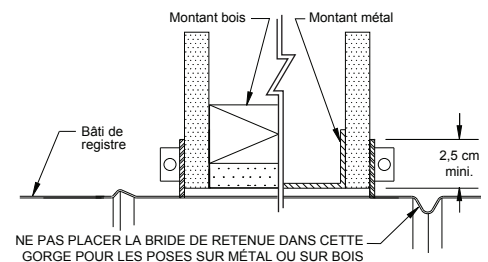

Figure 3 — Ouvertures murales

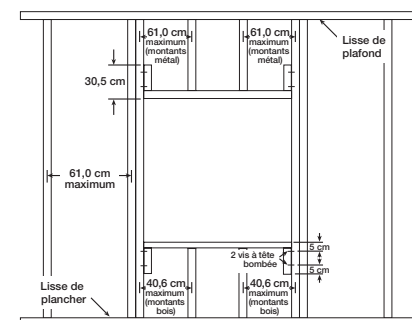

Figure 4 — Fixation du parement

FRANÇAIS

Registres coupe-feu de Dayton® ronds

Pose (suite)

AVERTISSEMENT Ne pas enfoncer de vis dans le bâti du registre, sauf pour le raccordement de gaine à moins de 5,1 mm de l'extrémité du bâti.

REMARQUE : Tous les registres sont fournis avec un manchon préassemblé et peuvent être posés sans nécessiter de manchons supplémentaires.

REMARQUE : Le manchon peut dépasser de 15,2 cm de part et d'autre du mur/plancher.

4. Fixer l'ensemble registre/manchon à l'ouverture du mur/plancher à l'aide de la bride de retenue unique fournie.

a. Utiliser la visserie fournie pour assembler les deux (2) demi-bridés de retenue l'une à l'autre sur le côté opposé de la vis de serrage. Voir la Figure 5.

b. Enfiler la bride de retenue sur le registre, avec la vis de serrage placée vers l'extérieur du mur ou du plancher. La bride de retenue est destinée à être posée contre le mur/plancher pour maintenir le registre dans l'ouverture

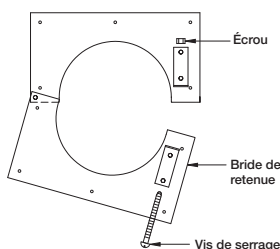

Figure 5 — Bride de retenue

REMARQUE : Ne pas placer la bride de retenue dans la gorge du bâti de registre. Voir la Figure 2.

- c. Vérifier la position du registre et l'orientation du clapet, puis serrer la vis de la bride de retenue. La bride de retenue doit chevaucher l'ouverture du mur/plancher sur un minimum de 2,5 cm.
 - d. Fixer la bride de retenue aux quatre (4) coins et à moins de 19 mm du centre sur le mur/plancher avec des vis adaptées (vis à tôle n°8 minimum).
5. Raccorder la gaine au manchon du registre à l'aide d'un raccord qui convient.

REMARQUE : Le type de raccord requis entre la gaine et la manchon dépend de l'épaisseur du manchon fourni. Voir la Figure 6.

Type de raccord gaine-manchon	Dimension de gaine maximale	Épaisseur manchon
Rigide ou séparable	61,0 cm	10
		14
		16
Séparable	61,0 cm	20

Important : L'épaisseur du manchon ne doit pas être inférieure à l'épaisseur de la gaine de raccordement. La norme UL 555 prévoit que toutes les gaines se finissent sur les manchons ou bâtis de registres coupe-feu.

Figure 6 — Épaisseur de manchon minimale

- a. Pour les gaines de diamètre $\leq 55,9$ cm, utiliser trois (3) vis à tôle n°8. Pour les gaines de diamètre $> 55,9$ cm, utiliser cinq (5) vis à tôle n°8.

REMARQUE : Tous les raccords séparables décrits doivent comporter un mastic d'étanchéité, l'adhésif d'étanchéité PA2084T fabriqué par Precision DP1010 ou le mastic à l'eau de Design Polymetrics, conformément aux recommandations SMACNA.

GARANTIE LIMITÉE

GARANTIE LIMITÉE DE UN AN DE DAYTON. LES MODÈLES REGISTRES COUPE-FEU DE DAYTON® ROUNDS DE DAYTON® COUVERTS DANS CE MANUEL SONT GARANTIS À L'UTILISATEUR D'ORIGINE PAR DAYTON ELECTRIC MFG. CO. (DAYTON), CONTRE TOUT DÉFAUT DE FABRICATION OU DE MATÉRIEAUX, LORS D'UNE UTILISATION NORMALE, ET CELA PENDANT UN AN APRÈS LA DATE D'ACHAT. TOUTE PIÈCE, DONT LES MATÉRIEAUX OU LA MAIN D'ŒUVRE SERONT JUGÉS DÉFECTUEUX, ET QUI SERA RENVOYÉE PORT PAYÉ, À UN CENTRE DE RÉPARATION AUTORISÉ PAR DAYTON, SERA, À TITRE DE SOLUTION EXCLUSIVE, SOIT RÉPARÉE, SOIT REMPLACÉE PAR DAYTON. POUR LE PROCÉDÉ DE RÉCLAMATION SOUS GARANTIE LIMITÉE, REPOURTEZ-VOUS À LA CLAUSE DE « DISPOSITION PROMPTE » CI-DESSOUS. CETTE GARANTIE LIMITÉE DONNE AUX ACHETEURS DES DROITS LÉGAUX SPÉCIFIQUES QUI VARIENT DE JURIDICTION À JURIDICTION.

LIMITES DE RESPONSABILITÉ. LA RESPONSABILITÉ DE DAYTON, DANS LES LIMITES PERMISES PAR LA LOI, POUR LES DOMMAGES INDIRECTS OU FORTUITS EST EXPRESSEMENT DÉNIÉE. DANS TOUS LES CAS LA RESPONSABILITÉ DE DAYTON EST LIMITÉE ET NE DÉPASSERA PAS LA VALEUR DU PRIX D'ACHAT PAYÉ.

DÉSISTEMENT DE GARANTIE. DE DILIGENTS EFFORTS SONT FAITS POUR FOURNIR AVEC PRÉCISION LES INFORMATIONS ET ILLUSTRATIONS DES PRODUITS DÉCRITS DANS CETTE BROCHURE ; CEPENDANT, DE TELLES INFORMATIONS ET ILLUSTRATIONS SONT POUR LA SEULE RAISON D'IDENTIFICATION, ET N'EXPRIMENT NI N'IMPLIQUENT QUE LES PRODUITS SONT COMMERCIALISABLES, OU ADAPTÉS À UN BESOIN PARTICULIER, NI QUE CES PRODUITS SONT NÉCESSAIREMENT CONFORMES AUX ILLUSTRATIONS OU DESCRIPTIONS. SAUF POUR CE QUI SUIV, AUCUNE GARANTIE OU AFFIRMATION DE FAIT, ÉNONCÉE OU IMPLICITE, AUTRE QUE CE QUI EST ÉNONCÉ DANS LA « GARANTIE LIMITÉE » CI-DESSUS N'EST FAITE OU AUTORISÉE PAR DAYTON.

Désistement sur les conseils techniques et les recommandations. Peu importe les pratiques ou négociations antérieures ou les usages commerciaux, les ventes n'incluent pas l'offre de conseils techniques ou d'assistance ou encore de conception de système. Dayton n'a aucune obligation ou responsabilité quant aux recommandations non autorisées, aux opinions et aux suggestions relatives au choix, à l'installation ou à l'utilisation des produits.

Conformité du produit. De nombreuses juridictions ont des codes et règlements qui gouvernent les ventes, constructions, installations et/ou utilisations de produits pour certains usages qui peuvent varier par rapport à ceux d'une zone voisine. Bien que Dayton essaie de s'assurer que ses produits s'accordent avec ces codes, Dayton ne peut garantir cet accord, et ne peut être jugée responsable pour la façon dont le produit est installé ou utilisé. Avant l'achat et l'usage d'un produit, revoir les applications de ce produit, ainsi que tous les codes et règlements nationaux et locaux applicables, et s'assurer que le produit, son installation et son usage sont en accord avec eux.

Certains aspects de désistement ne sont pas applicables aux produits pour consommateur ; ex : (a) certaines juridictions ne permettent pas l'exclusion ou la limitation des dommages indirects ou fortuits et donc la limitation ou exclusion ci-dessus peut ne pas s'appliquer dans le cas présent ; (b) également, certaines juridictions n'autorisent pas de limitations de durée de la garantie implicite, en conséquence, la limitation ci-dessus peut ne pas s'appliquer dans le cas présent ; et (c) par force de loi, pendant la période de cette Garantie Limitée, toutes garanties implicites de commercialité ou d'adaptabilité à un besoin particulier applicables aux produits de consommateurs achetés par des consommateurs, peuvent ne pas être exclues ni autrement désistées.

Disposition prompt. Un effort de bonne foi sera fait pour corriger ou ajuster rapidement tout produit prouvé défectueux pendant la période de la garantie limitée. Pour tout produit considéré défectueux pendant la période de garantie limitée, contacter tout d'abord le concessionnaire où l'appareil a été acheté. Le concessionnaire doit donner des instructions supplémentaires. S'il est impossible de résoudre le problème de façon satisfaisante, écrire à Dayton à l'adresse ci-dessous, en indiquant le nom et l'adresse du concessionnaire, la date et le numéro de la facture du concessionnaire, et en décrivant la nature du défaut. Le titre et le risque de perte passent à l'acheteur au moment de la livraison par le transporteur. Si le produit a été endommagé pendant le transport, une réclamation doit être faite auprès du transporteur.

Fabriqué pour Dayton Electric Mfg. Co., 5959 W. Howard St., Niles, Illinois 60714-4014 États-Unis

