

Please read and save these instructions. Read carefully before attempting to assemble, install, operate or maintain the product described. Protect yourself and others by observing all safety information. Failure to comply with instructions could result in personal injury and/or property damage! Retain instructions for future reference.

Dayton® Fan Forced Wall Heater

Description

Compact design, fast heat response and versatility make this fan-forced wall heater ideal for dens, basements, converted attics, breezeways, garages, bathrooms, small offices and workshops. Heater includes built-in thermostat and disconnect switch. This heater can be mounted in walls or ceilings (1000 watts or less). Do not install heater behind towel racks, behind doors or in floors.

Specifications

| Model No. | Volts | Amps | Watts | BTU/HR | Wire Size | Maximum length |
|-----------|-------|-------|-------|--------|-----------|----------------|
| 2HAD6 | 120 | 12.50 | 1500 | 5120 | 12AWG | 200 Feet |
| 3WU90D | 240 | 8.40 | 2000 | 6826 | 14AWG | 200 Feet |
| | 240 | 4.20 | 1000* | 3413 | 14AWG | 200 Feet |
| | 208 | 7.30 | 1500 | 5120 | 14AWG | 200 Feet |
| | 208 | 3.61 | 750 | 2560 | 14AWG | 200 Feet |

NOTE: 4KA69D Surface Mounting Frame (Accessory) Order Separately
 12 1/2" (318 mm) H x 10 5/8" (264 mm) W x 4" (102 mm) D

(* **NOTE:** This heater can be ceiling mounted if wired for 1000 watts or less.

Dimensions

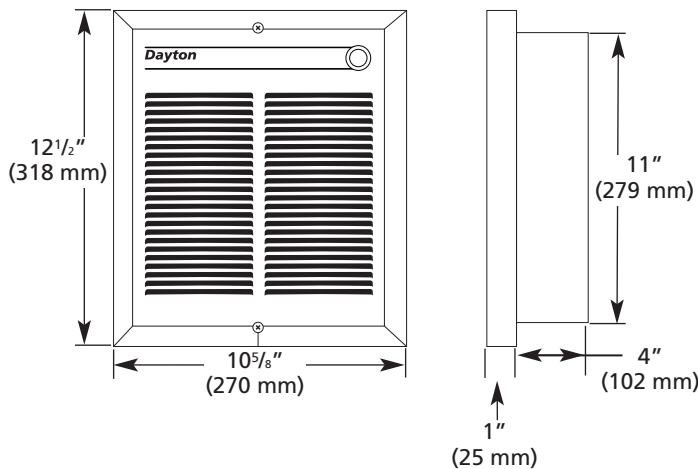

General Safety Instructions

▲WARNING Read Carefully – These instructions are written to help you prevent difficulties that might arise during installation of heaters. Studying the instructions first may save you considerable time and money later. Observe the following procedures, and cut your installation time to a minimum.

▲WARNING To reduce risk of fire or electric shock:

1. Disconnect all power coming to heater at main service panel before wiring or servicing.
2. All wiring must be in accordance with the National and Local Electrical Codes and the heater must be grounded as a precaution against possible electric shock.

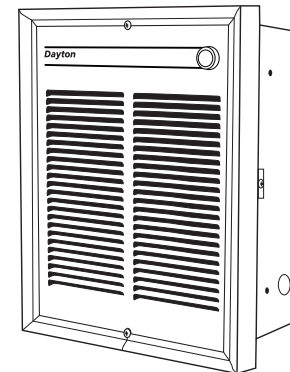

Figure 1

3. Verify the power supply voltage coming to heater matches the ratings printed on the heater nameplate before energizing.
4. This heater is hot when in use. To avoid burns, do not let bare skin touch hot surfaces.
5. Do not insert or allow foreign objects to enter any ventilation or exhaust opening as this may cause an electric shock, fire or damage to the heater.
6. Do not block air intakes or exhaust in any manner. Keep combustible materials, such as crates, drapes, etc., away from heater. Do not install behind doors, furniture, towels, or boxes.
7. A heater has hot and arcing or sparking parts inside. Do not use it in areas where gasoline, paint or flammable liquids are used or stored.
8. Use this heater only as described in this manual. Any other use not recommended by the manufacturer may cause fire, electric shock, or injury to persons.
9. This heater is not approved for use in corrosive atmospheres such as marine, green house or chemical storage areas.

SAVE THESE INSTRUCTIONS

Dayton® Fan Forced Wall Heater

General Safety Instructions (Continued)

⚠ WARNING To prevent hazard of fire or electrical shock, do not install without back box.

⚠ CAUTION To provide for safe operation, the following clearances must be maintained:
Wall mounting • minimum 4" (102 mm) to floor • minimum 12" (305 mm) to adjacent walls • minimum 36" (915 mm) to ceiling.

Ceiling mounting (1000 watts or less) • minimum 12" (305 mm) to any wall.

⚠ CAUTION The heater is hot when in use. Do not install the heater behind door, behind towel rack, in closet, where curtains or drapes could touch or become scorched by heater, or where airflow to heater may be obstructed. Keep electrical cords, bedding, furniture and other combustibles away from heater.

Installation

The heater is designed for recessed installation in 2" x 4" (50 mm x 101 mm) stud or larger wall or ceiling sections using the wall box provided. The heater may also be surface mounted by using the Surface Mounting Frame, Model 4KA69D, ordered separately. The heater may be wired with standard building wire (60°C). Refer to Specifications for correct supply voltage and wire size.

NOTE: The optimum mounting height for this heater is 18" to 24" (450 to 600 mm) from floor to bottom of back box. **Do not** install closer than 4" (101 mm) from the floor.

For surface mounting, consult installation instructions packed with 4KA69D.

INSTALLATION OF WALL BOX IN NEW CONSTRUCTION (WALL OR CEILING)

NOTE: If the finished wall surface is already up, follow instructions for "Installation of Back Box In Existing Construction".

1. Determine which side of the back box is to be mounted against a stud and bend the tabs at the rear corners out 90 degrees so that the back box will be square with the stud after installation (See Figure 2).
2. Remove one of the knockouts on socket side of the back box and install a cable or conduit connector.
3. Position back box against side of studs and secure using nails or screws as shown in Figure 2.

NOTE: The back box must be installed with the front edge flush with the finished surface.

4. Run power supply cable through the connector, leaving about 8" of wire inside the box.
5. Connect the supply cable ground wire to green ground screw provided.

NOTE: Lead holes for a #8 sheet metal screw have been provided in the sides of the back box. After the finished wall or ceiling has been put up, drive a #8

(m4) sheet metal screw (recommended 1" long) through the side of the box not mounted to the stud. This will prevent the back box from pulling out when installing the heater assembly. (See Figure 2)

INSTALLATION OF BACK BOX IN EXISTING CONSTRUCTION (WALL OR CEILING)

1. Carefully mark and cut a hole measuring 9³/₈" (235 mm) wide by 11¹/₈" (283 mm) long. One edge of the hole must be cut along the edge of a stud.

⚠ CAUTION An electrical shock, fire or water damage could result if wiring or piping is damaged during cutting. Make sure all wiring and piping are clear of area before cutting.

2. Refer to No. 1 through 5 "Installation of Wall Box in New Construction".

FIELD CONVERSION FOR LOWER WATTAGE RATING 3WU90D

NOTE: Refer to Specifications chart for lower wattage ratings which are available.

To convert heater to lower wattage rating, completely remove red jumper wire from both heating elements (See Figure 3). Discard this jumper. Be sure remaining wires are securely connected.

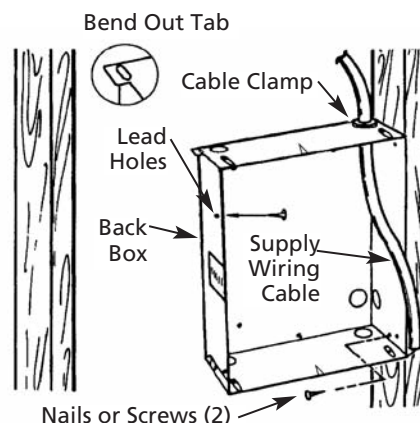

Figure 2

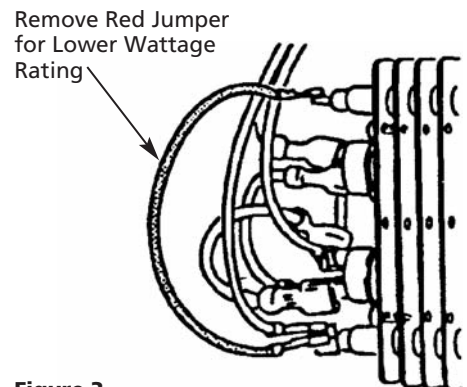

Figure 3

Models 2HAD6 and 3WU90D

INSTALLATION AND WIRING OF HEATER / FAN ASSEMBLY

1. Following wiring diagram (Figure 4) connect supply wiring to heater lead-wires in back box.

NOTE: For 120 and 277 volt heaters connect the white neutral supply lead to the heaters white pigtail lead, and connect the black supply lead to the heater black pigtail lead. For **208** and **240 volt** heaters change the color of the heaters white pigtail lead to black by wrapping with black electrical tape. (Most electrical codes require the supply

leads to be connected to black leads.) Then connect the two black supply leads to the two black receptacle leads (See Figure 4).

2. Secure supply ground wire under green ground screw in back box.
3. Slide supply wiring under retaining straps in back box to hold in place.
4. Insert wiring plug from heater/fan assembly into socket in back box.
5. Fit heater/fan assembly into back box and secure in place with (2) screws provided through the center slots in the fan assembly.

NOTE: Use the screws provided by the factory to install fan deck to the back box.

INSTALLATION OF FRONT COVER (GRILLE) AND THERMOSTAT KNOB

1. Fasten front cover to heater assembly using the (2) long screws supplied.
2. Fit the thermostat knob on to the thermostat shaft and push into place.

Operation

1. After heater is completely assembled, push the disconnect switch to the "ON" position and rotate thermostat knob counterclockwise until control stops. This is the minimum heat setting.
2. Turn power supply to heater "ON" at main switch panel.
3. Heater should not operate. If it operates, disconnect power and re-check wiring.
4. Rotate thermostat clockwise until it stops (maximum heat setting) and wait at least 2 minutes. Fan control will delay fan coming on until element is warm.
5. If heater and fan do not come on, disconnect power and check wiring.
6. Allow heater to continue to operate until room temperature reaches desired comfort level. Then rotate thermostat knob counterclockwise slowly until thermostat clicks off. Fan will continue to operate for a minute or so until element cools.
7. It may be necessary to readjust thermostat a time or so until exact comfort level is attained. Rotation in the clockwise direction will increase the amount of time the heater will produce heat. Rotation in the counterclockwise direction will reduce the amount of time the heater is on.

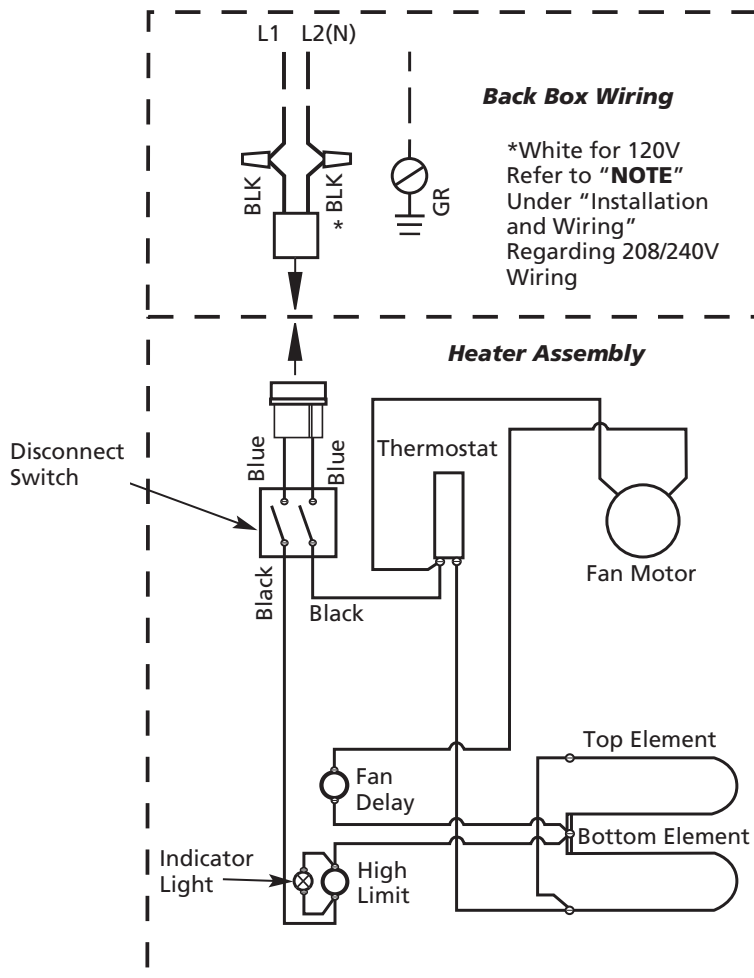

Figure 4

Dayton® Fan Forced Wall Heater

Operation (Continued)

NOTE: For best results, the heater should be left "ON" constantly during the heating season as the thermostat, when properly set, will maintain the desired temperature. In the full counterclockwise position the heater will remain off until the room temperature drops well below freezing.

OPERATIONAL NOTICE

Your heater is equipped with an automatic reset high limit control that will automatically turn the heater off to prevent a fire if the heater overheats. Should this occur, the indicator light will illuminate and will continue to shine until the limit resets.

CAUTION

The illuminated indicator light

signifies the heater has been subjected to some abnormal condition. Check heater to insure that it has not been blocked in any manner (if so, remove blockage). If there is no indication of blockage, it is recommended the heater be checked by a reputable electrician or repair service to insure the heater has not been damaged.

Maintenance

Your heater is designed for years of trouble-free operation and requires no special maintenance other than occasional cleaning. The motor is permanently lubricated.

CLEANING

Once each year, the heater should be cleaned to remove dust and other foreign material which has collected during the heating season, as follows:

1. Turn power off at main breaker/fuse.
2. Remove thermostat knob and grille.
3. Use vacuum cleaner with brush attachment to remove dust and dirt that has accumulated in heater (especially around element and fan blade). Do not use water or any cleaners to clean heater components.
4. Replace grille and thermostat knob.
5. Wipe grille clean with a damp cloth. DO NOT use waxes or any cleaners that leave a residue since these may discolor during heater operation.
6. Turn the main breaker/ fuse on at the switch panel to restore power to heater. The heater is now ready for another season of operation.

Name plate is located on fan deck just behind grille.

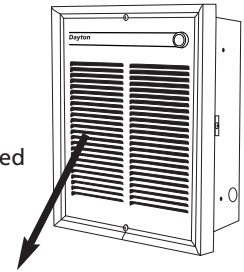

NAMEPLATE

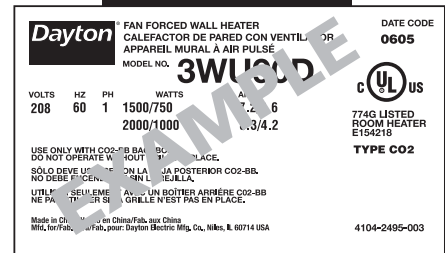

For Repair Parts, call 1-800-323-0620

24 hours a day – 365 days a year

Please provide following information:

- Model number
- Serial number (if any)
- Part description and number as shown in parts list

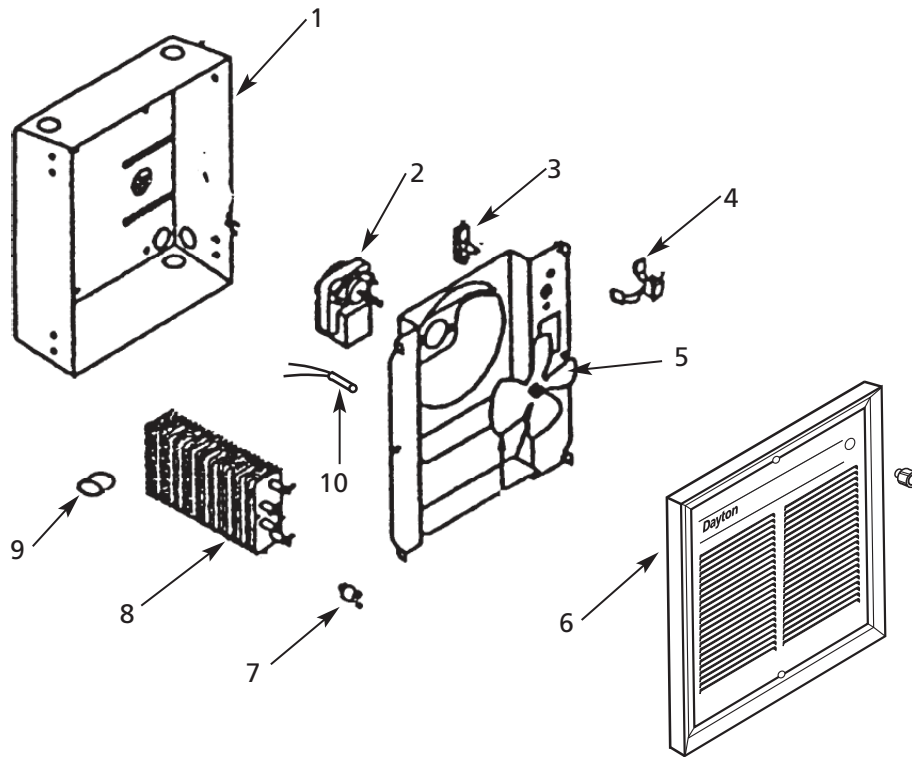

Figure 5 – Repair Parts Illustration for Fan Forced Wall Heater

Repair Parts List for Fan Forced Wall Heater

| Reference Number | Description | Part Number | Quantity |
|------------------|---|---------------|----------|
| – | Parts Bag: Knob, Screws, Plug Button | 1205-2004-004 | 1 |
| 1 | Back Box | 1217-2027-507 | 1 |
| 2 | Motor: 240V | 490062003 | 1 |
| | 120V | 490062001 | 1 |
| 3 | Thermostat | 5813-2001-000 | 1 |
| 4 | Disconnect Switch | 5216-2021-000 | 1 |
| 5 | Blade | 490061001 | 1 |
| 6 | Grille | 2501-2058-001 | 1 |
| 7 | Fan Delay | 410074000 | 1 |
| 8 | Element: 240V | 302023805 | 1 |
| | 120V | 302023802 | 1 |
| 9 | Hi Limit | 410143000 | 1 |
| 10 | Hi Limit Light: 240V | 3510-2008-002 | 1 |
| | 120V | 3510-2008-003 | 1 |

E
N
G
L
I
S
H

Dayton® Fan Forced Wall Heater

LIMITED WARRANTY

DAYTON ONE-YEAR LIMITED WARRANTY. DAYTON® FAN FORCED WALL HEATER, MODELS COVERED IN THIS MANUAL, ARE WARRANTED BY DAYTON ELECTRIC MFG. CO. (DAYTON) TO THE ORIGINAL USER AGAINST DEFECTS IN WORKMANSHIP OR MATERIALS UNDER NORMAL USE FOR ONE YEAR AFTER DATE OF PURCHASE. ANY PART WHICH IS DETERMINED TO BE DEFECTIVE IN MATERIAL OR WORKMANSHIP AND RETURNED TO AN AUTHORIZED SERVICE LOCATION, AS DAYTON DESIGNATES, SHIPPING COSTS PREPAID, WILL BE, AS THE EXCLUSIVE REMEDY, REPAIRED OR REPLACED AT DAYTON'S OPTION. FOR LIMITED WARRANTY CLAIM PROCEDURES, SEE "PROMPT DISPOSITION" BELOW. THIS LIMITED WARRANTY GIVES PURCHASERS SPECIFIC LEGAL RIGHTS WHICH VARY FROM JURISDICTION TO JURISDICTION.

LIMITATION OF LIABILITY. TO THE EXTENT ALLOWABLE UNDER APPLICABLE LAW, DAYTON'S LIABILITY FOR CONSEQUENTIAL AND INCIDENTAL DAMAGES IS EXPRESSLY DISCLAIMED. DAYTON'S LIABILITY IN ALL EVENTS IS LIMITED TO AND SHALL NOT EXCEED THE PURCHASE PRICE PAID.

WARRANTY DISCLAIMER. A DILIGENT EFFORT HAS BEEN MADE TO PROVIDE PRODUCT INFORMATION AND ILLUSTRATE THE PRODUCTS IN THIS LITERATURE ACCURATELY; HOWEVER, SUCH INFORMATION AND ILLUSTRATIONS ARE FOR THE SOLE PURPOSE OF IDENTIFICATION, AND DO NOT EXPRESS OR IMPLY A WARRANTY THAT THE PRODUCTS ARE MERCHANTABLE, OR FIT FOR A PARTICULAR PURPOSE, OR THAT THE PRODUCTS WILL NECESSARILY CONFORM TO THE ILLUSTRATIONS OR DESCRIPTIONS. EXCEPT AS PROVIDED BELOW, NO WARRANTY OR AFFIRMATION OF FACT, EXPRESSED OR IMPLIED, OTHER THAN AS STATED IN THE "LIMITED WARRANTY" ABOVE IS MADE OR AUTHORIZED BY DAYTON.

Technical Advice and Recommendations, Disclaimer. Notwithstanding any past practice or dealings or trade custom, sales shall not include the furnishing of technical advice or assistance or system design. Dayton assumes no obligations or liability on account of any unauthorized recommendations, opinions or advice as to the choice, installation or use of products.

Product Suitability. Many jurisdictions have codes and regulations governing sales, construction, installation, and/or use of products for certain purposes, which may vary from those in neighboring areas. While attempts are made to assure that Dayton products comply with such codes, Dayton cannot guarantee compliance, and cannot be responsible for how the product is installed or used. Before purchase and use of a product, review the product applications, and all applicable national and local codes and regulations, and be sure that the product, installation, and use will comply with them.

Certain aspects of disclaimers are not applicable to consumer products; e.g., (a) some jurisdictions do not allow the exclusion or limitation of incidental or consequential damages, so the above limitation or exclusion may not apply to you; (b) also, some jurisdictions do not allow a limitation on how long an implied warranty lasts, consequently the above limitation may not apply to you; and (c) by law, during the period of this Limited Warranty, any implied warranties of implied merchantability or fitness for a particular purpose applicable to consumer products purchased by consumers, may not be excluded or otherwise disclaimed.

Prompt Disposition. A good faith effort will be made for prompt correction or other adjustment with respect to any product which proves to be defective within limited warranty. For any product believed to be defective within limited warranty, first write or call dealer from whom the product was purchased. Dealer will give additional directions. If unable to resolve satisfactorily, write to Dayton at address below, giving dealer's name, address, date, and number of dealer's invoice, and describing the nature of the defect. Title and risk of loss pass to buyer on delivery to common carrier. If product was damaged in transit to you, file claim with carrier.

Manufactured for Dayton Electric Mfg. Co., 5959 W. Howard St., Niles, Illinois 60714-4014 U.S.A.

Por favor lea y guarde estas instrucciones. Léalas cuidadosamente antes de tratar de montar, instalar, operar o dar mantenimiento al producto aquí descrito. Protéjase usted mismo y a los demás observando toda la información de seguridad. ¡El no cumplir con las instrucciones puede ocasionar daños, tanto personales como a la propiedad! Guarde estas instrucciones para referencia en el futuro.

Calentador de Pared de Tiro Forzado por Ventilador Dayton®

Descripción

Su diseño compacto, respuesta térmica rápida y versatilidad hacen que este calentador de pared de tiro forzado por ventilador sea ideal para estudios, sótanos, áticos reconvertidos, corredores abiertos, garajes, baños, oficinas y talleres pequeños. El calentador incluye un termostato y un interruptor de desconexión incorporados. Este calentador puede montarse en paredes o cielos rasos (1000 o menos vatios). No instale el calentador detrás de toalleros, detrás de puertas o en los pisos.

Especificaciones

| Modelo No. | Voltios | Amperios | Vatios | BTU/HR | Tamaño del alambre | Longitud máxima |
|------------|---------|----------|--------|--------|--------------------|-----------------|
| 2HAD6 | 120 | 12.50 | 1500 | 5120 | 12 AWG | 61 m (200 pies) |
| 3WU90D | 240 | 8.40 | 2000 | 6826 | 14 AWG | 61 m (200 pies) |
| | 240 | 4.20 | 1000* | 3413 | 14 AWG | 61 m (200 pies) |
| | 208 | 7.30 | 1500 | 5120 | 14 AWG | 61 m (200 pies) |
| | 208 | 3.61 | 750 | 2560 | 14 AWG | 61 m (200 pies) |

AVISO: El Bastidor para montaje en superficie 4KA69D (accesorio) se pide por separado; 318 mm (12½ pulg.) de Altura x 264 mm (10⅜ pulg.) de Anchura x 102 mm (4 pulg.) de Profundidad.

(*) **AVISO:** Este calentador puede montarse en cielos rasos si se cablea para 1000 vatios o menos.

Dimensiones



Figura 1

Instrucciones de Seguridad General

⚠ ADVERTENCIA Lea cuidadosamente – Estas instrucciones se han escrito para ayudarle a evitar las dificultades que podrían surgir durante la instalación de los calentadores. El estudio de las instrucciones como primer paso puede ahorrarle posteriormente una considerable cantidad de tiempo y dinero. Observe los procedimientos siguientes y reduzca a un mínimo su tiempo de instalación.

⚠ ADVERTENCIA Para reducir el riesgo de incendio o choque eléctrico:

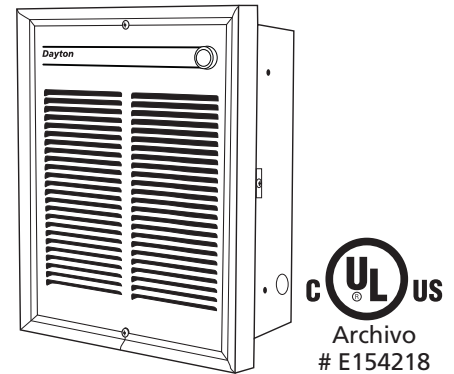
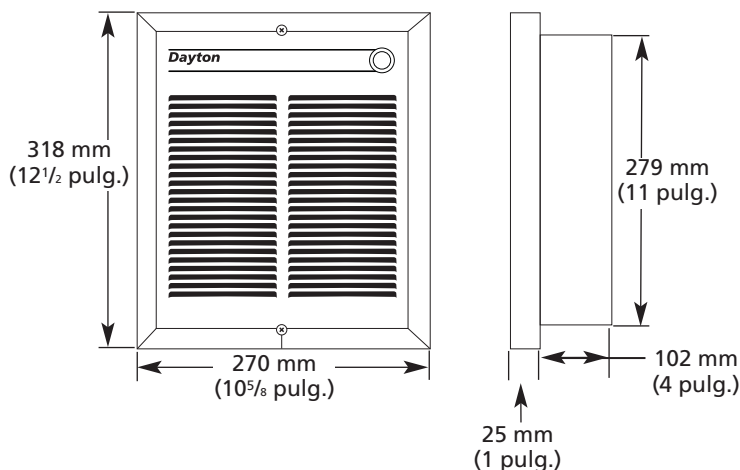
1. Desconecte toda la alimentación eléctrica suministrada para el calentador en el panel principal de servicio antes de intentar hacer cualquier trabajo de cableado o mantenimiento.
2. Todo el cableado deberá cumplir con los códigos eléctricos nacionales y locales, y el calentador debe conectarse a tierra como una medida de precaución contra un posible choque eléctrico.

Calentador de Pared de Tiro Forzado por Ventilador Dayton®

Instrucciones de Seguridad General (Continuación)

- Verifique que el voltaje de alimentación suministrado al calentador coincida con los valores de capacidad impresos en la placa de identificación del calentador antes de energizarlo.
- Este calentador está caliente cuando se utiliza. Para evitar quemaduras, no permita que la piel expuesta toque las superficies calientes.
- No inserte ni permita que objetos extraños entren en ninguna abertura de ventilación o escape, ya que esto podría causar un choque eléctrico, incendio o daños al calentador.
- No bloquee de ninguna manera las entradas o salidas de aire. Mantenga los materiales combustibles, como las cajas de madera, cortinas, etc. lejos del calentador. No instale el calentador detrás de puertas, muebles, toallas o cajas.
- Los calentadores tienen en su interior piezas calientes y productoras de arcos eléctricos o chispas eléctricas. No utilice el calentador en las áreas donde se utilice o almacene gasolina, pintura o líquidos inflamables.
- Utilice este calentador sólo como se describe en este manual. Cualquier otro uso no recomendado por el fabricante podría causar incendio, choque eléctrico o lesiones a las personas.
- Este calentador no está aprobado para uso en atmósferas corrosivas, como por ejemplo, de mar, invernaderos o áreas de almacenamiento de productos químicos.

CONSERVE ESTAS INSTRUCCIONES

ADVERTENCIA Para evitar todo riesgo de incendio o choque eléctrico, no instale la unidad sin la caja posterior.

PRECAUCIÓN Deben mantenerse los siguientes espacios libres para que el calentador proporcione un funcionamiento seguro:

Montaje en pared: un mínimo de 102 mm (4 pulg.) de separación del piso; un mínimo de 305 mm (12 pulg.) de separación de las paredes adyacentes; un mínimo de 915 mm (36 pulg.) de separación del cielo raso.

Montaje en cielo raso (1000 vatios o menos): un mínimo de 305 mm (12 pulg.) de separación de cualquier pared.

PRECAUCIÓN El calentador está caliente cuando se utiliza. No instale el calentador detrás de puertas, detrás de toalleros, en un guardarropa, en donde las cortinas o tapices podrían entrar en contacto con o ser quemados por el calentador, o donde el flujo de aire para el calentador podría estar obstruido. Mantenga todos los cordones eléctricos, ropa de cama, muebles y otros materiales combustibles lejos del calentador.

Instalación

El calentador está diseñado para una instalación empotrada en las secciones de cielo raso o pared con postes o maderos de 50 mm x 101 mm (2 pulg. x 4 pulg.) o secciones más grandes. El calentador también puede montarse en una superficie usando el Bastidor para montaje en superficie, modelo 4KA69D, que se pide por separado. El calentador puede conectarse con conductores estándar para uso en construcciones (60°C). Consulte las Especificaciones para ver el voltaje de alimentación y el tamaño de alambre o conductor correctos.

AVISO: La altura de montaje óptima para este calentador es 450 a 600 mm (18 pulg. a 24 pulg.) desde el piso hasta la parte inferior de la caja posterior. No instale el calentador a menos de 101 mm (4 pulg.) del piso.

Para el montaje en una superficie, consulte las instrucciones de instalación suministradas con el 4KA69D.

INSTALACION DE LA CAJA DE PARED EN UNA CONSTRUCCION NUEVA (PARED O CIELO RASO)

AVISO: Si la superficie acabada de pared ya está levantada, siga las "Instrucciones de instalación de la caja posterior en una construcción existente".

- Determine qué lado de la caja posterior va a montarse contra un poste o madero y doble las pestañas en las esquinas posteriores 90 grados hacia afuera de manera que la caja posterior quede encuadrada con el poste o madero después de instalarla (consulte la Figura 2).
- Destape uno de los agujeros ciegos en el lado ahuecado de la caja posterior e instale un conector de cable o conducto.
- Coloque la caja posterior topada contra los lados de los postes o maderos y fijela usando clavos o tornillos según se muestra en la Figura 2.

AVISO: La caja posterior debe instalarse con el borde delantero al ras con la superficie acabada.

- Pase el cable de suministro eléctrico a través del conector y deje 203 mm (8 pulg.) de conductor dentro de la caja.
- Conecte el conductor de tierra del cable de suministro eléctrico al tornillo verde de conexión a tierra suministrado.

Pestaña que se dobla hacia afuera



Figura 2

Modelos 2HAD6 y 3WU90D

Instalación (Continuación)

AVISO: Se han proporcionado agujeros de guía para tornillos No. 8 para hoja metálica en los lados de la caja posterior. Después de instalar el cielo raso o la pared acabada, atornille un tornillo para hoja metálica No. 8 (m4) (se recomienda usar uno de 1 pulg. de largo) en el lado de la caja no montado en el poste o madero. Esto impedirá que la caja posterior se desprenda o suelte cuando se instala el conjunto del calentador. (Consulte la Figura 2, página 2).

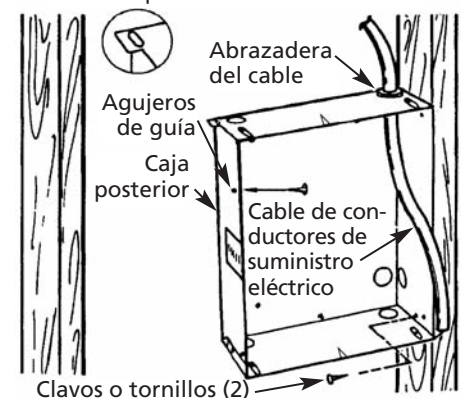
INSTALACION DE LA CAJA POSTERIOR EN UNA CONSTRUCCION NUEVA (PARED O CIELO RASO)

1. Marque y recorte cuidadosamente un agujero de 235 mm (9³/₈ pulg.) de ancho por 283 mm (11¹/₈ pulg.) de largo. Uno de los bordes del agujero debe cortarse a lo largo del borde de un poste o madero.

⚠ PRECAUCION *Es posible que se puedan sufrir daños de agua, incendio o de choque eléctrico si se dañan los conductores eléctricos o las tuberías de agua durante la operación de corte. Antes de cortar, asegúrese que no haya ningún cable o conductor eléctrico ni ninguna tubería de agua cerca del área donde se va a cortar.*

2. Consulte los pasos 1 a 5 de la sección "Instalación de la caja de pared en una construcción nueva".

CONVERSION EN EL CAMPO PARA UNA MENOR CAPACIDAD DE VATIOS 3WU90D

AVISO: Consulte la tabla de Especificaciones para ver las menores capacidades de vatios que pueden obtenerse.

Para convertir el calentador para una menor capacidad de vatios, retire totalmente el conductor-puente rojo en los dos elementos de calefacción (consulte la Figura 3). Deseche este puente. Asegúrese que los conductores restantes estén firmemente conectados.

Retire el puente rojo para tener una menor capacidad de vatios



Figura 3

INSTALACION Y CABLEADO DEL CONJUNTO DEL VENTILADOR Y CALENTADOR

1. Siguiendo el diagrama de cableado (Figura 4), conecte los conductores de suministro eléctrico a los conductores del calentador en la caja posterior.

AVISO: Para los calentadores de 120 y 277 voltios, conecte el conductor de suministro neutro blanco al conductor flexible blanco de los calentadores, y conecte el conductor de suministro negro al conductor flexible negro del calentador. Para los calentadores de **208 y 240 voltios**, envuelva con cinta eléctrica negra el conductor flexible blanco de los calentadores para cambiar el color del conductor. (La mayoría de los códigos eléctricos requieren que los conductores de suministro eléctrico se conecten a conductores negros.) Luego conecte los dos conductores de suministro eléctrico a los dos conductores negros del receptáculo (consulte la Figura 4).

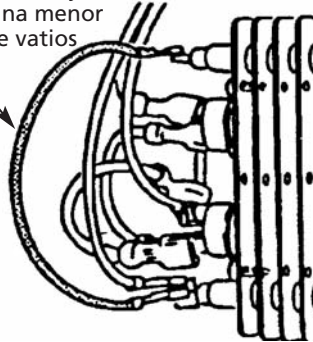

Figura 4

ESPAÑOL

Calentador de Pared de Tiro Forzado por Ventilador Dayton®

Instalación (Continuación)

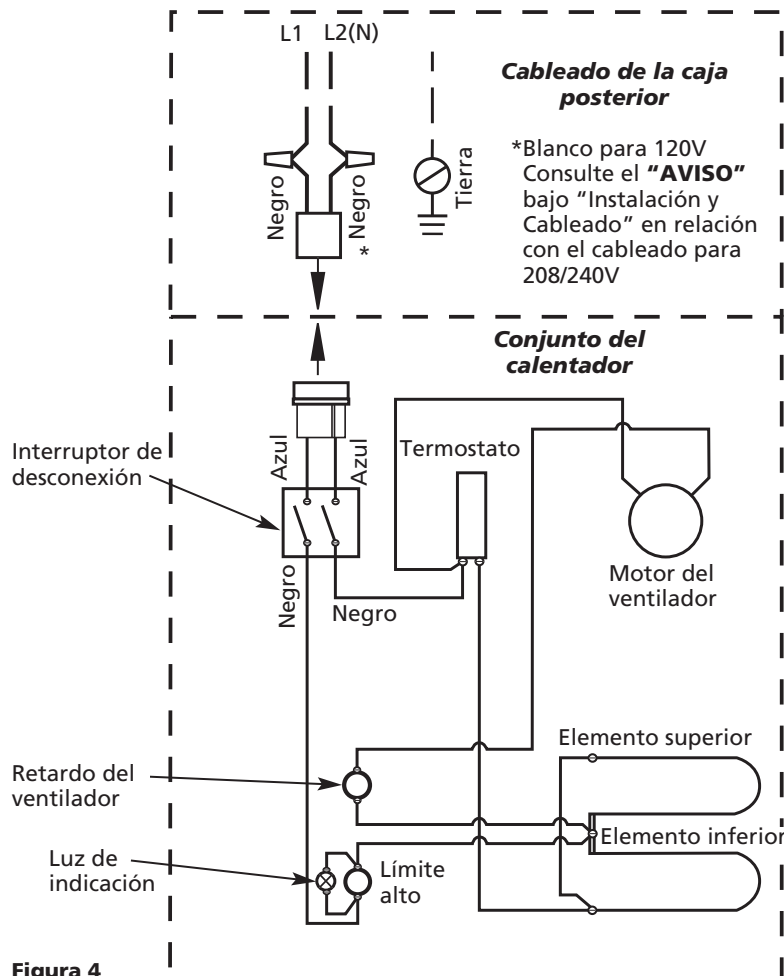
2. Fije el conductor de tierra del cable de suministro eléctrico debajo del tornillo verde de conexión a tierra en la caja posterior.
3. Deslice el cableado de suministro eléctrico debajo de las correas de retención en la caja posterior para sujetarlo.
4. Inserte el tapón de cableado del conjunto del ventilador y calentador en el zócalo en la caja posterior.
5. Encaje el conjunto del ventilador y calentador dentro de la caja posterior y fíjelo en posición con los (2) tornillos suministrados, pasando estos a través de las ranuras centrales en el conjunto del ventilador.

AVISO: Utilice los tornillos suministrados por la fábrica para instalar la sección del ventilador en la caja posterior.

INSTALACION DE LA CUBIERTA DELANTERA (REJILLA) Y DE LA PERILLA DEL TERMOSTATO

1. Fije la cubierta delantera en el conjunto del calentador usando los (2) tornillos largos suministrados.
2. Coloque la perilla del termostato en el eje del termostato y presione sobre ella para montarla en el eje.

Operación

1. Después de que el calentador esté completamente armado, ponga el interruptor de desconexión en la posición de encendido ("ON") y gire el termostato hacia la izquierda hasta que se detenga. Esta es la posición de ajuste de calor mínimo.
2. En el panel del interruptor principal, ponga el interruptor en la posición "ON" para conectar el suministro eléctrico para el calentador.
3. El calentador ahora deberá funcionar. Si funciona, desconecte la alimentación eléctrica y revise el cableado.

4. Gire el termostato hacia la derecha hasta que se detenga (posición de calor máximo) y espere al menos 2 minutos. El control del ventilador retardará el funcionamiento inicial del ventilador hasta que el elemento esté caliente o se caliente.
5. Si el calentador y el ventilador no funcionan, desconecte la alimentación eléctrica y revise el cableado.
6. Deje que el calentador continúe funcionando hasta que la temperatura ambiente alcance el nivel de confort deseado. Luego gire lentamente la perilla del termostato hacia la izquierda hasta que el termostato haga clic y se desactive. El ventilador seguirá funcionando durante más o menos un minuto o hasta que el elemento se enfríe.
7. Es posible que sea necesario reajustar el termostato una o más veces hasta que se logre el nivel de confort exacto. El giro hacia la izquierda aumentará la cantidad de tiempo durante el cual el calentador producirá calor. El giro hacia la derecha disminuirá la cantidad de tiempo durante el cual el calentador está activado.

AVISO: Para obtener los mejores resultados, el calentador debe dejarse encendido (ON) continuamente durante la temporada de uso de la calefacción, ya que el termostato, cuando esté dispuesto correctamente, mantendrá la temperatura deseada. En la posición totalmente hacia la izquierda, el calentador permanecerá apagado hasta que la temperatura ambiente caiga a muy por debajo de la temperatura de congelación.

AVISO DE FUNCIONAMIENTO

Su calentador está equipado con un control de reposición automático de límite de temperatura alta que apaga automáticamente el calentador para impedir un incendio si éste se sobrecalienta. Si sucede esto, la luz de indicación se encenderá y brillará continuamente hasta que el límite se reponga.

▲ PRECAUCION *La luz de indicación, cuando se enciende, significa que el calentador ha estado sometido a alguna condición anormal. Revise el calentador para asegurarse que éste no esté bloqueado ni obstruido en forma alguna (si es así, desbloquéelo). Si no hay ninguna indicación de bloqueo u obstrucción, se recomienda que un electricista o un servicio de reparación de buena reputación revise el calentador para asegurarse que no se haya dañado.*

Mantenimiento

Su calentador está diseñado para funcionar sin problemas durante muchos años y no requiere ningún mantenimiento especial otro que una limpieza de vez en cuando. El motor tiene una lubricación permanente.

LIMPIEZA

Se recomienda limpiar el calentador una vez por año en la forma siguiente para eliminar el polvo y todo otro material extraño que se haya acumulado durante la temporada de uso de la calefacción:

1. Desconecte el suministro eléctrico en el cortacircuito o fusible principal.
2. Retire la perilla del termostato y la rejilla.

Modelos 2HAD6 y 3WU90D

Mantenimiento (Continuación)

- Utilice una aspiradora con un cepillo de polvo para limpiar todo el polvo y toda la suciedad que se hayan acumulado en el calentador (especialmente alrededor de los elementos y las aspas del ventilador). No utilice agua ni ningún producto de limpieza para limpiar los componentes del calentador.
- Reinstale la rejilla y la perilla del termostato.

- Limpie la rejilla con un trapo húmedo. NO utilice ceras ni productos limpiadores que dejen un residuo porque estos pueden descolorar las superficies del calentador durante el funcionamiento del mismo.
- Reconecte el suministro eléctrico en el cortacircuito o fusible principal para restablecer la alimentación eléctrica para el calentador. Ahora el calentador está listo para funcionar otra vez.

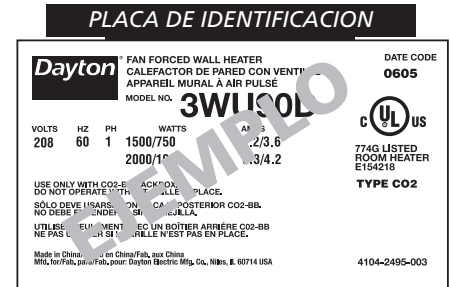

GARANTIA LIMITADA

GARANTIA LIMITADA DE DAYTON POR UN AÑO. DAYTON ELECTRIC MFG. CO. (DAYTON) LE GARANTIZA AL USUARIO ORIGINAL QUE LOS MODELOS TRATADOS EN ESTE MANUAL DEL CALENTADOR DE PARED DE TIRO FORZADO POR VENTILADOR DAYTON® ESTAN LIBRES DE DEFECTOS EN LA MANO DE OBRA O EL MATERIAL, CUANDO SE LES SOMETE A USO NORMAL, POR UN AÑO A PARTIR DE LA FECHA DE COMPRA. CUALQUIER PARTE QUE SE HALLA DEFECTUOSA, YA SEA EN EL MATERIAL O EN LA MANO DE OBRA, Y SEA DEVUELTA (CON LOS COSTOS DE ENVIO PAGADOS POR ADELANTADO) A UN CENTRO DE SERVICIO AUTORIZADO DESIGNADO POR DAYTON, SERA REPARADA O REEMPLAZADA (NO EXISTE OTRA POSIBILIDAD) SEGUN LO DETERMINE DAYTON. PARA OBTENER INFORMACION SOBRE LOS PROCEDIMIENTOS DE RECLAMO CUBIERTOS EN LA GARANTIA LIMITADA, VEA LA SECCION "ATENCION OPORTUNA" QUE APARECE MAS ADELANTE. ESTA GARANTIA LIMITADA CONFIERE AL COMPRADOR DERECHOS LEGALES ESPECIFICOS QUE VARIAN DE JURISDICCION A JURISDICCION.

LIMITES DE RESPONSABILIDAD. EN LA MEDIDA EN QUE LAS LEYES APLICABLES LO PERMITAN, LA RESPONSABILIDAD DE DAYTON POR LOS DAÑOS EMERGENTES O INCIDENTALES ESTA EXPRESAMENTE EXCLUIDA. LA RESPONSABILIDAD DE DAYTON EXPRESAMENTE ESTA LIMITADA Y NO PUEDE EXCEDER EL PRECIO DE COMPRA PAGADO POR EL ARTICULO.

EXCLUSION DE RESPONSABILIDAD DE LA GARANTIA. SE HAN HECHO ESFUERZOS DILIGENTES PARA PROPORCIONAR INFORMACION E ILUSTRACIONES APROPIADAS SOBRE EL PRODUCTO EN ESTE MANUAL; SIN EMBARGO, ESTA INFORMACION Y LAS ILUSTRACIONES TIENEN COMO UNICO PROPOSITO LA IDENTIFICACION DEL PRODUCTO Y NO EXPRESAN NI IMPLICAN GARANTIA DE QUE LOS PRODUCTOS SEAN VENDIBLES O ADECUADOS PARA UN PROPOSITO EN PARTICULAR NI QUE SE AJUSTAN NECESARIAMENTE A LAS ILUSTRACIONES O DESCRIPCIONES. CON EXCEPCION DE LO QUE SE ESTABLECE A CONTINUACION, DAYTON NO HACE NI AUTORIZA NINGUNA GARANTIA O AFIRMACION DE HECHO, EXPRESA O IMPLICITA, QUE NO SEA ESTIPULADA EN LA "GARANTIA LIMITADA" ANTERIOR.

Consejo Técnico y Recomendaciones, Exclusiones de Responsabilidad. A pesar de las prácticas, negociaciones o usos comerciales realizados previamente, las ventas no deberán incluir el suministro de consejo técnico o asistencia o diseño del sistema. Dayton no asume ninguna obligación o responsabilidad por recomendaciones, opiniones o consejos no autorizados sobre la elección, instalación o uso de los productos.

Adaptación del Producto. Muchas jurisdicciones tienen códigos o regulaciones que rigen la venta, la construcción, la instalación y/o el uso de productos para ciertos propósitos que pueden variar con respecto a los aplicables a las zonas vecinas. Si bien se trata de que los productos Dayton cumplan con dichos códigos, no se puede garantizar su conformidad y no se puede hacer responsable por la forma en que se instale o use su producto. Antes de comprar y usar el producto, revise su aplicación y todos los códigos y regulaciones nacionales y locales aplicables y asegúrese de que el producto, la instalación y el uso los cumplan.

Ciertos aspectos de limitación de responsabilidad no se aplican a productos al consumidor; es decir (a) algunas jurisdicciones no permiten la exclusión ni limitación de daños incidentales o consecuentes, de modo que las limitaciones o exclusiones anteriores quizás no apliquen en su caso; (b) asimismo, algunas jurisdicciones no permiten limitar el plazo de una garantía implícita, por lo tanto, la limitación anterior quizás no aplique en su caso; y (c) por ley, mientras la Garantía Limitada esté vigente no podrán excluirse ni limitarse en modo alguno ninguna garantía implícita de comercialización o de idoneidad para un propósito en particular aplicables a los productos al consumidor adquiridos por éste.

Atención Oportuna. Se hará un esfuerzo de buena fe para corregir puntualmente, o hacer otros ajustes, con respecto a cualquier producto que resulte defectuoso dentro de los términos de esta garantía limitada. En el caso de que encuentre un producto defectuoso y que esté cubierto dentro de los límites de esta garantía haga el favor de escribir primero, o llame, al distribuidor a quien le compró el producto. El distribuidor le dará las instrucciones adicionales. Si no puede resolver el problema en forma satisfactoria, escriba a Dayton a la dirección a continuación, dando el nombre del distribuidor, su dirección, la fecha y el número de la factura del distribuidor y describa la naturaleza del defecto. La propiedad del artículo y el riesgo de pérdida pasan al comprador en el momento de la entrega del artículo a la compañía de transporte. Si el producto se daña durante el transporte, debe presentar su reclamo a la compañía transportista.

Fabricado para Dayton Electric Mfg. Co., 5959 W. Howard St., Niles, Illinois 60714-4014 EE.UU.

**Para Obtener Partes de Reparación en México Llame al 001-800-527-2331
en EE.UU. Llame al 1-800-323-0620**

Servicio permanente – 24 horas al día al año

Por favor proporciónenos la siguiente información:

- Número de modelo
- Número de serie (si lo tiene)
- Descripción de la parte y número que le corresponde en la lista de partes



Figura 5 – Ilustración de las Partes de Reparación para el Calentador de Pared de Tiro Forzado por Ventilador

Lista de Partes de Reparación para el Calentador de Pared de Tiro Forzado por Ventilador

| Número de Referencia | Descripción | Número de Parte | Cantidad |
|----------------------|--|-----------------|----------|
| – | La bolsa de partes incluye: Perilla, Tornillos, Botón taponador | 1205-2004-004 | 1 |
| 1 | Caja posterior | 1217-2027-507 | 1 |
| 2 | Motor: 240V | 490062003 | 1 |
| | 120V | 490062001 | 1 |
| 3 | Termostato | 5813-2001-000 | 1 |
| 4 | Interruptor de desconexión | 5216-2021-000 | 1 |
| 5 | Aspas | 490061001 | 1 |
| 6 | Rejilla | 2501-2058-001 | 1 |
| 7 | Retardo del ventilador | 410074000 | 1 |
| 8 | Elemento: 240V | 302023805 | 1 |
| | 120V | 302023802 | 1 |
| 9 | Límite alto | 410143000 | 1 |
| 10 | Luz de límite alto: 240V | 3510-2008-002 | 1 |
| | 120V | 3510-2008-003 | 1 |

Veillez lire et conserver ces instructions. Lire attentivement avant de commencer à assembler, installer, faire fonctionner ou entretenir l'appareil décrit. Protégez-vous et les autres en observant toutes les informations sur la sécurité. Négliger d'appliquer ces instructions peut résulter en des blessures corporelles et/ou en des dommages matériels ! Conserver ces instructions pour références ultérieures.

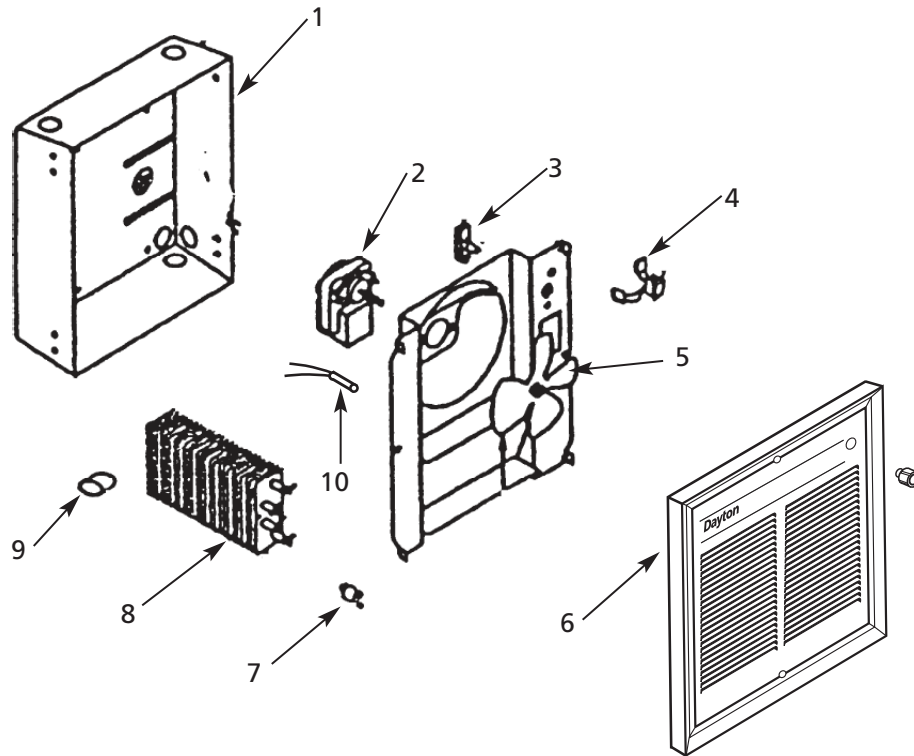
Radiateur mural à air pulsé de Dayton®

Description

D'encombrement réduit, très sensible à la chaleur et polyvalent, ce radiateur mural à air pulsé est idéal pour les coins repos, les sous-sols, les greniers transformés, les passages couverts, les garages, les salles de bain, de même que les petits bureaux et ateliers. Le radiateur inclut un thermostat intégré et un sectionneur d'alimentation. Ce radiateur peut être monté dans des murs ou des plafonds (1000 watts ou moins). Ne pas installer le radiateur derrière des supports à serviettes, des portes ou dans des planchers.

Spécifications

| N° de modèle | Volts | Ampères | Watts | BTU/HR | Calibre de fil | Longueur maximale |
|--------------|-------|---------|-------|--------|----------------|-------------------|
| 2HAD6 | 120 | 12,50 | 1500 | 5120 | 12 AWG | 61 m (200 pi) |
| 3WU90D | 240 | 8,40 | 2000 | 6826 | 14 AWG | 61 m (200 pi) |
| | 240 | 4,20 | 1000* | 3413 | 14 AWG | 61 m (200 pi) |
| | 208 | 7,30 | 1500 | 5120 | 14 AWG | 61 m (200 pi) |
| | 208 | 3,61 | 750 | 2560 | 14 AWG | 61 m (200 pi) |

REMARQUE : Cadre en saillie 4KA69D (accessoire), commander séparément 318 mm (12½ po) H x 264 mm (10¾ po) La x 102 mm (4 po) Pr

(*) **REMARQUE :** Ce radiateur peut être monté au plafond s'il est câblé pour 1000 watts ou moins.

Dimensions

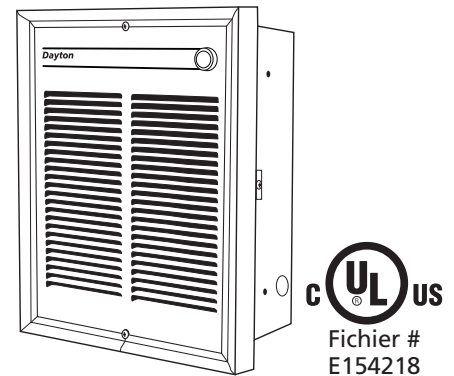
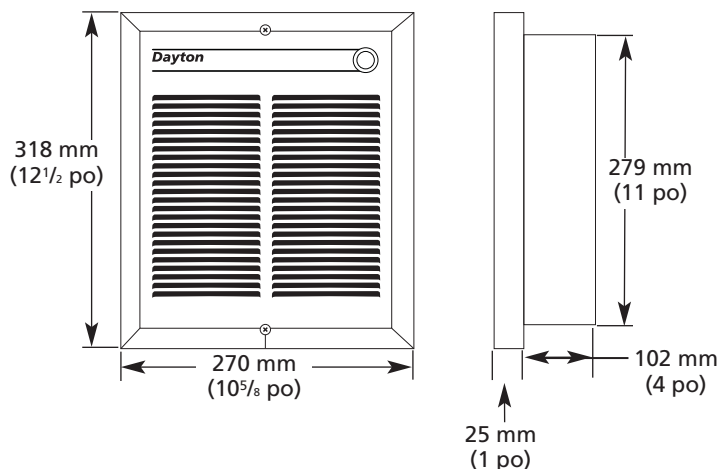

Figure 1

Instructions générales sur la sécurité

⚠ AVERTISSEMENT Lire attentivement – Ces instructions ont pour but de vous aider à éviter des difficultés susceptibles de survenir lors de l'installation des radiateurs. L'étude de ces instructions avant l'installation pourrait vous procurer des économies substantielles de temps et d'argent plus tard. Observer les procédures suivantes pour réduire au minimum le temps d'installation.

⚠ AVERTISSEMENT Afin de réduire les risques d'incendie ou de décharge électrique :

1. Couper l'alimentation du radiateur au niveau du panneau de service principal avant d'effectuer le câblage ou l'entretien.
2. Tous les fils doivent être conformes au Code national de l'électricité et aux codes locaux; et le radiateur doit être mis à la terre en guise de précaution contre les décharges électriques.

Radiateur mural à air pulsé de Dayton®

Instructions générales sur la sécurité (suite)

- Avant de mettre sous tension, vérifier que la tension d'alimentation arrivant au radiateur correspond aux caractéristiques nominales imprimées sur la plaque signalétique.
- Ce radiateur est chaud lorsqu'il est utilisé. Pour éviter les brûlures, ne pas laisser la peau nue entrer en contact avec les surfaces chaudes.
- Ne pas insérer ou laisser des corps étrangers pénétrer dans toute ouverture de ventilation ou de sortie, car il pourrait en résulter une décharge électrique, un incendie ou des dommages au radiateur.
- Ne bloquer en aucune manière les entrées d'air ou la sortie. Garder les matériaux combustibles, comme les caisses, les draperies, etc., loin du radiateur. Ne pas installer derrière des portes, des meubles, des serviettes ou des boîtes.
- Un radiateur comprend des pièces chaudes et qui produisent un arc électrique ou forment des étincelles à l'intérieur. Ne pas utiliser dans des endroits où sont utilisés ou entreposés de l'essence, de la peinture ou des liquides inflammables.
- Utiliser ce radiateur seulement de la manière décrite dans ce manuel. Toute autre utilisation non recommandée par le fabricant peut causer un incendie, une décharge électrique ou des blessures.
- Ce radiateur n'est pas approuvé pour une utilisation dans des atmosphères corrosives, comme des zones marines, des serres ou d'entreposage de produits chimiques.

CONSERVER CES INSTRUCTIONS

⚠ AVERTISSEMENT Afin d'éviter un risque d'incendie ou de décharge électrique, ne pas installer sans boîte arrière.

⚠ ATTENTION Afin d'obtenir un fonctionnement sécuritaire, maintenir les dégagements suivants :

Montage mural • minimum 102 mm (4 po) du plancher • minimum 305 mm (12 po) des murs adjacents • minimum 915 mm (36 po) du plafond.

Montage au plafond (1000 watts ou moins) • minimum 305 mm (12 po) de tout mur.

⚠ ATTENTION Le radiateur est chaud lorsqu'il est utilisé. Ne pas installer le radiateur derrière une porte, un support à serviettes, dans un placard, à un endroit où le radiateur pourrait roussir des draperies ou à un endroit où son débit d'air pourrait être obstrué. S'assurer que les cordons d'alimentation, la literie, le mobilier et tout autre matériau combustible sont loin du radiateur.

Installation

Le radiateur est conçu pour une installation encastrée entre des montants de 50 mm x 101 mm (2 po x 4 po) ou entre des sections de mur ou de plafond plus larges que la boîte murale fournie. Le radiateur peut être monté en applique en utilisant un cadre en saillie, modèle 4KA69D, commandé séparément. Le radiateur peut être câblé avec du câblage de bâtiment standard (60 °C). Consulter les spécifications pour connaître la tension d'alimentation et les calibres de fil appropriés.

REMARQUE : La hauteur de montage optimale pour ce radiateur est de 450 à 600 mm (18 po à 24 po) du plancher au bas de la boîte arrière. **Ne pas** installer à moins de 101 mm (4 po) du plancher. Pour un montage en applique, consulter les installations d'instructions emballées avec le 4KA69D.

INSTALLATION DE LA BOÎTE MURALE DANS UNE NOUVELLE CONSTRUCTION (MUR OU PLAFOND)

REMARQUE : Si la surface murale finie est déjà montée, suivre les instructions de la section « Installation d'une boîte arrière dans une construction existante ».

- Déterminer le côté de la boîte arrière à monter contre un montant et plier les pattes des coins arrière à 90 degrés pour que la boîte arrière soit à angle droit avec le montant après l'installation, (voir la Figure 2).
 - Enlever une des alvéoles défonçables sur le côté douille de la boîte arrière et installer un connecteur de câble ou de conduit.
 - Placer la boîte arrière contre les montants et fixer solidement avec des clous ou des vis, comme il est illustré sur la Figure 2.
- REMARQUE :** La boîte arrière doit être installée avec le rebord avant au même niveau que la surface finie.
- Acheminer le câble d'alimentation à travers le connecteur en laissant environ 203 mm (8 po) à l'intérieur de la boîte.
 - Connecter le fil de terre du câble d'alimentation à la vis verte fournie.

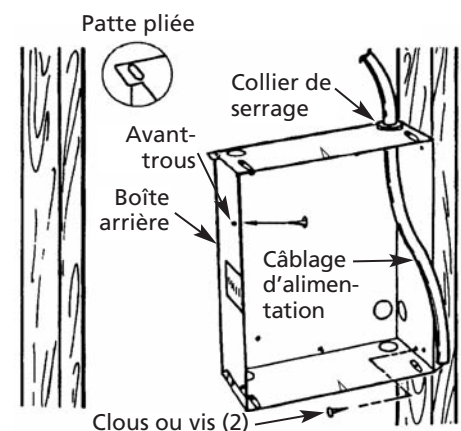

Figure 2

Modèles 2HAD6 et 3WU90D

Installation (suite)

REMARQUE : Les avant-trous pour une vis à tôle n° 8 ont été percés dans les côtés de la boîte arrière. Après le montage du mur fini ou du plafond, passer une vis à tôle n° 8 (m4) (25 mm [1 po] de long recommandée) à travers la paroi latérale de la boîte qui n'est pas fixée sur le montant. Ceci permettra d'éviter que la boîte arrière ne ressorte lors de l'installation du radiateur. (Voir la Figure 2, page 2)

INSTALLATION DE LA BOÎTE ARRIÈRE DANS UNE CONSTRUCTION EXISTANTE (MUR OU PLAFOND)

1. Marquer soigneusement et découper un trou de 235 mm (9³/₈ po) de large par 283 mm (11¹/₈ po) de long. Un rebord du trou doit être découpé le long du rebord d'un montant.

ATTENTION Une décharge électrique, un incendie ou des dégâts d'eau peuvent se produire si le câblage ou les conduites d'eau sont endommagés lors de la découpe. S'assurer que le câblage et toutes les conduites sont hors de la zone de découpe.

2. Consulter les nos 1 à 5 « Installation d'une boîte murale dans une nouvelle construction ».

CONVERSION SUR PLACE VERS UNE PUISSANCE PLUS FAIBLE 3WU90D

REMARQUE : Consulter le tableau des Spécifications pour les puissances plus faibles disponibles.

Pour convertir le radiateur vers une puissance plus faible, enlever complètement le cavalier rouge des deux éléments chauffants (voir la Figure 3). Jeter ce cavalier. S'assurer que les fils restants sont connectés fermement.

INSTALLATION ET CÂBLAGE DU RADIATEUR / VENTILATEUR

1. Suivre le schéma de câblage (Figure 4) pour connecter le câblage d'alimentation aux fils conducteurs du radiateur dans la boîte arrière.

Enlever le cavalier rouge pour réduire la puissance

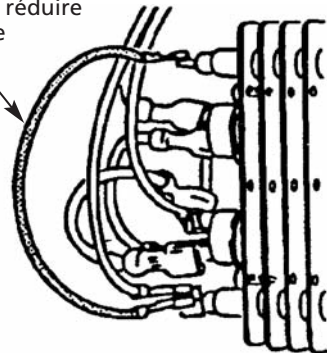

Figure 3

REMARQUE : Pour les radiateurs de 120 et de 277 volts, connecter le fil d'alimentation neutre blanc au fil en tire-bouchon blanc du radiateur et connecter le fil d'alimentation noir au fil en tire-bouchon noir du radiateur.

Pour les radiateurs de 208 et de 240 volts, changer la couleur du fil conducteur en queue de cochon des radiateurs en l'enveloppant avec du ruban isolant noir. (La plupart des codes de l'électricité exigent que les fils d'alimentation soient connectés aux fils noirs.) Connectez ensuite les deux fils d'alimentation noirs au deux fils de prise noirs (voir la Figure 4).

2. Fixer solidement le fil de terre sous la vis de terre verte dans la boîte arrière.
3. Faire glisser le câblage d'alimentation sous les sangles restantes dans la boîte arrière et maintenir en place.
4. Insérer une prise de câblage du radiateur/ventilateur dans la douille de la boîte arrière.

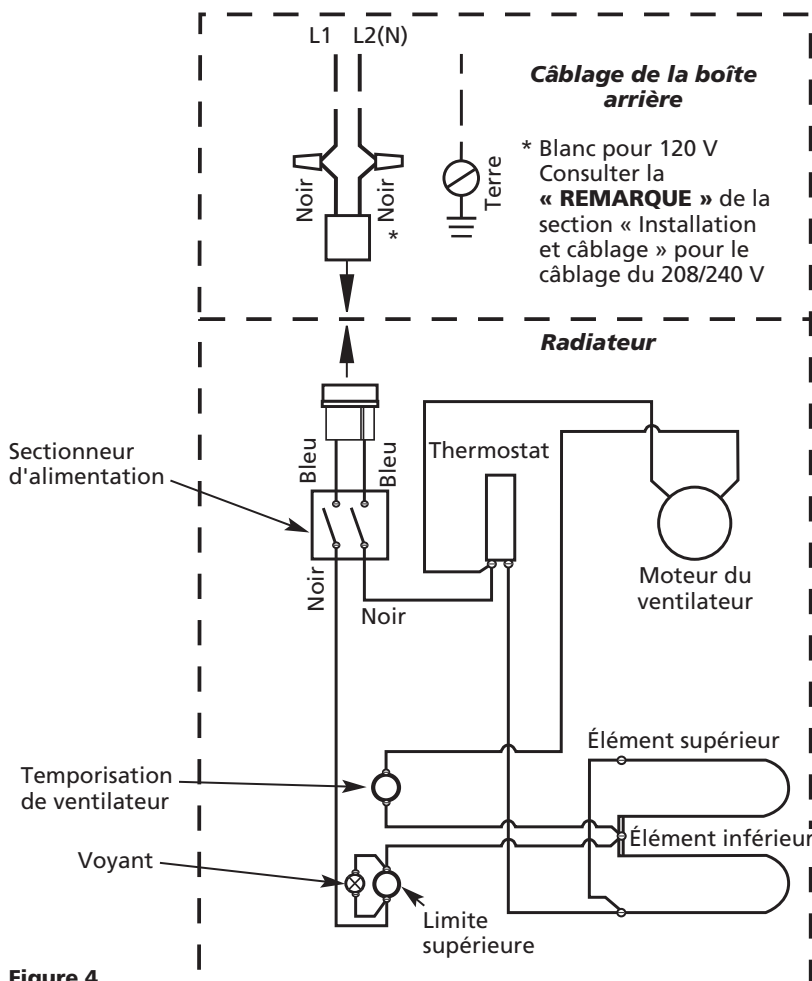

Figure 4

FRANÇAIS

Radiateur mural à air pulsé de Dayton®

Installation (suite)

- Ajuster le radiateur/ventilateur dans la boîte arrière et fixer solidement en place avec deux (2) vis fournies, à travers les fentes centrales du ventilateur.

REMARQUE : Utiliser les vis fournies par l'usine pour installer la platine du ventilateur dans la boîte arrière.

INSTALLATION DU COUVERCLE AVANT (GRILLE) ET BOUTON DE THERMOSTAT

- Fixer le couvercle avant au radiateur en utilisant les deux (2) vis longues fournies.
- Ajuster le bouton du thermostat sur l'arbre du thermostat et pousser pour mettre en place.

Fonctionnement

- Une fois le radiateur entièrement assemblé, pousser le sectionneur d'alimentation à la position de marche « ON » et tourner le bouton du thermostat dans le sens antihoraire jusqu'à ce qu'il arrête. Ceci est le réglage de chauffage minimal.
- Mettre le radiateur sous tension « ON » au niveau de l'interrupteur du panneau principal.
- Le radiateur ne doit pas fonctionner. Sinon débrancher l'alimentation et vérifier le câblage une nouvelle fois.
- Faire tourner le bouton du thermostat dans le sens horaire jusqu'à ce qu'il arrête (réglage de chauffage maximal) et attendre au moins 2 minutes. La commande du ventilateur temporise l'activation du ventilateur jusqu'à ce que l'élément soit chaud.
- Si le radiateur et le ventilateur ne s'activent pas, couper l'alimentation et vérifier le câblage.
- Laisser le radiateur fonctionner jusqu'à ce que la température de la pièce atteigne le niveau de confort désiré. Tourner le bouton du thermostat dans le sens antihoraire jusqu'au déclin. Le ventilateur continue de

fonctionner pendant une minute jusqu'à ce que les éléments refroidissent.

- Il pourrait être nécessaire de réajuster la durée de fonctionnement du thermostat jusqu'à ce que le niveau de confort désiré soit obtenu. Une rotation dans le sens horaire augmente la durée de fonctionnement du radiateur. Une rotation dans le sens antihoraire réduit la durée de fonctionnement du radiateur.

REMARQUE : Pour obtenir de meilleurs résultats, le radiateur doit rester continuellement allumé « ON » pendant la saison de chauffage car le thermostat, lorsqu'il est réglé correctement, maintiendra la température voulue. Lorsque le bouton du thermostat du radiateur est tourné complètement dans le sens antihoraire, il reste éteint jusqu'à ce que la température de la pièce descende sous le point de congélation.

NOTICE SUR LE FONCTIONNEMENT

Votre radiateur est équipé d'une commande à réenclenchement automatique de limite supérieure qui éteint automatiquement le radiateur pour éviter un incendie en cas de surchauffe. Dans cette éventualité, le voyant s'allume et continue à briller jusqu'à ce que le limiteur soit réenclenché.

ATTENTION *Le voyant allumé signifie que le radiateur a été soumis à une à condition anormale. Vérifier le radiateur pour s'assurer qu'il n'est pas bloqué d'une quelconque manière (le débloquent le cas échéant). Si aucune apparence de blocage n'est détectée, il est recommandé de faire vérifier le radiateur par un électricien ou un centre de service été endommagé.*

Entretien

Votre radiateur est conçu pour fonctionner pendant des années sans problèmes et n'exige aucun entretien particulier au-delà d'un nettoyage occasionnel. Le moteur est lubrifié en permanence.

NETTOYAGE

Nettoyer le radiateur une fois par année pour enlever la poussière et autres corps étrangers qui se sont accumulés pendant la saison de chauffage, en procédant comme suit :

- Couper l'alimentation au niveau du disjoncteur/fusible principal.
- Enlever le bouton du thermostat et la grille.
- Utiliser un aspirateur muni d'une brosse pour enlever la poussière et la saleté accumulées dans le radiateur (surtout autour des éléments et des pales du ventilateur). Ne pas utiliser d'eau ou tout autre nettoyant pour nettoyer les composants.
- Remettre en place la grille et le bouton du thermostat.
- Essuyer la grille avec un linge humide. NE PAS utiliser de cire ou un quelconque nettoyant qui laisse des résidus, car ils pourraient décolorer le radiateur pendant son fonctionnement.
- Placer le disjoncteur/fusible principal en position enclenché au niveau de l'interrupteur du panneau principal pour rétablir l'alimentation du radiateur. Le radiateur est maintenant prêt pour une autre saison de fonctionnement.

La plaque signalétique est située sur la platine du ventilateur, juste derrière la grille.

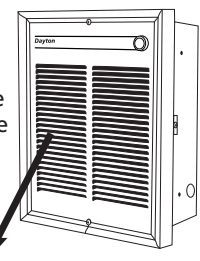

PLAQUE SIGNALÉTIQUE

| | | | | |
|---|----------|---|-------------------|--|
| Dayton | | FAN FORCED WALL HEATER CALEFACTOR DE PAREO CON VENTILADOR APPAREIL MURAL À AIR PULSÉ | | DATE CODE 0605 |
| MODEL NO. 3WU90D | | | | UL US |
| VOLTS 208 | HZ 60 | PH 1 | WATTS 1500/750 | 7746 LISTED ROOM HEATER ET194216 |
| | | AMPS 20/11 | 7/3.6 8.3/4.2 | TYPE CO2 |
| USE ONLY WITH DO NOT OPERATE SÓLO DIVERS NO T'OPERAR | | 2-5.0 AMP. BOX ATTN. GRILL IS IN PLACE. CON. SIN LA REJILLA, LA GRILLE N'EST PAS EN PLACE. | | |
| C. USE P. ELLA N. USE P. ELLE | | INT. WITH UN BOÛTE ARRIÈRE CO2-BB LA GRILLE N'EST PAS EN PLACE. | | |
| Made in China/Fab. aux China | | niche in China/Fab. aux China | | |
| Mfg. for ... para/Fab. pour Dayton Electric Mfg. Co., Niles, IL 60714 USA | | | | 4104-2495-003 |

Commandez les pièces détachées en appelant gratuitement 1 800 323-0620

24 heures par jour – 365 jours par an

S'il vous plaît fournir l'information suivant :

- Numéro de modèle
- Numéro de série (s'il y en a un)
- Description de la pièce et son numéro comme montré sur la liste de pièces

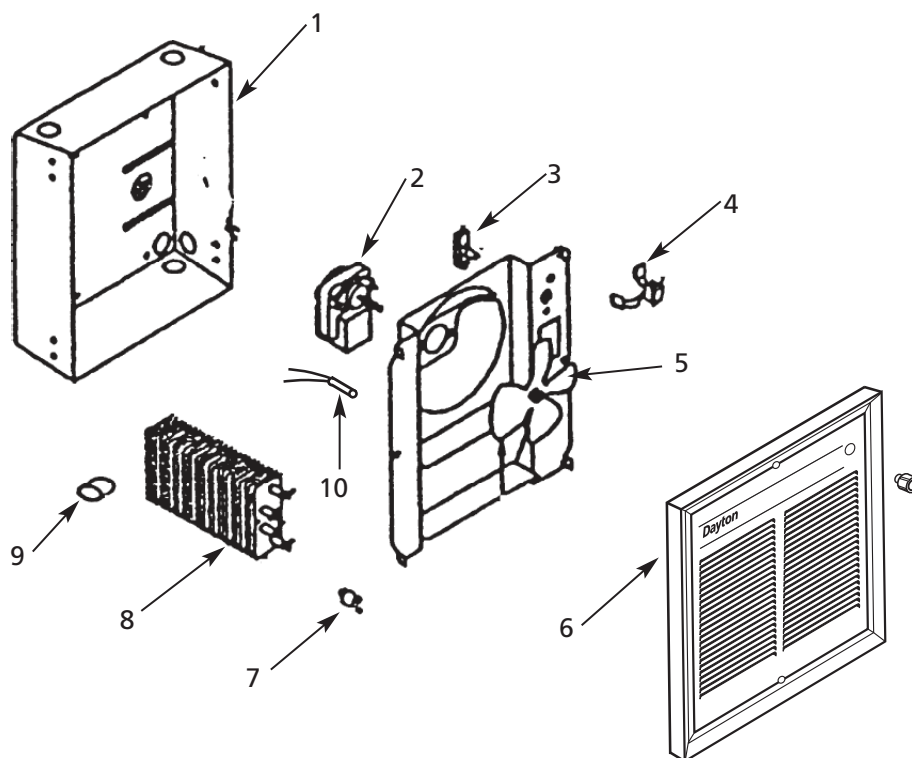

Figure 5 – Illustration des pièces détachées pour radiateur mural à air pulsé

Liste des pièces détachées pour radiateur mural à air pulsé

| Numéro de référence | Description | Numéro de pièce | Quantité |
|---------------------|---|--------------------------------|----------|
| – | Sac de pièces : Bouton, vis, bouton de prise | 1205-2004-004 | 1 |
| 1 | Boîte arrière | 1217-2027-507 | 1 |
| 2 | Moteur : 240V 120V | 490062003 490062001 | 1 1 |
| 3 | Thermostat | 5813-2001-000 | 1 |
| 4 | Sectionneur d'alimentation | 5216-2021-000 | 1 |
| 5 | Pale | 490061001 | 1 |
| 6 | Grille | 2501-2058-001 | 1 |
| 7 | Temporisation de ventilateur | 410074000 | 1 |
| 8 | Élément : 240V 120V | 302023805 302023802 | 1 1 |
| 9 | Limite supérieure | 410143000 | 1 |
| 10 | Voyant de limite supérieure : 240V 120V | 3510-2008-002 3510-2008-003 | 1 1 |

FRANÇAIS

Radiateur mural à air pulsé de Dayton®

GARANTIE LIMITÉE

GARANTIE LIMITÉE DE UN AN DE DAYTON. LES MODÈLES RADIATEUR MURAL À AIR PULSÉ DE DAYTON® COUVERTS DANS CE MANUEL SONT GARANTIS À L'UTILISATEUR D'ORIGINE PAR DAYTON ELECTRIC MFG. CO. (DAYTON), CONTRE TOUT DÉFAUT DE FABRICATION OU DE MATÉRIAUX, LORS D'UNE UTILISATION NORMALE, ET CELA PENDANT UN AN APRÈS LA DATE D'ACHAT. TOUTE PIÈCE, DONT LES MATÉRIAUX OU LA MAIN D'OUVRE SERONT JUGÉS DÉFECTUEUX, ET QUI SERA RENVOYÉE PORT PAYÉ, À UN CENTRE DE RÉPARATION AUTORISÉ PAR DAYTON, SERA, À TITRE DE SOLUTION EXCLUSIVE, SOIT RÉPARÉE, SOIT REMPLACÉE PAR DAYTON. POUR LE PROCÉDÉ DE RÉCLAMATION SOUS GARANTIE LIMITÉE, REPORTEZ-VOUS À LA CLAUSE DE « DISPOSITION PROMPTE » CI-DESSOUS. CETTE GARANTIE LIMITÉE DONNE AUX ACHETEURS DES DROITS LÉGAUX SPÉCIFIQUES QUI VARIENT DE JURIDICTION À JURIDICTION.

LIMITES DE RESPONSABILITÉ. LA RESPONSABILITÉ DE DAYTON, DANS LES LIMITES PERMISES PAR LA LOI, POUR LES DOMMAGES INDIRECTS OU FORTUITS EST EXPRESSEMENT DÉNIÉE. DANS TOUS LES CAS LA RESPONSABILITÉ DE DAYTON EST LIMITÉE ET NE DÉPASSERA PAS LA VALEUR DU PRIX D'ACHAT PAYÉ.

DÉSISTEMENT DE GARANTIE. DE DILIGENTS EFFORTS SONT FAITS POUR FOURNIR AVEC PRÉCISION LES INFORMATIONS ET ILLUSTRATIONS DES PRODUITS DÉCRITS DANS CETTE BROCHURE; CEPENDANT, DE TELLES INFORMATIONS ET ILLUSTRATIONS SONT POUR LA SEULE RAISON D'IDENTIFICATION, ET N'EXPRIMENT NI N'IMPLIQUENT QUE LES PRODUITS SONT COMMERCIALISABLES, OU ADAPTABLES À UN BESOIN PARTICULIER, NI QUE CES PRODUITS SONT NÉCESSAIREMENT CONFORMES AUX ILLUSTRATIONS OU DESCRIPTIONS. SAUF POUR CE QUI SUIT, AUCUNE GARANTIE OU AFFIRMATION DE FAIT, ÉNONCÉE OU IMPLICITE, AUTRE QUE CE QUI EST ÉNONCÉ DANS LA « GARANTIE LIMITÉE » CI-DESSUS N'EST FAITE OU AUTORISÉE PAR DAYTON.

Désistement sur les conseils techniques et les recommandations. Peu importe les pratiques ou négociations antérieures ou les usages commerciaux, les ventes n'incluent pas l'offre de conseils techniques ou d'assistance ou encore de conception de système. Dayton n'a aucune obligation ou responsabilité quant aux recommandations non autorisées, aux opinions et aux suggestions relatives au choix, à l'installation ou à l'utilisation des produits.

Conformité du produit. De nombreuses juridictions ont des codes et règlements qui gouvernent les ventes, constructions, installations et/ou utilisations de produits pour certains usages qui peuvent varier par rapport à ceux d'une zone voisine. Bien que Dayton essaie de s'assurer que ses produits s'accordent avec ces codes, Dayton ne peut garantir cet accord, et ne peut être jugée responsable pour la façon dont le produit est installé ou utilisé. Avant l'achat et l'usage d'un produit, revoir les applications de ce produit, ainsi que tous les codes et règlements nationaux et locaux applicables, et s'assurer que le produit, son installation et son usage sont en accord avec eux.

Certains aspects de désistement ne sont pas applicables aux produits pour consommateur; ex : (a) certaines juridictions ne permettent pas l'exclusion ou la limitation des dommages indirects ou fortuits et donc la limitation ou exclusion ci-dessus peut ne pas s'appliquer dans le cas présent; (b) également, certaines juridictions n'autorisent pas de limitations de durée de la garantie implicite, en conséquence, la limitation ci-dessus peut ne pas s'appliquer dans le cas présent; et (c) par force de loi, pendant la période de cette Garantie Limitée, toutes garanties impliquées de commerciabilité ou d'adaptabilité à un besoin particulier applicables aux produits de consommateurs achetés par des consommateurs, peuvent ne pas être exclues ni autrement désistées.

Disposition prompte. Un effort de bonne foi sera fait pour corriger ou ajuster rapidement tout produit prouvé défectueux pendant la période de la garantie limitée. Pour tout produit considéré défectueux pendant la période de garantie limitée, contacter tout d'abord le concessionnaire où l'appareil a été acheté. Le concessionnaire doit donner des instructions supplémentaires. S'il est impossible de résoudre le problème de façon satisfaisante, écrire à Dayton à l'adresse ci-dessous, en indiquant le nom et l'adresse du concessionnaire, la date et le numéro de la facture du concessionnaire, et en décrivant la nature du défaut. Le titre et le risque de perte passent à l'acheteur au moment de la livraison par le transporteur. Si le produit a été endommagé pendant le transport, une réclamation doit être faite auprès du transporteur.

Fabriqué pour Dayton Electric Mfg. Co., 5959 W. Howard St., Niles, Illinois 60714-4014 États-Unis

