Copyright Information

© 2015 Pyramid Time Systems, LLC. All rights reserved.

Reproduction, adaptation or translation without prior written permission is prohibited, except as allowed under copyright laws.

The information contained herein is subject to change without notice. The only warranties for Pyramid Time Systems products are set forth in the express warranty statements accompanying such products. Nothing herein should be construed as constituting an additional warranty. Pyramid Time Systems shall not be liable for technical or editorial errors or omissions contained herein.

TABLE OF CONTENTS

TABLE OF CONTENTS 1

PRODUCT OVERVIEW 2

FEATURES 2

CONTENTS 3

GETTING STARTED & INSTALLATION 4

PROGRAMMING & FEATURES SET UP & BUZZERS 4-5

MESSAGES & COUNTER MODE 6-7

TIME CARDS 8

TIME CARD PRINT FORMAT 8

BUZZERS 9

USING TIME CLOCK. 10

PRINTING MODES. 11

ADJUSTING DOCUMENT EDGE 11

PRINTING CUSTOM MESSAGES (3600SS) 12

REPLACING RIBBON CARTRIDGE 13

CLEANING & CARE INSTRUCTIONS. 14

MASTER RESET. 15

FAQs 15

ACCESSORIES 15

WARRANTY & CUSTOMER SUPPORT 16

SPECIFICATIONS 17

ESPAÑOL 18-34

FRANÇAIS 35-51

PRODUCT OVERVIEW

Thank you for choosing a 3550ss/3600ss SmartSite™ Time Clock & Document Stamp! The 3550ss/3600ss are our most versatile time clocks, ready to perform employee time tracking, document stamping & preset message stamping. The 3600ss features custom message stamping & sequential page numbering. Both clocks feature the exclusive patent pending SmartSite™ viewing guide and are equipped with a red LED alignment guide to ensure perfectly aligned time card punches & document stamping time after time.

The 3550ss/3600ss is able to punch employees In & Out and stamps time sensitive documents using one of 14 preset messages. The 3600ss also stamps custom messages with up to 2 lines of alphanumeric type and stamps sequential page numbering up to 9999 consecutive stamps using automatic or manual stamping. Both clocks feature an adjustable document edge to accommodate any size document. Simple set-up, simple operation & simple ribbon changes make these time clocks a favorite with small business!

Please read through this User Guide for simple set-up & operation.

TIME CLOCK & DOCUMENT STAMP : FEATURES

Employee Capacity	Unlimited
Alignment	SmartSite™ Red LED guide
Custom Type (3600ss)	Date stamp & up to 2 lines (16 characters per line) alphanumeric custom type
Preset Messages	14 Preset Messages for stamping time sensitive documents
Counter Mode (3600ss)	Sequential numbering up to 9999
Loading	Side, adjustable document edge
Ribbon Ink	Black
Audio Signal (3600ss)	Buzzer/Speaker
Language Printing	English, Spanish & French
Printing	Semi-automatic or manual
Display	Time, date & day of week (AM/PM or Military Time Format)
Printing Format	Date & Time (AM/PM, Military, Military Hundredths, Military Tenths)
Printing	Dot matrix
Automatic Time Reset	Short months, Leap Year & Daylight Savings Time
Battery Back-Up	Safeguards data & settings for up to 30 days without power
Tamper-Proof	Security lock protects against costly time theft
Warranty	1-Year manufacturer's limited warranty

CONTENTS

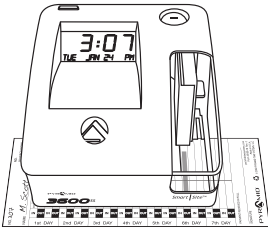

3550ss/3600ss SmartSite™ Time Clock & Document Stamp

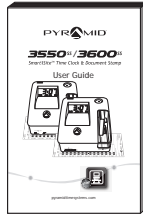

3550ss/3600SS User Guide



35100-10 Time Card (25)

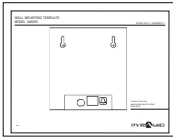

Mounting Template



Security Keys (2)



Power Adaptor

WHAT YOU WILL NEED

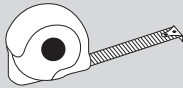

Tape Measure



Pencil



Philips Head Screw Driver



Power Drill (Optional)

KNOW YOUR SERIAL #

IMPORTANT:

Please write down serial # located on back of time clock before mounting.



Write your serial # here: 

--	--	--	--	--	--	--	--	--	--	--	--	--	--	--	--	--	--	--	--

SET UP

- 1 Remove time clock from carton & place on a flat, level surface.
- 2 Unlock & remove top cover.
- 3 Connect power adaptor in port located behind display screen & plug unit into AC wall outlet.

WALL MOUNTING

- 1 Select a location convenient to employees clocking IN & OUT. Be sure power outlet is within 5 feet of mounting location.
- 2 Use masking tape to hold mounting template on wall, making certain template is positioned so bottom of time clock is approximately 45 inches from floor.
- 3 Drill holes using template as a guide.
- 4 Remove template from wall & install #10 screws (not included), leaving approximately 3/16 inch of screws exposed. For sheetrock walls, use plastic anchors.
- 5 Hang time clock on wall, aligning keyholes on the rear with screw heads. Press downward on time clock until it lowers onto screws.
- 6 Plug unit into AC wall outlet.

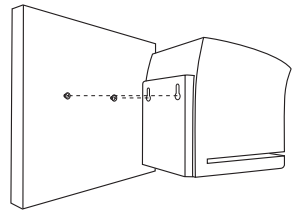

PROGRAMMING

- 1 Use key to unlock and remove top/front cover. Locate programming buttons labeled SELECT, ▲ (UP) & ▼ (DOWN).
- 2 Press SELECT until desired feature is displayed (see chart on page 5).
- 3 Press ▲ (UP) & ▼ (DOWN) to scroll through feature options.
- 4 Press SELECT to save option setting & move to next feature.

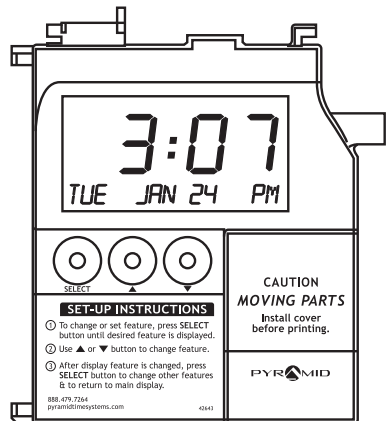

3550SS/3600SS TIME CLOCK & DOCUMENT STAMP : FEATURES SET UP		
FEATURE (SELECT)	DISPLAY	OPTIONS (SCROLL ▲▼)
Set Language	LANG = ENGLISH	ENGLISH, French (FRANCAIS), Spanish (ESPAÑOL)
Set Date Format	DATE FMT = MMDDYY	MM/DD/YR (USA), DD/MM/YR (EURO), YY/MM/DD
Set Year	SET YEAR = 2015	DISPLAYED YEAR +/- 1 Year
Set Month	SET MONTH = JAN	DISPLAYED MONTH +/- 1 Month
Set Date	SET DAY = 1	DISPLAYED DATE +/- 1 Day
Set Daylight Savings Time (DST) Rule	DAYL'T SAV = USA	USA: USA DST: Begins 2nd SUN of MAR, Ends 1st SUN of NOV EURO: European DST: Begins Last SUN of MAR, Ends Last Sun of OCT OTHER: Set a custom DST Rule. ¹ OFF: No adjustment for DST.
Set Format	DSPLY FMT = AM/PM	AM/PM: 12 Hour, MIL: Military, 24 Hour
Set Printed Time Format	PRINT FMT = AM/PM	AM/PM: 12 Hour (e.g. 3:30PM) MIL: Military, 24 Hour (e.g. 15:30) ATAAP: Military, 24 Hour, Minutes expressed in hundredths of one hour (e.g. 15.50) 24H.1: Military, 24 Hour, Minutes expressed in tenths of one hour (e.g. 15.5)
Set Print Direction	PRINT DIR = RIGHT	Right = Print on the right side of time card. Left = Print on the left side of time card.
Schedule a Buzzer Event (3600SS)	SET EVENT * NO	NO: No event(s) scheduled. YES: Schedule event(s) SET EVENT #1-50, Page 9
Set Mode	MODE = AUTO	SEE PRINTING MODES PAGE 11
Setup Pre-programmed message (3600SS)	FORMAT = DATE TIME	SEE PREPROGRAMMED MESSAGES PAGE 6
Setup Custom Message (3600SS)	SET FMT MSGS = NO	SEE CUSTOM MESSAGING, PAGE 6&7 (3600SS Only)
Set Hour	SET HOUR = 12AM	DISPLAYED HOUR +/- 1 Hour
Set Minutes	SET MINUTES = 0	DISPLAYED MINUTE +/- 1 Minute

¹ SELECT DAYL'T SAV=OTHER. SCROLL & SELECT START & END SUNDAY (Available options are the 1st, 2nd, 3rd, 4th and last Sunday of each month). Remember: The number of weeks in a given month changes each year. You will have to reprogram your custom DST if either the START or END date falls on the last day of the month.

MESSAGES & COUNTER MODE

The 3550SS/3600SS functions as a document stamp and is preprogrammed with 14 common message formats. In addition, the 3600SS allows you to enhance each of these preprogrammed messages with up to two lines of customizable print, or with a sequential counter.

PREPROGRAMMED MESSAGES

- ① In the **FMT=DATE TIME (3550SS)** menu or the **SET FMT MSGS (3600SS)** menu, press **▲(UP)** or **▼(DOWN)** to choose "YES".
- ② Press **SELECT**.
- ③ Press **▲(UP)** or **▼(DOWN)** to scroll through preprogrammed messages. (see chart below)¹
- ④ Press **SELECT** to choose desired message² & advance to next menu.
- ⑤ If no custom message is desired "EST MSG1=NOTUSED", press **SELECT**, or to program a custom message "EST MSG1", follow steps on page 7. (3600ss Only)
- ⑥ If custom message is not desired "EST MSG2=NOTUSED", press **SELECT**, or to program a second custom message "EST MSG2", follow steps on page 7.

SET FORMAT MESSAGES (SET FMT MSGS)

DISPLAY	EXAMPLE
FMT=DATE TIME (Default Settings)	JUL12 07:46PM
FMT=DATE YR TIME	JUL12'15 07:46PM
FMT=DATE YR APVD	JUL 12' 15 APVD
FMT=DATE YR FAXD	JUL 12' 15 FAXD
FMT=DATE YR FILE	JUL 12' 15 FILE
FMT=DATE YR IN	JUL 12' 15 IN
FMT=DATE YR OUT	JUL 12' 15 OUT
FMT=DATE YR PAID	JUL 12' 15 PAID
FMT=DATE YR RCVD	JUL 12' 15 RCVD
FMT=DATE YR SENT	JUL 12' 15 SENT
FMT=DATE YR ORIG	JUL 12' 15 ORIG
FMT=DATE YR VOID	JUL 12' 15 VOID
FMT=DATE YR USED	JUL 12' 15 USED
FMT=DATE YR CMPL	JUL 12' 15 CMPL



¹By default, clock will print DATE TIME format if no message is selected.

²Selected preprogrammed message will print first (date stamp).

CUSTOM MESSAGES (3600ss)

- ① To program a custom message press ▲(UP) or ▼(DOWN) in "EST MSG1=NOTUSED" menu & press SELECT to choose "USE" custom message 1.
- ② CUSTOM MESSAGE 1 displays on clock.

- ③ "*" sign (cursor) will blink over first character position. There are 16 positions available for your custom message. Characters are alphanumeric (A-Z, blank, <counter>, 0-9).
- ④ Scroll thru each character using ▲(UP) or ▼(DOWN). Press SELECT to advance to the next character.¹
- ⑤ Press SELECT after the 16th character. "EST MSG2=NOTUSED" will display on screen.
- ⑥ If a second custom message is not desired "EST MSG2=NOTUSED", press SELECT, or to program a custom second message press ▲(UP) or ▼(DOWN) in "EST MSG2=NOTUSED" menu & press SELECT to choose "USE" custom message 2.
- ⑦ Repeat steps 3 & 4.
- ⑧ Pressing SELECT after the 16th character advances to final menu options, SET HOUR & SET MINUTES.²

COUNTER MODE (3600ss)

To activate the counter mode, SELECT "<COUNTER>" in any position of either custom message (see steps above).

An increasing number (1,2,3,-9999) will print on the second or third line each time you print up to 3 seconds after "date stamp" or "custom message".



¹You may not move the cursor backwards. You must advance through all 16 character positions to save the message.

²It is recommended to reset time after creating custom messages.

TIME CARDS

NAME		NO. PAY PERIOD BOOKING	
DATE	HR	MIN	OT
1st DAY			
2nd DAY			
3rd DAY			
4th DAY			
5th DAY			
6th DAY			
7th DAY			
8th DAY			
9th DAY			
10th DAY			
11th DAY			
12th DAY			
13th DAY			
14th DAY			
15th DAY			
16th DAY			
17th DAY			
18th DAY			
19th DAY			
20th DAY			
21st DAY			
22nd DAY			
23rd DAY			
24th DAY			
25th DAY			
26th DAY			
27th DAY			
28th DAY			
29th DAY			
30th DAY			
31st DAY			
TOTAL			
TOTAL EARNINGS			
TOTAL DEDUCTIONS			
BALANCE DUE			
NO. OF EMPLOYERS			
SEC. 401			
SEC. 408			
INSURANCE			
GEN. INC.			
SEC. 401(K)			
SEC. 408(K)			
DISC.			
ROTH			
MISC.			
EMPLOYEE RECEIVED IN FULL			
SIGNATURE			
WWW.PYRAMIDTIME.COM FROM: BOSTON, MA, U.S.A. MADE IN U.S.A. © 2002 PYRAMID TIME SYSTEMS, LLC			

Time card #35100-10 or 35100-10F

TIME CARD PRINT FORMAT

The time card (#35100-10 or 35100-10F) is used for weekly pay periods.
 Printing will appear as follows:

PUNCH IN JUL 12 7:00AM
 Prints Month, Date & Punch Time

PUNCH OUT JUL 12 3:00PM
 Prints Month, Date & Punch Time

SET EVENT USING BUZZER (3600SS)

The 3600SS Time Clock & Document Stamp has an internal buzzer to alert workers of start times, breaks, lunch and dismissal times.

**MENU : SET EVENT ▲▼
 SCHEDULE AN EVENT (e.g. Ring Internal Buzzer)**

FEATURE (SELECT)	DISPLAY	DEFAULT SETTING	OPTIONS (SCROLL ▲▼)
Set Event Schedule	SET EVENT #	NO	Scroll ▲(UP) or ▼(DOWN) to schedule event
Assign the Event a Number (1-50)	SET EVENT #		SET EVENT (e.g.1, 2, 3 ... 50)
Set the Event's Duration	EVENT #	OFF	OFF, .5 SEC, 1-15 SEC (determines length of time buzzer)
Set the Event's Hour	EVENT # HR =	12 HR: 12AM 24 HR: 00	EVENT HOUR +/- One Hour 12 HR: 12AM-11PM 24 HR: 00-23
Set the Event's Minute	EVENT # MIN =	00	EVENT MINUTE +/- One Minute (e.g. 00, 17, 59)
Set the Event's Day	EVENT # DAY =	ALL	One day event: SUN, MON, TUE, WED, THU, FRI, SAT All week event, SUN-SAT: ALL Monday thru Friday Event: M-F

USING TIME CLOCK

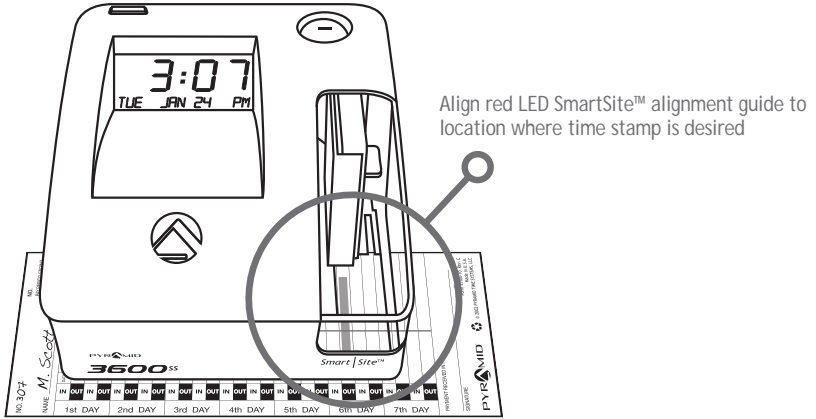

- ① To punch time card or stamp document, gently feed time card (35100-10 or 35100-10F) or document into slot at base of time clock, while aligning red LED SmartSite™ alignment guide to location where time stamp is desired.
- ② Continue to feed time card or document until the print actuator is activated.

PRINTING MODES

The 3550SS/3600SS can be set to print automatically or manually using the SET MODE feature. When set to AUTO the clock will print whenever the actuator is activated.

When set to MANUAL, the clock will only print when the “manual button” located in the left hand corner above the display screen is pressed.

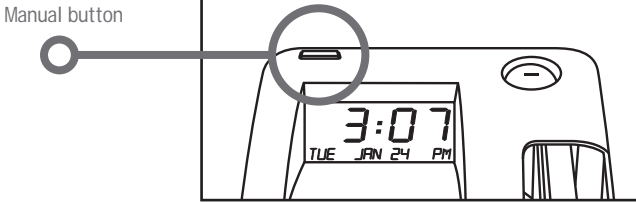

ADJUSTING DOCUMENT EDGE

The actuator can be adjusted to accommodate different document widths.

- 1 Place clock on its side so the viewing window is facing towards you.

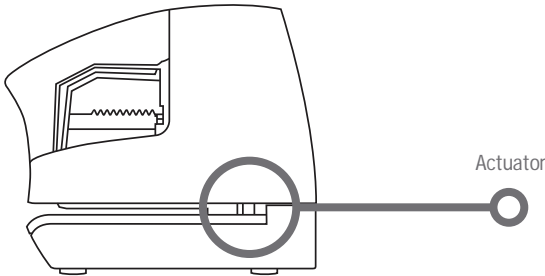

- 2 Locate the “actuator adjustment knob” on the bottom of the clock.
- 3 Push “actuator adjustment knob” in while sliding the actuator back and forth to adjust position.

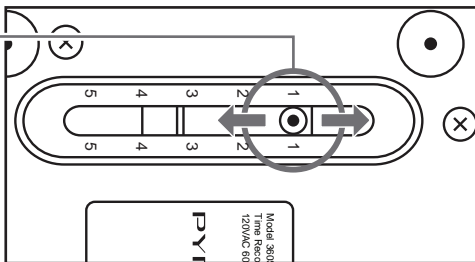

PRINTING CUSTOM MESSAGES (3600SS)

Scenario: It is 7:46AM on 7/12/13. You have selected "DATE OR FILE" from the Set Format Messages "(SET FMT MESSAGES)" menu. You have set Custom Message 1 "(CUSTOM MESSAGE 1)" to PYRAMID TIME SYS. You have set Custom Message 2 to "COUNTER". The clock will print to your document as follows:

```
line 1    JUL12'13 FILE
line 2    PYRAMID TIME SYS
line 3           1
```



After clock prints date stamp (line 1) "JUL 12'13" you have three seconds to print custom message (line 2), "PYRAMID TIME SYS". If you do not print first custom message (line 2) within 3 seconds, the clock will revert to date stamp (line 1).

Example A

```
line 1    JUL 12'13 FILE
line 2    PYRAMID TIME SYS
```

After you print first custom message (line 2), "PYRAMID TIME SYS", you have three seconds to print second custom message (line 3), "1". Again, if you do not print second custom message (line 3) within 3 seconds, the clock will revert to date stamp (line 1).

Example B

```
line 1    JUL 12'13 FILE
line 2    PYRAMID TIME SYS
line 3    JUL 12'13 FILE
```

After you print second custom message (line 3), "1", the clock will revert to date stamp (line 1).

Example C

```
line 1    JUL 12'13 FILE
```



NOTE: Each time date stamp prints(Examples A, B & C) the counter advances +1 (even though sequential numbers did not print).

REPLACING RIBBON CARTRIDGE

- ① Unlock and remove cover.
- ② Press ▲(UP) for 3 seconds to park ribbon carriage.
- ③ Unplug time clock *IMPORTANT*.
- ④ Turn clock on its side so ribbon cartridge & holder are on top.
- ⑤ Slide actuator to far left (see diagram).
- ⑥ Remove old ribbon cartridge by holding tab and lifting up.
- ⑦ Snap in new cartridge.
- ⑧ Replace cover, lock unit & plug in.
- ⑨ Feed time card through unit to test print quality.
- ⑩ Readjust the actuator.

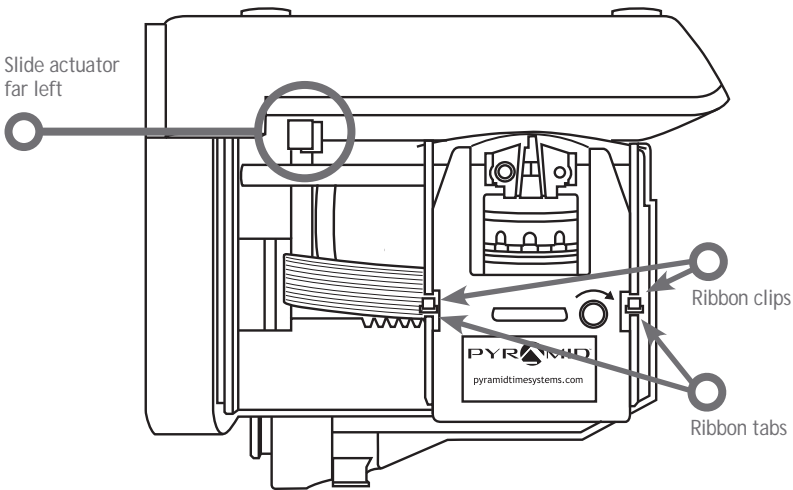

If ribbon is not completely over print head the resulting print will show incomplete characters. If ribbon cartridge is not completely snapped in holder, the resulting print will be increasingly lighter.

CLEANING THE CLOCK

- Maintain Peak Performance
- Prolong Life of Time Clock

WHEN TO CLEAN

- Every 6 months (*Office Environment*)
- As required (*HD Environment-workplace with high dust/dirt/debris*)
- Incomplete or Light Printing

WHAT TO CLEAN WITH

- Can of Compressed Air
- Rubbing Alcohol
- Foam Applicator
- Non-penetrating Oil (*such as 3-in-1 oil*)
- Clean, Dry Cloth

HOW TO CLEAN

- ① Unlock & remove time clock cover.
- ② Use canned air to blow out debris from time card slot, paying close attention to the sensor area on left hand side of card slot.
- ③ Using cloth, wipe down ribbon carriage rod then disperse a few drops of oil on rod.
- ④ Remove ribbon cartridge from time clock & use foam applicator dampened with rubbing alcohol to clean the exposed print head.
- ⑤ With ribbon removed, run a time card through the clock 10-15 times. This procedure will remove any ink build up from the print head. If there is no ink on the time card, add a little more alcohol. The print should start to darken, & then lighten up as you continue to run the card through the clock.
- ⑥ Reinstall ribbon, replace & lock time clock cover.

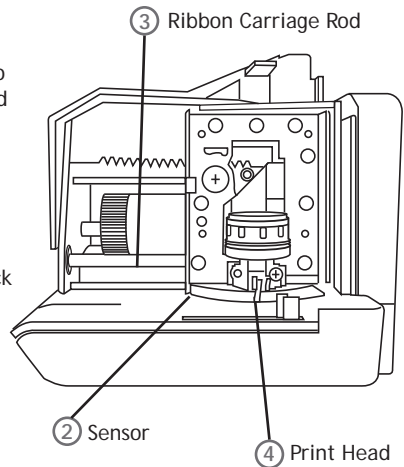

MASTER RESET

- ① Unplug time clock.
- ② Press & hold ▲(UP) button while plugging unit back in.
- ③ Release ▲(UP) button when "PTR3550 V1.00" or "PTR3600 V2.00" displays.
- ④ "TIME NOT SET, 88:88" appears on display screen.
- ⑤ Re-program time clock.

FAQS

- Q:** Do I have to use special cards?
A: Pyramid 35100-10 or 35100-10F (French) cards are designed for use with the 3550SS/3600SS when it is used for payroll, but you can use it to stamp other documents.
- Q:** What does ATAAP mean?
A: ATAAP is the acronym used by the U.S. government that describes how time is accounted for using hundredths of hour (i.e. one and a quarter hours equal 1.25 hours).

ACCESSORIES

3550SS/3600SS : ACCESSORIES

PART #	DESCRIPTION
5000R	Replacement Ink Ribbon Cartridge
35100-10	Time Cards (100pk)
35100-10M	Time Cards (1000pk)
35100-10F	Time Cards (100pk) English/French
35100-10FM	Time Cards (1000pk) English/French
400-3	25 Capacity Adjustable Time Card Rack
400-X	25 Capacity Expanding Time Card Rack
300-1	Heavy Duty Metal Time Card Rack

LIMITED HARDWARE WARRANTY

- Pyramid Time System warrants its equipment to original user against defective material or workmanship for a period of 1-year from date of purchase. Proof of purchase & purchase date are required for warranty service on this product.
- Please remember to register your product at pyramidtechnologies.com/ProductRegistration/.
- Pyramid Time Systems' responsibility under this warranty is limited to replacement of defective part(s). Replacement is the sole discretion of Pyramid Time Systems.
- For Return Shipments to Pyramid Time Systems, product must be shipped in its original carton or equivalent. The cost & method of return freight for warranted product is the sole responsibility of the customer. Pyramid Time Systems will not assume any responsibility for loss or damage incurred in shipping.
- Pyramid Time Systems reserves the right to determine whether parts failed because of defective material, workmanship or other causes.
- Failure caused by accident, alteration, misuse or improper packaging of returned unit is not covered by this warranty.
- Any repair done by the customer without the consent from Pyramid Time Systems will automatically void the warranty.
- Users in countries other than Canada and USA should contact the Dealer from whom the unit was purchased.
- The rights under this warranty are limited to the original user and may not be transferred to subsequent users.

EXTENDED WARRANTY PLANS

Protect your investment with a Pyramid *TimeKeeper Warranty Plan*. Please contact Pyramid Time Systems or visit pyramidtimesystems.com for more information.

CONTACT US:

For more information, visit pyramidtimesystems.com or call our technical support team at 888.479.7264 during regular business hours: 8am-5pm EST, M-F.

SPECIFICATIONS

3550SS/3600SS : SPECIFICATIONS

OPERATING CONDITIONS	
Temperature	0°C - 50°C, 32°F - 122°F
Humidity	10-95% RH, non condensing
POWER	100-240VAC, 50/60 Hz
POWER FAILURE	
Battery Back-Up	30 Days, Data & Time
Battery Life	10 Years
CALENDAR	Automatic Leap Year & Daylight Savings Time, Year up to 2050
CLOCK ACCURACY	Less than 30 seconds/year
WEIGHT	2.6lbs (1.17kg)
DIMENSIONS	6.125inW x 5.75inH x 6.75inD (15.5cm x 14.6cm x 17.2cm)
CERTIFICATIONS	UL and CUL (power supply)
MOUNTING	Desktop or Wall mountable

TABLA DE CONTENIDOS

VISTA GENERAL DEL PRODUCTO 19

CARACTERÍSTICAS 19

CONTENIDOS 20

CONFIGURACIÓN Y PROGRAMACIÓN 21

CONFIGURACIÓN DE CARACTERÍSTICAS 22

CONFIGURACIÓN DE LOS MENSAJES PERSONALIZADOS Y DEL MODO DE CONTADOR 23-24

TARJETAS DE REGISTRO DE TIEMPO 25

FORMATO DE IMPRESIÓN DE LAS TARJETAS DE REGISTRO DE TIEMPO 25

ZUMBADOR 26

USO DEL REGISTRADOR DE TIEMPO 27

MODOS DE IMPRESIÓN 28

AJUSTE DE LA ORILLA DEL DOCUMENTO 28

IMPRESIÓN DE MENSAJES PERSONALIZADOS (3600SS) 29

REEMPLAZO DEL CARTUCHO DE CINTA 30

CÓMO LIMPIAR 31

RESTABLECIMIENTO MAESTRO 32

PREGUNTAS FRECUENTES 32

ACCESORIOS 32

GARANTÍA Y ATENCIÓN AL CLIENTE 33

ESPECIFICACIONES 34

VISTA GENERAL DEL PRODUCTO

¡Gracias por elegir el registrador de tiempo y sellador de documentos 3550ss/3600ss SmartSite™. El 3550ss/3600ss es nuestro registrador de tiempo más versátil, listo para realizar un cronometraje del empleado, sellado de documentos y estampado de mensajes preestablecidos. El 3600ss estampado de mensajes personalizados y foliador secuencial de números de páginas. La exclusiva guía de vista de patente pendiente SmartSite™ está equipada con una guía de alineación de LED rojo que garantiza la perfecta alineación de estampado de la tarjeta de registro de tiempo, y el estampado del documento una vez tras otra.

El 3550ss/3600ss es capaz de imprimir el sello de entrada y salida de los empleados en documentos sensibles, usando uno de los 14 mensajes preestablecidos. El 3600ss imprimir mensajes personalizados de tipo alfanumérico de dos líneas, o foliar números de páginas secuenciales hasta el 9999 en sellos consecutivos, utilizando un foliador automático o manual. La característica de ajuste de la orilla del documento, se acomoda a cualquier tamaño de documento. La configuración sencilla, operación sencilla y cambios sencillos de cinta, hacen de este registrador de tiempo ¡un favorito para los pequeños negocios!

Lea esta guía de usuario para la configuración y la operación del aparato.

REGISTRADOR DE TIEMPO Y SELLADOR DE DOCUMENTOS : CARACTERÍSTICAS

Capacidad de empleados	Ilimitada
Alineación	Guía LED Roja SmartSite™
Tipo personal (3600SS)	Tipo personal de estampado de la fecha y hasta 2 líneas alfanumérica
Mensajes preconfigurados	14 mensajes preconfigurados para imprimir documentos de registro de tiempo sensibles
Modo de contador (3600SS)	Numeración secuencial de hasta 9999
Carga	Lateral, ajustable a la orilla del documento
Cinta de tinta	Negra
Idioma de impresión	Inglés, español, francés
Impresión	Pantalla manual o semiautomática
Pantalla	Hora, fecha y día de la semana
Formato de impresión	Fecha y hora (a elegir AM y PM, militarizada o verdaderamente militar)
Impresión	Matriz de puntos
Restablecimiento automático de la hora	Meses cortos, Año bisiesto y ahorro de tiempo de día
Respaldo de batería	Salvaguarda la información y la configuración hasta por 30 días sin energía
Sello inalterable	El candado de seguridad protege contra el costoso robo del tiempo
Garantía	1 año de garantía limitada por parte del fabricante

CONTENIDOS

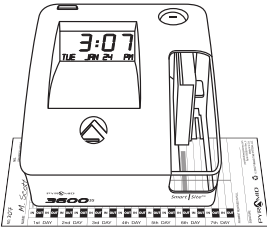

Registrador de tiempo y sellador de documentos 3550ss/3600ss SmartSite™

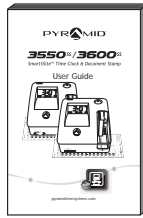

3550SS/3600SS Guía de usuario

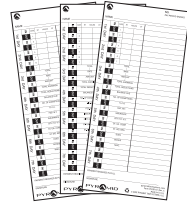

35100-10 Tarjeta de registro de tiempo (25)

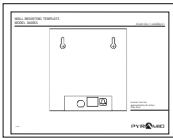

Plantilla de montaje



Llaves de seguridad (2)

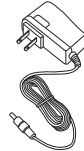

Adaptador de corriente

QUÉ NECESITARÁ

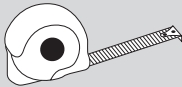

Cinta de medir



Lápiz



Desarmador de cabeza Philips

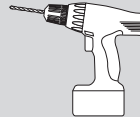

Taladro (Opcional)

CONOCER SU N ° SERIE

IMPORTANTE:

Antes de montar, escriba su n ° de serie ubicado en la parte trasera del registrador de tiempo.



Anote aquí su
núm. de serie:

--	--	--	--	--	--	--	--	--	--	--	--	--	--	--	--	--	--	--	--	--

CONFIGURACIÓN

- 1 Retire el registrador de tiempo del empaque, y colóquelo sobre una superficie plana y nivelada.
- 2 Abra y quite la cubierta superior.
- 3 Conecte el adaptador de alimentación en el puerto ubicado detrás de la pantalla de visualización y la unidad de enchufe en la pared de la CA de salida.

MONTAJE SOBRE LA PARED

- 1 Elija una posición conveniente para que los empleados registren su ENTRADA Y SALIDA. Asegúrese de que el tomacorriente esté dentro de los 5 pies de distancia de la ubicación de montaje.
- 2 Utilice cinta de enmascarar para mantener la plantilla de montaje sobre la pared, cerciorándose que la plantilla esté ubicada de manera que la parte inferior del registrador de tiempo, esté a aproximadamente 45 pulgadas desde el suelo.
- 3 Perfore tres orificios usando la plantilla como guía.
- 4 Retire la plantilla de la pared, e instale tornillos del núm 10 (no incluidos), dejando aproximadamente 3/16 de pulgada de los tornillos expuesta. Para paredes de tablaroca, utilice anclas de plástico.
- 5 Cuelgue el registrador de tiempo sobre la pared, alineando los orificios en la parte posterior con las cabezas de los tornillos. Presione hacia abajo sobre el registrador de tiempo, hasta que asiente sobre los tornillos.
- 6 Conecte la unidad a un tomacorriente CA de pared.

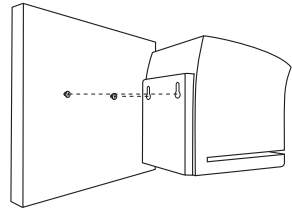

PROGRAMACIÓN

- 1 Use la llave para destrabar y retirar la cubierta superior o delantera. Ubique los botones de programación etiquetados SELECT, ▲(ARRIBA) o ▼(ABAJO).
- 2 Oprima SELECT hasta que se muestre la característica deseada (vea la tabla en la página 22).
- 3 Oprima ▲(ARRIBA) o ▼(ABAJO) para desplazarse por las opciones de las características.
- 4 Oprima SELECT para guardar las opciones de configuración y continuar con la siguiente característica.

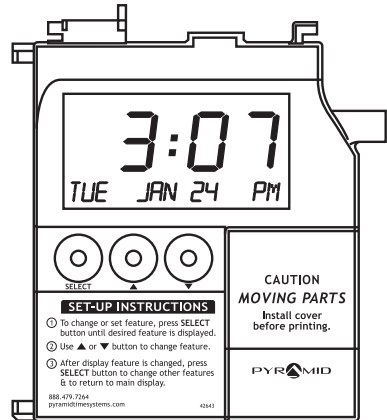

REGISTRADOR DE TIEMPO Y SELLADOR DE DOCUMENTOS:
 CONFIGURACIÓN DE CARACTERÍSTICAS

CARACTERÍSTICA (SELECT)	PANTALLA	OPCIONES (DESPLAZAMIENTO ▲▼)
Establecer idioma	LANG = ENGLISH	INGLÉS, Francés (FRANCAIS), Español (ESPANOL)
Fijar Fecha Formato	FMT FCHA=MMDDAA	MM/FF/AA (EE.UU), FF/MM/AA (EUROPA), YY/MM/FF
Fijar año	SEL AÑO = 2014	AÑO MOSTRADO +/- 1 Año
Fijar mes	SEL MES = ENE	MES MOSTRADO +/- 1 Mes
Fijar Fecha	SEL DIA = 1	FECHA MOSTRADA +/- 1 Día
Fijar la regla de tiempo de ahorro de luz de día (DST)	CRMB HR = USA	EE.UU: EE.UU DST: Comienza el 2do DOMINGO de MARZO, y termina el 1er DOMINGO de NOVIEMBRE EUROPA: DST Europeo: Comienza el último DOMINGO de MARZO, y termina el último domingo de OCTUBRE OTRO: Fijar una regla personalizada de DST. ¹ APAGAR: Sin ajuste para DST.
Fijar formato	FM USUAL = AM/PM	AM/PM: 12 horas, MIL: Militar, 24 horas
Fijar formato de tiempo impreso	FMT IMPR = AM/PM	AM/PM: 12 Horas (ej. 3:30 PM) MIL: Militar, 24 horas (ej 15:30) ATAAP: Militar, 24 horas, minutos expresados en cientos por una hora (ej. 15.50) 24H.1: Militar, 24 horas, minutos expresados en décimos de una hora (ej. 15.5)
Fijar formato de dirección del texto	IMPR DIR = DRECHA	Derecha = Imprimir en la parte derecha de la tarjeta de registro de tiempo. Izquierda = Imprimir en la parte izquierda de la tarjeta de registro de tiempo.
Programar Zumbardo (3600SS)	PRG EVNTO #NO	NO: Ningún evento programado. SI: Evento(s) Programado(s). SELECCIONAR EVENTO #1-50 (Véase página 25)
Modo de configuración	MODO = AUTO	VEA LOS MODOS DE IMPRESIÓN EN LA PÁGINA 28
Establecer mensajes preprogramados	FMT = FCHA HORA	VER MENSAJES PREPROGRAMADOS PÁG. 23
Establecer mensaje personalizado	SET FMT MENSJ = NO	VER MENSAJES PERSONALIZADO EN LAS PÁG. 29 (3600SS)
Fijar la hora	SET HORA = 12PM	HORA MOSTRADA +/- 1 Hora
Fijar minutos	SET MINUTES = 0	MINUTO MOSTRADO +/- 1 Minuto

¹SELECT CRMB HR=OTROS. Desplácese y seleccione INIC o FIN DOM (Las opciones disponibles están en los 1er, 2do, 3er, 4to y último domingo de cada mes). Necesitará reprogramar su DST personalizado si ya sea la fecha de INICIO o la de FIN cae en el último día del mes.

MODO DE MENSAJES Y CONTADOR

El 3550SS/3600SS funciona como un sellador de documentos y está preprogramado con 14 formatos de mensaje comunes. Además, cada uno de estos mensajes preprogramados se puede mejorar con hasta dos líneas de impresión personalizable, o con un contador secuencial (3600SS).

MENSAJES PREPROGRAMADOS

- ① En el menú FMT FCHA HORA (3550SS) o en el menú SET FMT MENSJ (3600SS), oprima ▲(ARRIBA) o ▼(ABAJO) para seleccionar "Sí".
- ② Oprima SELECT.
- ③ Oprima ▲(ARRIBA) o ▼(ABAJO) para desplazarse por los mensajes preprogramados. (vea la siguiente tabla)¹
- ④ Oprima SELECT para elegir el mensaje deseado² y avanzar al siguiente menú.
- ⑤ Si no desea un mensaje personalizado "EST MENS=NOUTIL", oprima SELECT, o para programar un mensaje personalizado "EST MNSI", siga los pasos en la página 24 (3600SS).
- ⑥ Si no desea un mensaje personalizado "EST MNS=NOUTIL", oprima SELECT, o para programar un mensaje personalizado "EST MNS2", siga los pasos en la página 24.

LOS MENSAJES EN FORMATO (SET FMT MENSJ)

PANTALLA	EJEMPLO
FMT=FCHA HORA (ajustes por defecto)	JUL12 07:46PM
FMT=FCHA AN HORA	JUL12' 13 07:46PM
FMT=FCHA AN APRO	JUL 12' 13 APRO
FMT=FCHA AN FAX	JUL 12' 13 FAX
FMT=FCHA AN CLSF	JUL 12' 13 CLSF
FMT=FCHA AN ENTR	JUL 12' 13 ENTR
FMT=FCHA AN SALI	JUL 12' 13 SALI
FMT=FCHA AN PAGA	JUL 12' 13 PAGA
FMT=FCHA AN RECI	JUL 12' 13 RECI
FMT = FCHA AN ENVI	JUL 12' 13 ENVI
FMT = FCHA AN ORIG	JUL 12' 13 ORIG
FMT = FCHA AN VACI	JUL 12' 13 VACI
FMT = FCHA AN USAD	JUL 12' 13 USAD
FMT = FCHA AN CMPL	JUL 12' 13 CMPL



¹Por defecto, el registrador imprimirá el formato FECHA HORA si no se elige un mensaje.

²El mensaje preprogramado elegido se imprimirá primero (fecha estampada).

MENSAJES PERSONALIZADOS (3600SS)

- 1 Para programar un mensaje personalizado oprima ▲(ARRIBA) o ▼(ABAJO) en el menú "ESTIMSI=NOUTIL" y oprima SELECT para elegir "USO" el mensaje personal 1.
- 2 MENSAJE PERSONAL se muestra en el registrador.



- 3 el signo "*" (cursor) destellará en la posición del primer caracter. Hay 16 posiciones disponibles para su mensaje personalizado. Los caracteres son alfanuméricos (A-Z, en blanco, <contador>, 0-9).
- 4 Desplácese a través de cada caracter utilizando ▲(ARRIBA) or ▼(ABAJO). Oprima SELECT para avanzar al siguiente caracter.¹
- 5 Oprima SELECT después del caracter 16. "ESTIMSI=NOUTIL" se desplegará en la pantalla.
- 6 Si no se desea un segundo mensaje personalizado "ESTIMSI=NOUTIL", oprima SELECT, o para programar un segundo mensaje personalizado oprima ▲(ARRIBA) o ▼(ABAJO) en el menú "ESTIMSI=NOUTIL" y oprima SELECT para elegir "USO" el mensaje personal 2.
- 7 Repita los pasos 3 y 4.
- 8 Oprimir SELECT después del caracter 16th avanza a las opciones del menú final, SEL HORA O SEL MINUTOS.²

MODO DE CONTADOR (3600SS)

Para activar el modo de contador SELECT "CONTARRRESTAR" en cualquier posición de cualquiera de los mensajes personalizados (vea los pasos arriba).

Un número creciente (1,2,3,-9999) se imprimirá en la segunda o tercera línea cada vez que usted imprima hasta 3 segundos después de "estampar fecha" o "mensaje personal".



¹Usted no puede mover el cursor hacia atrás. Debe avanzar a través de la posición de los 16 caracteres para guardar el mensaje.

²Se recomienda que restablezca la hora después de crear los mensajes personalizados.

TARJETAS DE REGISTRO DEL TIEMPO

NAME		NO. PAY PERIOD BEGIN	
DATE	HR	MIN	OT
1st DAY	AM	PM	
2nd DAY	AM	PM	
3rd DAY	AM	PM	
4th DAY	AM	PM	
5th DAY	AM	PM	
6th DAY	AM	PM	
7th DAY	AM	PM	
TOTAL			
BASE			
ADJUST			
TOTAL EARNINGS			
TOTAL DEDUCTIONS			
BALANCE DUE			
NET OF DEDUCTIONS			
"GROSS"			
FEDERAL			
INSURANCE			
GEN'AL			
SECUR/DOWNE			
SOCIAL SECL			
DUES			
BONUS			
MISC.			
PAYMENT RECEIVED IN FULL			
SIGNATURE		BY PYRAMID SYSTEMS, INC. FORM 3550/3600 Rev. C Model 3550/3600 © 2002 PYRAMID TIME SYSTEMS, LLC	

Tarjeta de registro del tiempo #35100-10

REGISTRO DE TIEMPO

La tarjeta de registro de tiempo (#35100-10) se usa para períodos de paga semanales.
 La impresión aparecerá como sigue:

REGISTRO DE ENTRADA **JUL 12 7:00AM**
 Imprime mes, fecha y hora de registro

REGISTRO DE SALIDA **JUL 12 3:00PM**
 Imprime mes, fecha y hora de registro

CONFIGURAR EVENTO USANDO ZUMBADOR (3600SS)

El 3600SS reloj de tiempo tiene una opción de zumbador de alerta a los trabajadores para las horas de inicio, descanso, almuerzo y de salida.

MENÚ : SELECCIONAR EVENTO ▲▼
PROGRAMAR UN EVENTO (por ej.: Sonido zumbador interno)

CARACTERÍSTICA (SELECCIONAR)	DESPLIEGUE	CONFIGURACIÓN PREDETERMINADA	OPCIONES (DESPLAZARSE ▲▼)
Seleccionar Programar Evento	PRG EVENTO *	NO	Desplazarse ▲(ARRIBA) o ▼(ABAJO) para programar un evento
Asignar un número (1-50) al evento	RGB EVENTO *		SELECCIONAR EVENTO (por ej.: 1, 2, 3 ... 50)
Seleccionar la duración del evento	EVENTO *	OFF	OFF, .5 SEG, 1-15 SEG (determina la duración de los sonidos del zumbador)
Seleccionar la hora del evento	EVENTO * HR	12 HR: 12AM 24 HR: 00	HORA DEL EVENTO +/- una hora 12 HR: 12AM-11PM 24 HR: 00-23
Seleccionar el minuto del evento	EVENTO * MIN	00	MINUTO DEL EVENTO +/- Un minuto (por ej.: 00, 17, 59)
Seleccionar día del evento	EVENTO * DÍA	ALL (TODOS)	Evento de un día: DOM, LUN, MAR, MIE, JUE, VIE, SAB Evento de toda la semana: DOM-SAB: (ALL) TODOS Evento de Lunes a viernes: L-V

USANDO EL REGISTRADOR DE TIEMPO

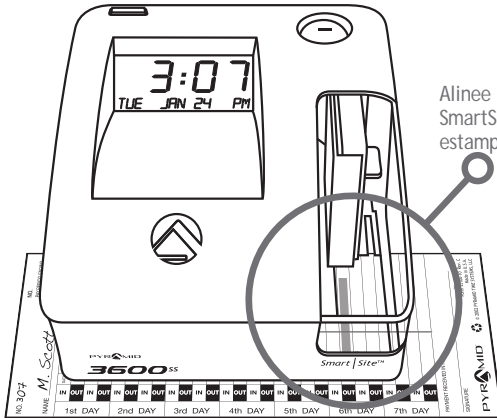

Alinee la guía de alineación Align red LED SmartSite™ para ubicar dónde desea que se estampe la hora de registro

- ① Para registrar en la tarjeta de registro o estampar un documento, introduzca suavemente la tarjeta de registro de tiempo (35100-10) o el documento dentro de la ranura en la base del registrador de tiempo, mientras que alinea la guía de alineación roja LED SmartSite™ a la ubicación donde desea el estampado.
- ② Continúe introduciendo la tarjeta de registro o el documento, hasta que el actuador de impresión se active.

MODOS DE IMPRESIÓN

El 3550SS/3600SS se puede configurar para imprimir automáticamente o manualmente, utilizando la característica SET MODD. Cuando se ajuste el modo AUTO el registrador imprimirá cuando quiera que se active el actuador.

Cuando se establece en modo MANUAL, el reloj sólo imprimirá cuando el actuador se activa y el “botón manual” situado en la esquina superior izquierda de la pantalla se presiona.

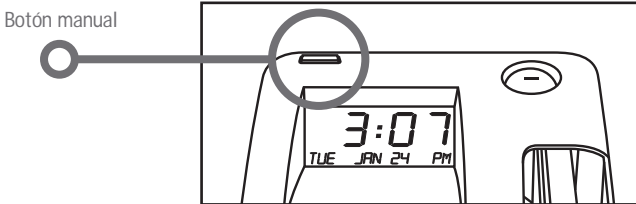

AJUSTE DEL BORDE DEL DOCUMENTO

El actuador se puede ajustar para acomodarse a distintos anchos de documento.

- 1 Coloque el reloj de lado para que la ventana de visualización esté orientada hacia usted.

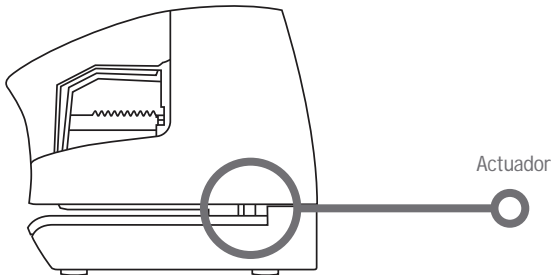

- 2 Ubique la “perilla de ajuste del actuador” sobre la parte baja del reloj.
- 3 Empuje la “perilla de ajuste del actuador” mientras que desliza el actuador hacia delante y hacia atrás para ajustar la posición.

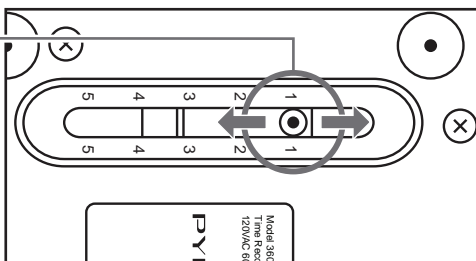

IMPRESIÓN DE MENSAJES PERSONALIZADOS (3600SS)

Escenario: Son las 7:46AM del 7/12/13. Usted eligió "FECHA RN CLSF" desde el menú de Configuración de formato de mensajes("SET FMT MEN5J)". Configuró el Mensaje personalizado 1 "(EST MNS)" a PYRAMID TIME SYS. Configuró el Mensaje personalizado 2 en "«CONTRARRESTAR»". El registrador imprimirá su documento como sigue:

línea 1 JUL 12 ' 13 CLSF
línea 2 PYRAMID TIME SYS
línea 3 1



Después de que el registrador imprime el estampado de la fecha (línea 1) "JUL 12 ' 13" tiene tres segundos para imprimir un mensaje personalizado (línea 2), "PYRAMID TIME SYS". Si no imprime el primer mensaje personalizado (línea 2) dentro de los siguientes 3 segundos, el registrador regresará al estampado de la fecha (línea 1).

Ejemplo A

línea 1 JUL 12 ' 13 CLSF
línea 2 JUL 12 ' 13 CLSF

Después que ha impreso el primer mensaje personalizado (línea 2), "PYRAMID TIME SYS", tiene tres segundos para imprimir un segundo mensaje personalizado (línea 3), "1". De nueva cuenta, si no imprime el primer mensaje personalizado (línea 3) dentro de los siguientes 3 segundos, el registrador regresará al estampado de la fecha (línea 1).

Ejemplo B

línea 1 JUL 12 ' 13 CLSF
línea 2 PYRAMID TIME SYS
línea 3 JUL 12 ' 13 CLSF

Después de imprimir un segundo mensaje personalizado (línea 3), "1", el registrador regresará al estampado de la fecha (línea 1).

Ejemplo C

línea 1 JUL 12 ' 13 CLSF



NOTA: Cada impresión de estampado de la hora y la fecha (Ejemplos A, B & C) el contador avanza +1 (aún cuando no se hayan impreso los números secuenciales).

REEMPLAZO DEL CARTUCHO DE CINTA

- ① Destrahe y retire la cubierta.
- ② Oprima ▲(ARRIBA) durante 3 segundos para aparcar el cartucho de la cinta.
- ③ Desenchufe el registrador de tiempo. ***IMPORTANTE***
- ④ Gire el registrador sobre su costado, de manera que el cartucho de la cinta y la agarradera estén arriba.
- ⑤ Deslice el actuador hasta el extremo izquierdo.
- ⑥ Retire el cartucho de la cinta antigua aguantando la pestaña de la cinta y levantando hacia arriba.
- ⑦ Encaje el cartucho nuevo.
- ⑧ Reemplace la cubierta, cierre la unidad y enchufe.
- ⑨ Introduzca la tarjeta de registro a través de la unidad para verificar la calidad de impresión.

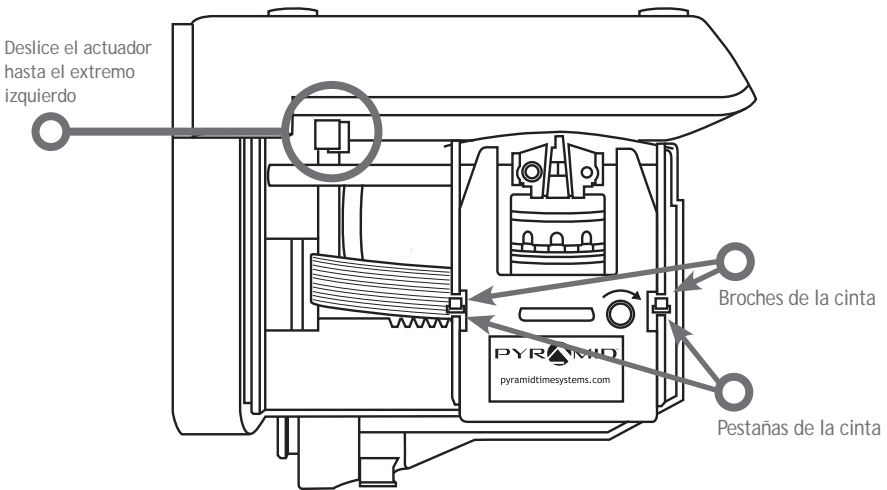

Si la cinta no se encuentra completamente por encima de la cabeza de impresión, la impresión mostrará caracteres incompletos. Si no se abrocha completamente el cartucho de cinta dentro de la agarradera, la impresión resultará cada vez más pálida.

CÓMO LIMPIAR

- ① Abra y retire la cubierta del reloj de tiempo.
- ② Utilice aire comprimido para soplar los escombros de la ranura de la tarjeta de registro, prestando atención especial al área del sensor en el lado izquierdo de la ranura para insertar las tarjetas.
- ③ Utilizando un paño, limpie la varilla del carro de la cinta y luego disperse unas gotas de aceite en la varilla.
- ④ Retire el cartucho de la tinta del reloj de tiempo y use un aplicador de espuma humedecido con alcohol para frotar para limpiar el cabezal expuesto.
- ⑤ Con la cinta retirada, ingrese una tarjeta de registro al reloj 10-15 veces. Este procedimiento permite eliminar cualquier acumulación de tinta desde el cabezal. Si no hay tinta en la tarjeta de registro, añada un poco más de alcohol. La impresión deberá comenzar a oscurecerse y luego aclararse al pasar la tarjeta de registro por el reloj.
- ⑥ Vuelva a colocar la cinta, coloque la cubierta y cierre con llave.

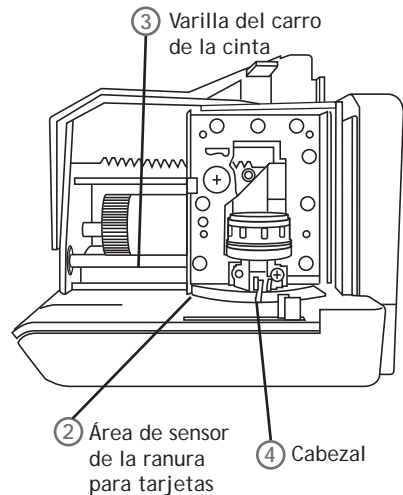

RESTABLECIMIENTO MAESTRO

- ① Desenchufe el registrador de tiempo.
- ② Oprima y mantenga oprimido el botón ▲(ARRIBA) a la vez que vuelve a enchufar la unidad.
- ③ Libere el botón ▲(ARRIBA) cuando se muestre en la pantalla "PTR3550 01.00 o PTR3600 02.00".
- ④ En la pantalla aparece "TIME NOT SET, 00:00".
- ⑤ Reprograme el registrador de tiempo.

PREGUNTAS FRECUENTES

- P: ¿Tengo que utilizar tarjetas especiales?
R: Las tarjetas Pyramid 35100-10 están diseñadas para utilizarse con el 3550SS/3600SS cuando se usan para la nómina, pero puede usar el registrador para imprimir otros documentos.
- P: ¿Qué significa ATAAP?
R: ATAAP son las siglas que utiliza el gobierno de los Estados Unidos y que describe cómo se cuenta el tiempo para usar las centésimas de hora (es decir que una hora y un cuarto equivalen a 1.25 horas).

ACCESORIOS

3550SS/3600SS : ACCESORIOS

NÚM. DE PARTE	DESCRIPCIÓN
5000R	Reemplazo del cartucho de cinta
35100-10	Tarjeta de registro de tiempo (paquete de 100)
35100-10M	Tarjeta de registro de tiempo (paquete de 1000)
400-3	Estante ajustable con capacidad para 25 tarjetas de registro de tiempo
400-X	Estante expandible con capacidad para 25 tarjetas de registro de tiempo
300-1	Estante de metal pesado para tarjetas de registro de tiempo

GARANTÍA LIMITADA DEL HARDWARE

- Pyramid Time System garantiza sus equipos al usuario original, contra material o mano de obra defectuosos, por un periodo de 1 año a partir de la fecha de compra. Se requiere comprobante de la compra y de la fecha de compra para la garantía de servicio de este producto.
- Recuerde registrar su producto en pyramidtimesystems.com/ProductRegistration/.
- La responsabilidad de Pyramid Time Systems bajo esta garantía se limita al reem plazo de la(s) parte(s) defectuosa(s). El reemplazo es a criterio exclusivo de Pyramid Time Systems.
- Para los embarques de devoluciones a Pyramid Time Systems, los productos deben enviarse empacados en su embalaje original o equivalente. El costo y método de flete de devolución para el producto garantizado es responsabilidad exclusiva del cliente. Pyramid Time Systems no asumirá ninguna responsabilidad por la pérdida o daño incurrido en el envío
- Pyramid Time Systems se reserva el derecho de determinar si las partes fallaron debido a material defectuoso, mano de obra u otras causas.
- Esta garantía no cubre las fallas provocadas por accidentes, alteraciones, uso indebido o embalaje inapropiado de la unidad devuelta.
- Cualquier reparación que el cliente realice sin el consentimiento de Pyramid Time Systems anulará automáticamente la garantía.
- Los usuarios en otros países distintos de Canadá y Estados Unidos, deberán de comunicarse con el distribuidor con el que adquirieron la unidad.
- Los derechos bajo esta garantía están limitados al usuario original y no se pueden transferir a usuarios subsecuentes.

PLANES DE GARANTÍA AMPLIADA

Proteja su inversión con un *Plan de servicio de cuidado completo* Pyramid. Para mayor información comuníquese con Pyramid Time Systems o visite pyramidtimesystems.com.

CONTÁCTENOS:

Para mayor información, visite pyramidtimesystems.com o llame a nuestro equipo de servicio técnico al **888.479.7264** durante los horarios normales de negocios: **8am-5pm EST, Lunes a Viernes.**

ESPECIFICACIONES

3550SS/3600SS : ESPECIFICACIONES

CONDICIONES DE OPERACIÓN	
Temperatura	0°C - 50°C, 32°F - 122°F
Humedad	10-95% HR, sin condensación
ENERGÍA	100-240VAC, 50/60 Hz
FALLA DE ENERGÍA	
Respaldo de batería	30 días, información y tiempo
Vida de la batería	10 años
CALENDARIO	Año bisiesto automático y Tiempo de ahorro de luz de día, año hasta 2050
EXACTITUD DEL REGISTRADOR	Menos de 30 segundos por año
PESO	2.6 libras (1.17kg)
DIMENSIONES	6.125pulg. W x 5.75pulg. H x 6.75pulg.D (15.5cm x 14.6cm x 17.2cm)
CERTIFICACIONES	UL y CUL
MONTAJE	Para utilizarse sobre el escritorio o montarse en la pared

TABLE DES MATIÈRES

APERÇU DU PRODUIT 36

CARACTÉRISTIQUES 36

CONTENUS 37

INSTALLATION ET PROGRAMMATION 38

CONFIGURATION DES FONCTIONS 39

PROGRAMMATION DES MESSAGES PERSONNALISÉS ET
DU MODE COMPTEUR 40-41

CARTES DE POINTAGE 42

FORMAT D'IMPRESSION DES CARTES DE POINTAGE 42

VIBREUR 43

UTILISATION DE L'HORLOGE POINTEUSE 44

MODES D'IMPRESSION 45

RÉGLAGE DU BORD DU DOCUMENT 45

IMPRESSION DE MESSAGES PERSONNALISÉS (3600SS) 46

REMPLACEMENT DE LA CARTOUCHE DU RUBAN 47

COMMENT NETTOYER 48

RÉINITIALISATION 49

FOIRE AUX QUESTIONS 49

ACCESSOIRE 49

GARANTIE ET SERVICE À LA CLIENTÈLE 50

SPÉCIFICATIONS 51

APERÇU DU PRODUIT

Merci d'avoir choisi l'Horloge pointeuse et dateur de document 3550ss/3600ss SmartSite™! La 3550ss/3600ss est notre horloge pointeuse la plus polyvalente, prête à effectuer le suivi du temps des employés, le datage des documents et le tamponnage de messages prédéfinis. La 3600SS tamponnage de messages personnalisés et la numérotation de pages séquentielles. Le guide de visualisation de l'exclusif SmartSite™, avec brevet en instance, est équipé d'un guide d'alignement DEL rouge pour assurer que l'estampillage des cartes de pointage et des documents soit parfaitement aligné chaque fois.

La 3550ss/3600ss est capable de pointer l'heure d'entrée et de départ des employés, de tamponner les documents urgents/à durée limitée en utilisant l'un des 14 messages prédéfinis. La 3600SS de tamponner des messages personnalisés avec un maximum de 2 lignes de type alphanumérique, ou de tamponner la numérotation séquentielle des pages jusqu'à 9999 timbres consécutifs à l'aide de tamponnage automatique ou manuel. La fonction réglable pour bords de document s'adapte à tout format de document. La simple configuration, avec son fonctionnement simple et les simples changements de ruban font de cette horloge une préférée des petites entreprises!

Veuillez lire ce guide de l'utilisateur pour une installation et un fonctionnement simple.

HORLOGE POINTEUSE ET DATEUR DE DOCUMENT: CARACTÉRISTIQUES

CAPACITÉ D'EMPLOYÉS	Illimité
Alignement	Guide DEL rouge SmartSite™
Type de personnalisation (3600SS)	Horodatage et jusqu'à 2 lignes personnalisées alphanumériques
Messages prédéfinis	14 messages prédéfinis pour l'horodatage des documents urgents/à durée limitée
Mode compteur (3600SS)	Numérotation séquentielle jusqu'à 9999
Chargement	Latéral, bord du document réglable
Encre du ruban	Noir
Langue d'impression	Anglais, espagnol et français
Impression	Semi-automatique ou manuel
Affichage	Heure, date et jour de la semaine
Format d'impression	Date et heure (sélectionner AM/PM, militaire ou vrai militaire)
Impression	Matrice de points
Réinitialisation automatique du temps	Mois courts, année bissextile et heure avancée
Batterie de secours	Protège les données et les paramètres jusqu'à 30 jours sans électricité
Inviolable	Serrure de sécurité protège contre le vol de temps coûteux
Garantie	Garantie limitée de 1 an du fabricant

CONTENUS

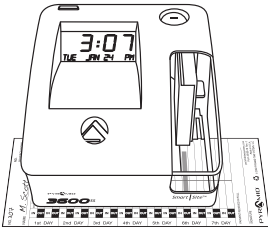

Horloge pointeuse et dateur de document 3550ss/3600ss SmartSite™

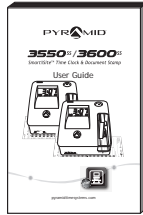

3550SS/3600SS Guide de l'utilisateur



35100-10 Carte de pointage (25)

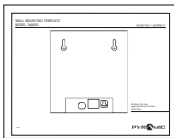

Gabarit de montage



Clés de sécurité (2)

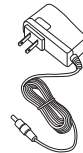

Adaptateur secteur

CONNAISSEZ VOTRE NUMÉRO DE SÉRIE

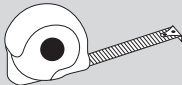

Ruban à mesurer



Crayon



Tournevis à pointe cruciforme

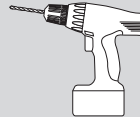

Perceuse électrique (en option)

CONNAISSEZ VOTRE NUMÉRO DE SÉRIE

IMPORTANT:

Veuillez écrire le numéro de série situé à l'arrière de l'horloge pointeuse avant le montage.



Écrivez votre numéro de série ici:



15 empty boxes for writing the serial number.

INSTALLATION

- ① Sortir l'horloge pointeuse du carton et placer sur une surface plane et plate.
- ② Déverrouillez et retirez le couvercle supérieur.
- ③ Branchez l'adaptateur d'alimentation dans le port situé derrière l'écran d'affichage et le brancher sur l'unité de mur AC sortie.

MONTAGE MURAL

- ① Sélectionner un emplacement convenable pour le pointage d'entrée et de sortie des employés. Vous assurer que la prise de courant se trouve à 1,52 m (5 pieds) de l'emplacement de montage.
- ② Utiliser du ruban de masquage pour tenir le gabarit de montage sur le mur tout en vous assurant que le gabarit soit positionné de manière que l'horloge pointeuse soit d'environ 1,14 m (45 pouces) du sol.
- ③ Percer des trous à l'aide du gabarit comme guide.
- ④ Retirer le gabarit du mur et installer des vis #10 (pas incluses), en laissant environ 4,76 mm (3/16 pouce) des vis apparentes. Pour les murs en plaque de plâtre, utiliser des brides d'ancrage en plastique.
- ⑤ Accrocher l'horloge pointeuse sur le mur en alignant les trous à l'arrière de l'horloge avec les têtes de vis. Appuyer vers le bas sur l'horloge pointeuse jusqu'à ce qu'elle s'abaisse sur les vis.
- ⑥ Brancher l'appareil dans la prise murale.

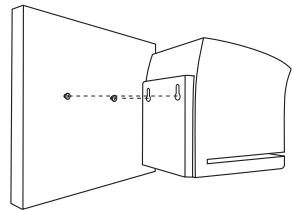

PROGRAMMATION

- ① Utiliser la clé pour déverrouiller et retirer le couvercle supérieur/avant. Localiser les boutons de programmation étiquetés SELECT ▲ (UP) et ▼(DOWN).
- ② Appuyer sur SELECT jusqu'à ce que la fonction souhaitée s'affiche (voir le tableau à la page 39).
- ③ Appuyer sur ▲(UP) et ▼(DOWN) pour faire défiler les options.
- ④ Appuyer sur SELECT pour sauvegarder le réglage de l'option et passer à la prochaine fonction.

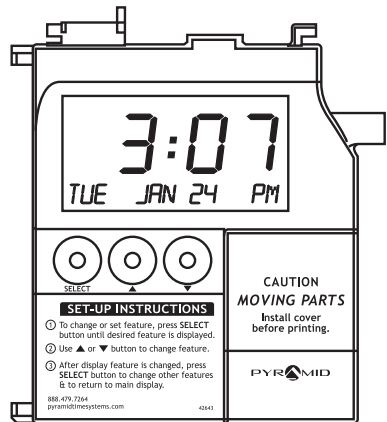

HORLOGE POINTEUSE ET DATEUR DE DOCUMENT: CONFIGURATION DES FONCTIONS

FONCTION (SÉLECTIONNER)	AFFICHAGE	OPTIONS (FAIRE DÉFILER ▲▼)
Définir la langue	LANG = ENGLISH	ANGLAIS (English), FRANÇAIS, Espagnol (ESPAÑOL)
Régler le format de la date	FORM DAT = MMJJAA	MM/JJ/AA (É-U) JJ/MM/AA (EURO) AA/MM/JJ
Régler l'année	SEL AN = 2010	ANNÉE AFFICHÉE +/- 1 an
Régler le mois	SEL MOIS = JAN	MOIS AFFICHÉ +/- 1 mois
Régler la date	SEL JOUR = 1	DATE AFFICHÉE +/- 1 jour
Régler la coutume d'heure avancée	CHNT HOR = USA	É-U : Heure avancée des É-U : commence le 2ième dimanche de mars, fini le 1er dimanche de novembre EURO : Heure avancée de l'Europe : commence le dernier dimanche de mars, fini le dernier dimanche d'octobre AUTRE : Régler une coutume d'heure avancée personnalisée. OFF : Aucun ajustement d'heure avancée.
Régler le format	FORMA ECR = AM/PM	AM/PM : 12 heures, MIL : militaire, 24 heures
Régler le format du temps imprimé	FORMA IMP = AM/PM	AM/PM : 12 heures (par exemple 3 :30PM) MIL : militaire, 24 heures (par exemple 15 :30) ATAAP : militaire, 24 heures, minutes exprimées en centièmes d'une heure (par exemple 15,50) 24H.1 : militaire, 24 heures, minutes exprimées en dixièmes d'une heure (par exemple 15,5)
Régler le sens de l'impression	IMPRI CTE = GAUC	Droit = Impression sur le côté droit de la carte de pointage. Gauche = Impression sur le côté gauche de la carte de pointage.
Programmer un événement vibreur (3600SS)	PARA N SON*	NON : Aucun événement programmé OUI : Programmer un ou plusieurs événements "SET EVENT" NO 1-50 (voir page 43)
Régler le mode	MODE = AUTO	VOIR LES MODES D'IMPRESSION À LA PAGE 45
Configurer le message préprogrammes	FOR = DATE HEUR	VOIR MESSAGES PRÉPROGRAMMES PAGE 40
Configurer le message personnalisé (3600SS)	SET FAT MSGS = NO	VOIR LA MESSAGERIE PERSONNALISÉE, PAGE 38-39 (3600SS)
Régler l'heure	SEL HEUR = 12PM	HEURE AFFICHÉE +/- 1 heure
Régler les minutes	SEL MINUTES = 0	MINUTE AFFICHÉE +/- 1 minute

*SELECT CHNT HOR = AUTRE. Défiler et sélectionnez début et de fin Dimanche (Les options disponibles sont les 1er, 2ème, 3ème, 4ème et dernier dimanches de chaque mois). Rappelez-vous: Le nombre de semaines dans un mois donné change chaque année. Vous devrez reprogrammer votre heure avancée personnalisée si soit la date de début ou de fin tombe le dernier jour du mois.

MESSAGES ET MODE COMPTEUR

La 3550SS/3600SS fonctionne en tant que dateur de document et est préprogrammée de 14 formats de messages communs. En outre, chacun de ces messages préprogrammés peuvent être améliorés avec un maximum de deux lignes d'impression personnalisable, ou avec un compteur séquentiel (3600SS).

MESSAGES PRÉPROGRAMMÉS

- ① Dans le menu FOR DATE HEUR (3550SS) ou dans le menu SET FMT MSGS (3600SS), appuyer sur ▲(UP) ou ▼(DOWN) pour sélectionner «OUI».
 - ②
 - ③ Appuyer sur SELECT.
 - ④ Appuyer sur ▲(UP) ou ▼(DOWN) pour faire défiler les messages préprogrammés. (Voir le tableau ci-dessous)
 - ⑤ Appuyer sur SELECT pour choisir le message désirée et avancer au menu suivant.
- Si vous désirez aucun message personnalisé "EST MSG=NOTUSED", appuyer sur SELECT, ou pour programmer un message personnalisé "EST MSG1", suivre les étapes à la page 41 (3600SS).
- Si vous ne désirez pas un message personnalisé "EST MSG2=NOTUSED", appuyer sur SELECT, ou pour programmer un second message personnalisé "EST MSG2", suivre les étapes à la page 41.

RÉGLER LE FORMAT DES MESSAGES (SET FMT MSGS)

AFFICHAGE	EXEMPLE
FOR=DATE HEUR (Paramètres par Défaut)	JUL12 07:46PM
FOR=DATE AN HEUR	JUL12' 13 07:46PM
FOR=DATE AN APVE	JUL 12' 13 APVE
FOR=DATE AN FAXE	JUL 12' 13 FAXE
FOR=DATE AN CLAS	JUL 12' 13 CLAS
FOR=DATE AN IN	JUL 12' 13 IN
FOR=DATE AN OUT	JUL 12' 13 OUT
FOR=DATE AN PAYE	JUL 12' 13 PAYE
FOR=DATE AN RECU	JUL 12' 13 RECV
FOR=DATE AN ENV	JUL 12' 13 ENV
FOR=DATE AN ORIG	JUL 12' 13 ORIG
FOR=DATE AN VIDE	JUL 12' 13 VIDE
FOR=DATE AN USED	JUL 12' 13 USED
FOR=DATE AN CPLD	JUL 12' 13 CPLD



¹Par défaut, l'horloge imprime le format DATE HEUR si aucun message n'est sélectionné.

²Le message préprogrammé sélectionné sera imprimé en premier (timbre à date).

MESSAGES PERSONNALISÉS (3600SS)

① Pour programmer un message personnalisé, appuyer sur ▲(UP) ou ▼(DOWN) dans le menu "EST MSG1=PR5UTIL" et appuyer sur SELECT pour choisir "UTIL" message personnalisé 1.

② MESSAGE SUR MESI s'affiche sur l'horloge.

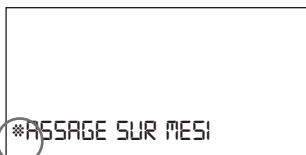

③ Le signe "*" (curseur) clignote sur la position du premier caractère. Il y a 16 positions disponibles pour votre message personnalisé. Les caractères sont alphanumériques (A-Z, vide, <compteur>, 0-9).

④ Faire défiler chaque caractère en utilisant ▲(UP) ou ▼(DOWN). Appuyer sur SELECT pour passer au prochain caractère.¹

⑤ Appuyez sur SELECT après le 16ème caractère. "EST MSG2=PR5UTIL" s'affiche à l'écran.

⑥ Si vous ne désirez pas un second message personnalisé "EST MSG2=PR5UTIL", appuyer sur SELECT, ou pour programmer un second message personnalisé, appuyer sur ▲(UP) ou ▼(DOWN) dans le menu "EST MSG2=PR5UTIL" et appuyer sur SELECT pour choisir "UTIL" message personnalisé 2.

⑦ Répéter les étapes 3 et 4.

⑧ Appuyer sur SELECT après le 16ème caractère vous avance aux options de menu finales, SEL HEUR & SEL MINUTES.²

MODE COMPTEUR (3600SS)

Pour activer le mode compteur, sélectionnez "<CONTREUR>" dans n'importe quelle position d'un message personnalisé (voir les étapes ci-dessus).

Un nombre croissant (1, 2, 3, -9999) imprimera sur la deuxième ou troisième ligne chaque fois que vous imprimez jusqu'à 3 secondes après le "timbre à date" ou le "message personnalisé".



¹Vous ne pouvez pas déplacer le curseur vers l'arrière. Vous devez continuer et passer les 16 positions des caractères pour enregistrer le message.

²Il est recommandé de réinitialiser l'heure après la création de messages personnalisés.

CARTES DE POINTAGE

Carte de pointage #35100-10 ou 35100-10F

FORMAT D'IMPRESSION DE LA CARTE DE POINTAGE

La carte de pointage (# 35100-10) est utilisée pour les périodes de paie hebdomadaires. L'impression se présente comme suit:

PUNCH IN **JUL 12 7:00AM**
Tirages Heure Mois, Date & Punch

PUNCH OUT **JUL 12 3:00PM**
Tirages Heure Mois, Date & Punch

CONFIGURER UN ÉVÉNEMENT À L'AIDE DU VIBREUR (3600SS)

L'horloge pointeuse comporte en option d'alerter les employés des heures de début, de pauses, de déjeuner et de fin.

MENU : DÉFINIR UN ÉVÉNEMENT ▲▼

PROGRAMMER UN ÉVÉNEMENT (Par ex. actionner un vibreur intérieur)

FONCTIONS (SÉLECTIONNER)	AFFICHAGE	PARAMÉTRAGE PAR DÉFAUT	OPTIONS (FAIRE DÉFILER ▲▼)
Programmer un événement	PARR N SON *	NO (NON)	Faire défiler ▲(HAUT) ▼(BAS) pour programmer un événement
Attribuer un numéro à un événement (1-50)	PARR N SON *		DÉFINIR L'ÉVÉNEMENT (par ex.1, 2, 3 ... 50)
Définir la durée de l'événement	SONN. *	OFF (Désactivé)	OFF, 0,5 SEC, 1-15 SEC (définit la durée de fonctionnement du vibreur)
Définir l'heure de l'événement	SONN. * HR =	12 HR: 12AM 24 HR: 00	HEURE DE L'ÉVÉNEMENT +/- Une heure 12 HR : 12AM-11PM 24 HR : 00-23
Définir les minutes de l'événement	SONN. * MIN =	00	MINUTE DE L'ÉVÉNEMENT +/- Une minute (par ex. 00, 17, 59)
Définir le jour de l'événement	SONN. * JOU =	ALL (TOUS)	Événement d'un jour : SUN (DIM), MON (LUN), TUE (MAR), WED (MER), THU (JEU), FRI (VEN), SAT (SAM) Événement sur la semaine complète : SUN-SAT: TT (DIM-SAM : TOUS) Événement du lundi au vendredi : L-V

UTILISATION DE L'HORLOGE DE POUCEUSE

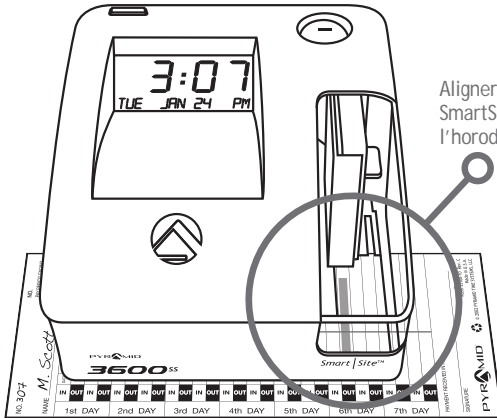

Aligner le guide d'alignement DEL rouge SmartSite™ jusqu'à l'endroit où vous désirez l'horodatage.

- ① Pour pointer la carte de pointage ou tamponner un document, doucement alimenter la carte de pointage (35100-10 ou 35100-10F) ou le document dans la fente à la base de l'horloge de pointage, tout en alignant le guide d'alignement DEL rouge SmartSite™ jusqu'à l'endroit où vous désirez l'horodatage.
- ② Continuer à alimenter la carte de pointage ou le document jusqu'à ce que l'actionneur d'impression soit active.

MODES D'IMPRESSION

Vous pouvez configurer la 3550SS/3600SS pour qu'elle imprime automatiquement ou manuellement à l'aide de la fonction SET MODE. Lorsqu'elle est réglée sur AUTO l'horloge imprimera lorsque l'actionneur est activé.

Lorsqu'elle est réglée sur MANUAL, l'horloge imprime seulement lorsque l'actionneur est activé et le « bouton manuel » situé dans le coin supérieur gauche au-dessus de l'écran d'affichage est pressé.

Bouton manuel

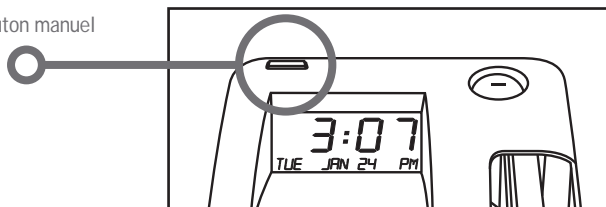

RÉGLAGE DU BORD DU DOCUMENT

L'actionneur peut être ajusté pour tenir compte de différentes largeurs de documents.

- 1 Placez l'horloge sur le côté afin de la fenêtre de visualisation est face à vous.

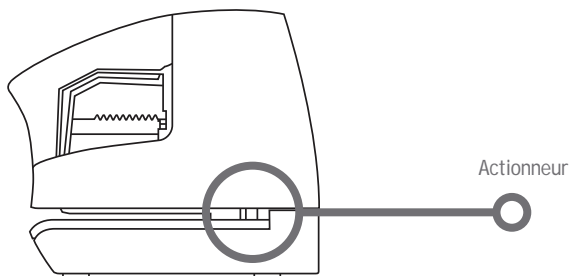

- 2 Localiser le "bouton de réglage de l'actionneur" en dessous de l'horloge.

- 3 Appuyer sur le "bouton de réglage de l'actionneur" tout en faisant glisser l'actionneur vers l'avant et vers l'arrière pour ajuster la position.

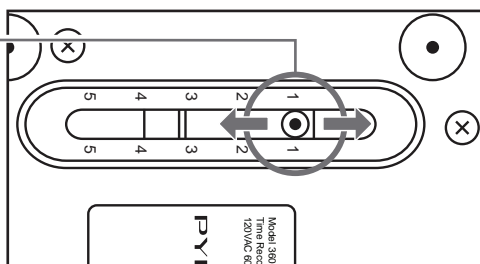

IMPRESSION DE MESSAGES PERSONNALISÉS (3600SS)

Scénario: Il est 07:46 le 12/07/13. Vous avez sélectionné "DATE AN CLAS" à partir du menu Régler le format des messages "(SET FMT MSGS)". Vous avez défini le message personnalisé 1 "(EST MSG 1)" à PYRAMID TIME SYS. Vous avez défini le message personnalisé 2 à "<CONTRE>". L'horloge imprimera sur votre document comme suit:

```
ligne 1  JUL 12 ' 13 CLAS
ligne 2  PYRAMID TIME SYS
ligne 3                                     1
```



Après que l'horloge ait imprimé le timbre à date (ligne 1) "JUL 12 ' 13", vous avez trois secondes pour imprimer le message personnalisé (ligne 2), "PYRAMID TIME SYS". Si vous n'imprimez pas le premier message personnalisé (ligne 2) dans les 3 secondes, l'horloge revient au timbre à date (ligne 1).

Exemple A

```
ligne 1  JUL 12 ' 13 CLAS
ligne 2  JUL 12 ' 13 CLAS
```

Après avoir imprimé le premier message personnalisé (ligne 2), "PYRAMID TIME SYS", vous avez trois secondes pour imprimer le deuxième message personnalisé (ligne 3), "1". Encore une fois, si vous n'imprimez pas le second message personnalisé (ligne 3) dans les 3 secondes, l'horloge revient au timbre à date (ligne 1).

Exemple B

```
ligne 1  JUL 12 ' 13 CLAS
ligne 2  PYRAMID TIME SYS
ligne 3  JUL 12 ' 13 CLAS
```

Après avoir imprimé le deuxième message personnalisé (ligne 3), "1", l'horloge revient au timbre à date (ligne 1).

Exemple C

```
ligne 1  JUL 12 ' 13 CLAS
```



REMARQUE: Chaque fois que le timbre à date est imprimé (exemples A, B et C), le compteur avance de +1 (même si des numéros séquentiels n'ont pas imprimé).

REPLACEMENT DE LA CARTOUCHE DU RUBAN

- ① Déverrouiller et retirer le couvercle.
- ② Appuyer sur ▲(UP) pendant 3 secondes pour garer chariot du ruban.
- ③ Débrancher l'horloge pointeuse. ***IMPORTANT***
- ④ Mettre l'horloge sur le côté afin que la cartouche du ruban et le support soit sur le dessus.
- ⑤ Faire glisser l'actionneur à l'extrême gauche.
- ⑥ Retirer l'ancien cartouche de ruban en tenant languette et en soulevant.
- ⑦ Enclencher.
- ⑧ Remettre le couvercle, verrouiller l'appareil, et brancher.
- ⑨ Alimenter la carte de pointage dans l'appareil pour tester la qualité d'impression.

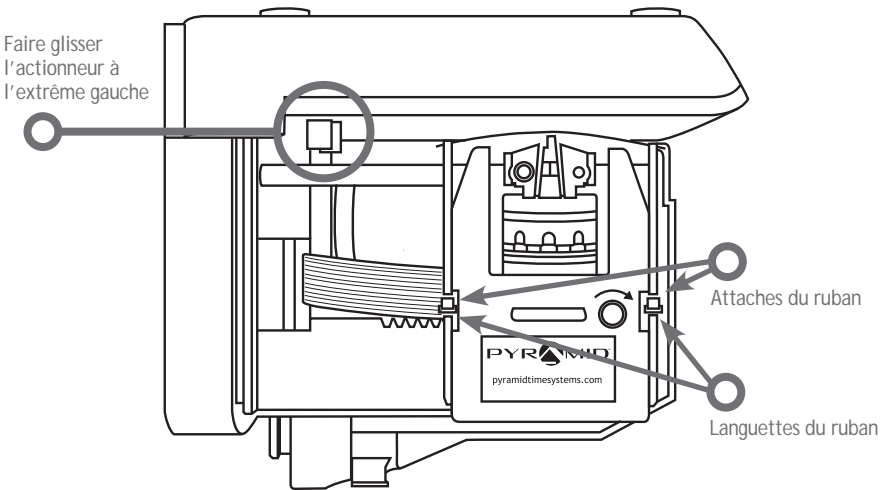

Si le ruban n'est pas complètement sur la tête d'impression, l'impression qui en résulte affichera des caractères incomplets. Si la cartouche du ruban n'est pas complètement enclenchée dans le support, l'impression qui en résulte sera de plus en plus claire.

COMMENT NETTOYER

- ① Déverrouillez et retirez le capot de l'horloge pointeuse.
- ② Utilisez l'aérosol pour souffler et éliminer les débris de la fente de lecture, en portant toute votre attention sur la zone du capteur, à gauche de la fente.
- ③ À l'aide du chiffon, essuyez la tringle du chariot de ruban puis déposez quelques gouttes d'huile sur la tringle.
- ④ Retirez la cartouche ruban de l'horloge pointeuse et à l'aide de l'applicateur mousse imbibé d'alcool à friction, nettoyez la tête d'impression apparente.
- ⑤ Après avoir retiré le ruban, insérez une fiche de pointage dans l'horloge et répétez 10 à 15 fois. Cette procédure permettra d'éliminer l'encre accumulée sur la tête d'impression. S'il n'y a pas d'encre sur la fiche de pointage, ajouter un peu plus d'alcool. L'impression doit être plus foncée et devenir de plus en plus claire au fur et à mesure des insertions de fiche.
- ⑥ Réinstallez le ruban, remettez en place et verrouillez le capot de l'horloge pointeuse.

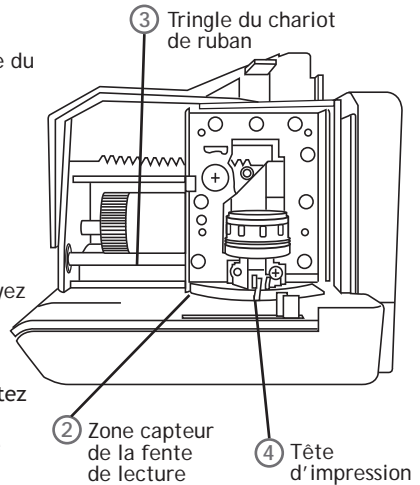

RÉINITIALISATION

- ① Débrancher l'horloge.
- ② Appuyer sur le bouton ▲(UP) et maintenir tout en rebranchant l'appareil.
- ③ Relâcher le bouton ▲(UP) lorsque "PTR3550 04.00 ou PTR3600 02.11" s'affiche.
- ④ "TIME NOT SET, 88:88" apparaît sur l'écran.
- ⑤ Reprogrammer l'horloge pointeuse.

FOIRE AUX QUESTIONS

- Q:** Dois-je utiliser des cartes spéciales?
- R:** Les cartes Pyramid 35100-10 ou 35100-10F sont conçues pour être utilisées avec la 3550SS/3600SS quand elle est utilisée pour le livre de paie, mais vous pouvez l'utiliser pour tamponner d'autres documents.
- Q:** Qu'est-ce que ATTAP signifie?
- R:** ATTAP est l'acronyme utilisé par le gouvernement américain qui décrit comment le temps est comptabilisé en utilisant des centièmes d'heure (c.-à-d, une heure et quart égale 1,25 heures).

ACCESSOIRES

3550SS/3600SS : ACCESSOIRES

NUMÉRO DE LA PIÈCE	DESCRIPTION
500R	Remplacement pour la cartouche d'encre du ruban
35100-10F	Cartes de pointage (paquet de 100)
35100-10FM	Cartes de pointage (paquet de 1000)
400-3	Portant réglable pouvant tenir 25 cartes de pointage
400-X	Portant extensible pouvant tenir 25 cartes de pointage
300-1	Portant de cartes de pointage en métal robuste

GARANTIE LIMITÉE SUR LE MATÉRIEL

- Pyramid Time Systems garantit son matériel à l'utilisateur d'origine contre les défauts de matériau ou de fabrication pour une période de 1 an à partir de la date d'achat. Une preuve d'achat et la date d'achat sont requises pour le service de garantie sur ce produit.
- S'il vous plaît n'oubliez pas d'enregistrer votre produit à pyramidtechnologies.com/ProductRegistration/.
- La responsabilité de Pyramid Time Systems en vertu de cette garantie se limite au remplacement de la(des) pièce(s) défectueuse(s). Le remplacement est à la seule discrétion de Pyramid Time Systems.
- Pour les envois retour à Pyramid Time Systems, le produit doit être emballé dans son carton d'origine ou l'équivalent. Le coût et la méthode de fret de retour pour le produit est uniquement la responsabilité du client. Pyramid Time Systems n'assume aucune responsabilité pour les pertes ou dommages subis pendant le transport.
- Pyramid Time Systems se réserve le droit de déterminer si les pièces sont défectueuses en raison de causes matérielles, de fabrication ou autres causes.
- Une défaillance causée par un accident, une modification, un usage impropre ou un mauvais emballage du produit retourné n'est pas couvert par cette garantie.
- Toute réparation effectuée par le client, sans le consentement de Pyramid Time Systems annulera automatiquement la garantie.
- Les utilisateurs dans les pays autres que le Canada et les États-Unis doivent contacter le revendeur auprès duquel le produit a été acheté.
- Les droits en vertu de la présente garantie sont limités à l'utilisateur d'origine et ne peuvent être transférés à des utilisateurs ultérieurs.

PLANS POUR UNE PROLONGATION DE GARANTIE

Protégez votre investissement avec un plan de soutien Pyramid Complete Care. Veuillez contacter Pyramid Time Systems ou visiter pyramidthetimesystems.com pour plus d'informations.

CONTACTEZ-NOUS:

Pour plus d'informations, visitez le site pyramidtime-systems.com ou appelez notre équipe de support technique au **888.479.7264** pendant les heures normales d'ouverture: **0800-1700 HNE, du lundi au vendredi.**

SPÉCIFICATIONS

3550SS/3600SS : SPÉCIFICATIONS

CONDITIONS DE FONCTIONNEMENT	
Température	0°C - 50°C, 32°F - 122°F
Humidité	10-95% HR, sans condensation
PUISSANCE	100-240VAC, 50/60 Hz
PANNE DE COURANT	
Batterie de secours	30 Jours, Données et heure
Autonomie de la batterie	10 ans
CALENDRIER	Année bissextile et heure avancée automatique, jusqu'à l'année 2050
PRÉCISION DE L'HORLOGE	Moins de 30 secondes/année
POIDS	2,6 lb (1,17 kg)
DIMENSIONS	6,125 po L x 5,75 po H x 6,75 po P (15,5 cm x 14,6 cm x 17,2 cm)
CERTIFICATIONS	UL et CUL
MONTAGE	Sur un bureau ou montage mural

SIMPLE : SMART®



CONTACT US:

For more information, visit pyramidtimesystems.com
or call our technical support team at **888.479.7264**
during regular business hours: **8am-5pm EST,**
Monday-Friday.

Copyright © 2015 Pyramid Time Systems, LLC. All rights reserved.