

Please read and save these instructions. Read through this owner's manual carefully before using product. Protect yourself and others by observing all safety information, warnings, and cautions. Failure to comply with instructions could result in personal injury and/or damage to product or property. Please retain instructions for future reference.



Bearing Separator / Puller Set

Description

Pulling bearings off shaft and separating bearing housings

Unpacking

When unpacking, make sure that the product is intact and undamaged. After unpacking unit, inspect carefully for any damage that may have occurred during transit. Check for loose, missing, or damaged parts. Shipping damage claim must be filed with carrier.



Specifications and Dimensions

Model	Type	Number of Jaws	Capacity (Tons)	Jaw Reach (In.)	Jaw Spread (In.)	Jaw Style
23NY36	Manual	2	5 Ton	1-5/8	2-5/8 to 3-3/8	Puller Jaw

General Safety Information

Inspect the contents before every use; do not use if parts are missing, loose or damaged. Always pay close attention to what you are doing when using this tool set. Only use the tool for it's intended use. Do not assemble the tool when tired or taking medication which would cause drowsiness.

Improper assembly can create hazards to users. To avoid personal injury, always wear ANS and OSHA approved safety goggles during assembly. Before using the tool, keep assembly area clean, well lit, and keep bystanders out of area during assembly.

▲ CAUTION To help avoid personal injury or equipment damages, assemble this tool set according to these instructions.

▲ WARNING Read this material before using this product. Failure to do so can result in serious injury. SAVE THIS MANUAL.

Assembly SEPARATING BEARING HOUSINGS

- a. Select the proper size bearing separator jaw for the bearing size being separated.

- b. Loosen the separator jaw nuts enough to allow the jaws to hold between each bearing.
- c. Use a wrench (not included in the tool set) to tighten the nuts on the side until the jaws are tightly secured in between the bearing housings.
- d. Select a pair of proper size extension screws and assemble into the jaws.
- e. The extension screws allow the user to grip them and add stability while tightening nuts.
- f. Continue tightening the nuts until the bearing housings are separated.
- g. When the bearing housings are separated, remove the bearing separator jaw.

NOTE: Do not over tighten the nuts because it may damage the bearings.

PULLING THE BEARINGS OFF THE SHAFT

- a. Select the proper size bearing separator jaw for the bearing size being removed from the shaft.
- b. Loosen the separator jaw nuts enough to allow the jaws to hold between each bearing.
- c. Use a wrench (not included in the tool set) to tighten the nuts on the side until the jaws are tightly secured in between the bearing housings.



Bearing Separator / Puller Set

- d. Select a pair of proper and equal size extension screws and assemble into the jaws.
- e. Put the Yoke over the extension screws and tightly screwed in the washers and nuts.
- f. Screw in the Forcing Screw into the Yoke until it touches the center of the shaft where the bearings are mounted.
- g. Using a wrench (not included) to turn the Forcing Screw clockwise until the bearing housing begins to remove off the shaft.
- h. Continue turning the Forcing Screw until the bearing housing is off the shaft.
- i. Remove the Forcing Screw by turning it counterclockwise.
- j. Remove the bearing housing.

Maintenance

MINOR AND ROUTINE MAINTENANCE

1. Before each use, inspect the general condition of the bearing puller. Check for loose attachments binding of moving parts, cracked or broken attachments, and any other condition that may affect its safe operation. If any parts are missing or broken, stop using the tool and replace with good parts.
2. Lubricate with "maintenance oil" attachments regularly to ensure smooth use.
3. Do not use tool if the threads of screws start to wear out.

Warranty

LIMITED ONE-YEAR WARRANTY

Should this product fail to perform satisfactorily due to a defect or poor workmanship within ONE YEAR from the date of purchase, return it to the place of purchase and it will be replaced, free of charge. Incidental or consequential damages are excluded from this warranty.



Bearing Separator / Puller Set

For Repair Parts, call 1-800-323-0620
24 hours a day – 365 days a year

Please provide the following:

- Model Number
- Serial Number (if any)
- Parts Description and number as shown on parts list

Figure A – Repair Parts Illustration for Model(s) 23NY36





Bearing Separator / Puller Set

Repair Parts List *(this MUST include every part referenced in the parts illustration)*

Reference Number	Description	Qty.
1	Screw (1/2" – 20)	2
2	2.2" ~ 3" Bearing Separator Jaw	1
3	Nut (1/2" – 20) ▲	4
4	5" Extension Screw (Male and Female threads)	2
5	Forcing Screw	1
6	4" Extension Screw (Male and Female threads)	2
7	Washer	2
8	Nut (3/8" – 16) ■	2
9	4" Extension Screw (Male and Female Threads)	2
10	Washer	2
11	Nut (3/8"-16)	2
▲12	5" Extension Screw (Male Thread)	2
■13	Screw (7/16" – 20)	2
14	2" Bearing Separator Jaw	1
15	Nut (7/16" – 20)	2
16	6" Yoke	1
17	Case	1

Por favor, lea y guarde estas instrucciones. Lea este manual de instrucciones cuidadosamente antes de usar el producto. Protéjase a sí mismo ya los demás observando toda la información de seguridad, advertencias y precauciones. El incumplimiento de las instrucciones podría resultar en lesiones personales y / o daños al producto o a la propiedad. Guarde las instrucciones para referencia futura.



Teniendo Separador / Juego de Extractores

Descripción

Tirar de cojinetes de eje y separar cajas de cojinetes

Desembalaje

Al desembalar, asegúrese de que el producto está intacto y en buen estado. Después de desempacar la unidad, inspeccione cuidadosamente por cualquier daño que pueda haber ocurrido durante el transporte. Compruebe sueltos, faltantes o dañados. Reclamación de daños de transporte debe ser presentada con el portador.



Especificaciones y dimensiones

Modelo	Tipo	Número de Tiburón	Capacidad (toneladas)	Alcance Jaw (pulgadas)	Spread Jaw (pulgadas)	Jaw Estilo
23NY36	Manual	2	5 Ton	1-5/8	2-5/8 to 3-3/8	Extractor de garras

Información general de seguridad

Inspeccione el contenido antes de cada uso y no utilice si faltan piezas, suelto o dañado. Siempre preste mucha atención a lo que está haciendo cuando se utiliza este conjunto de herramientas. Utilice sólo la herramienta para que el uso previsto. No monte la herramienta cuando esté cansado o tomar medicamentos que podría causar somnolencia.

Un montaje incorrecto puede ocasionar riesgos para los usuarios. Para evitar lesiones personales, use siempre ANS y gafas de seguridad aprobadas por OSHA durante el montaje. Antes de usar la herramienta, mantenga el área de montaje limpio, bien iluminado, y mantenga a otras personas fuera de la zona durante el montaje.

▲ CAUTION *Para ayudar a evitar lesiones personales o daños al equipo, montar este conjunto de herramientas de acuerdo con estas instrucciones*

▲ WARNING *Lea este manual antes de usar este producto. No hacerlo puede resultar en lesiones graves. GUARDE ESTE MANUAL.*

Ensamblaje

SEPARACIÓN DE SOPORTES DE RODAMIENTOS

- Seleccione el tamaño de la mandíbula separador de rodamiento adecuada para el tamaño del rodamiento estar separados.
- Aflojar las tuercas de la mandíbula de separación suficientes para permitir que las mordazas se mantienen entre cada cojinete.
- Utilice una llave (no incluido en el conjunto de herramientas) para apretar las tuercas en el lado hasta que las mordazas estén bien apretados en medio de las cajas de cojinetes.
- Seleccionar un par de tornillos de extensión de tamaño apropiado a ND se ensamblan en las mandíbulas.
- Los tornillos de extensión permiten al usuario agarrar ellos y añadir estabilidad al apretar las tuercas.
- Continúe apretando las tuercas hasta que se separan las cajas de cojinetes.
- Cuando se separan las cajas de rodamientos, retire la mandíbula separador de rodamiento.



Bearing Separator / Puller Set

NOTA: No apriete demasiado las tuercas, ya que puede dañar los cojinetes.

TIRANDO LOS COJINETES del eje

- a. Seleccionar el tamaño del rodamiento mandíbula separador adecuada para el tamaño del rodamiento sea retirado del eje.
- b. Aflojar las tuercas de la mandíbula de separación suficientes para permitir que las mordazas se mantienen entre cada cojinete.
- c. Utilice una llave (no incluido en el conjunto de herramientas) para apretar las tuercas en el lado hasta que las mordazas estén bien apretados en medio de las cajas de cojinetes.
- d. Seleccione un par de tamaño de extensión sc balanzas electrónicas adecuadas e iguales y montar en las fauces.
- e. Coloque el yugo sobre los tornillos de extensión y firmemente atornillada en las arandelas y las tuercas.
- f. Enroscar el tornillo de fuerza en el yugo hasta que toque el centro del eje donde se montan los cojinetes.
- g. Con una llave (no incluido) para girar el tornillo en sentido horario hasta forzar la caja del rodamiento empieza a quitar del eje.
- h. Continuar girando el F o rcing tornillo hasta que la caja de cojinetes es fuera del eje.
- i. Retire el tornillo de fuerza en sentido antihorario.
- j. Retire el alojamiento del cojinete.

Mantenimiento

MANTENIMIENTO MENOR Y DE RUTINA

1. Antes de cada uso, inspeccione el estado general del extractor de rodamientos. Compruebe los accesorios sueltos dobles en partes móviles, accesorios rajadas o rotas y cualquier otra condición que pueda afectar su operación segura. Si alguna pieza falta o está rota, deje de utilizar la herramienta y reemplazar con buenas piezas.
2. Lubricar con "aceite de mantenimiento" los accesorios con regularidad para garantizar un uso sin problemas.
3. No utilice la herramienta si las roscas de los tornillos comienzan a desgastarse.

Garantía

GARANTÍA LIMITADA DE UN AÑO

Cuando este producto no llevar a cabo satisfactoriamente debido a un defecto o mal acabado el plazo de UN AÑO a partir de la fecha de compra, devuélvala al lugar de compra, y será sustituido, de forma gratuita. Daños incidentales o consecuentes se excluyen de esta garantía.



Bearing Separator / Puller Set

Para las piezas de reparación, llame al: 1-800-323-0620
24 horas al día - 365 días al año

Por favor proporcione la siguiente

- Número de modelo
- Número de serie (en su caso)
- Descripción de las partes y el número que se muestra en la lista de piezas

Figura A - Reparación de piezas de ilustración para el modelo (s) 23NY36

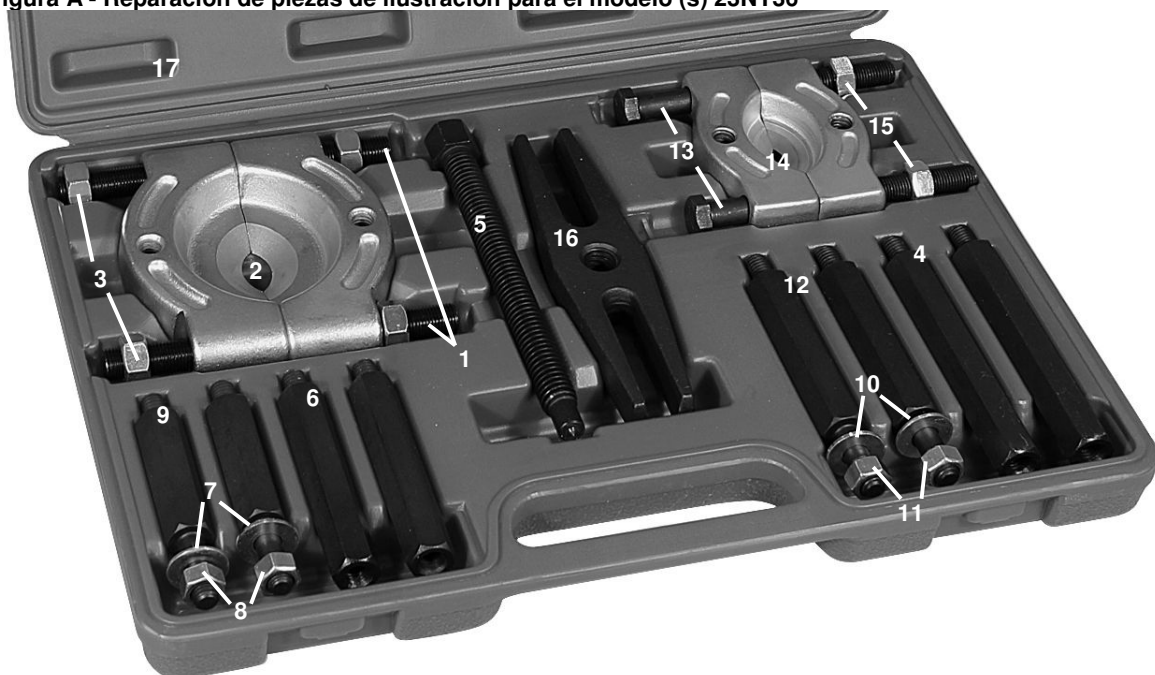



Bearing Separator / Puller Set

Lista de Repuestos (esto debe incluir cada parte hace referencia en la ilustración de las piezas)

Número de Referencia	Descripción	Qty.
1	Tornillo (1/2" – 20)	2
2	2.2" ~ 3" Separador Jaw Bearing	1
3	Tuerca (1/2" – 20) ▲	4
4	5" Tornillo Extensión (roscas macho y hembra)	2
5	Forzar Tornillo	1
6	4" Tornillo Extensión (roscas macho y hembra)	2
7	Lavadora	2
8	Tuerca (3/8" – 16) ■	2
9	4" Tornillo Extensión (Mal electrónico y rosca hembra)	2
10	Lavadora	2
11	Tuerca (3/8"-16)	2
▲12	5" Tornillo Extensión (rosca macho)	2
■13	Tornillo (7/16" – 20)	2
14	2" Separador Jaw Bearing	1
15	Tuerca (7/16" – 20)	2
16	6" Yugo	1
17	Caso	1

Veillez lire et conserver ces instructions. Lisez le manuel du propriétaire avant d'utiliser ce produit. Protégez-vous et les autres en observant les consignes de sécurité, les avertissements et mises en garde. Non-respect de ces instructions peut entraîner des blessures et / ou des dommages au produit ou à la propriété. S'il vous plaît garder instructions pour référence future.



Ayant Séparateur / Jeu d'extracteurs

Description

Tirer les roulements de l'arbre et la séparation de corps de palier

Déballage

Lors du déballage, assurez-vous que le produit est intact et en bon état. Après unité déballage, inspectez soigneusement tous les dégâts qu'elle a pu se produire pendant le transport. Vérifier les pièces détachées, manquant ou endommagé. demande de dommages d'expédition doit être déposée auprès transporteur.



Caractéristiques et dimensions

Modèle	Catégorie	Nombre de Jaws	Capacité (Tonnes)	Portée de la mâchoire (po)	Propagation de la mâchoire (po)	Style Jaw
23NY36	Manuel	2	5 Tonnes	1-5/8	2-5/8 to 3-3/8	Extracteur

Informations Générales sur la Sécurité

Apporter toujours une attention particulière à ce que vous faites lors de l'utilisation de cet outil. Utiliser uniquement l'outil dans le but auquel il est prévu. N'assembler pas l'outil lors de fatigue ou lors de la prise de médication causant des somnolences.

Un montage incorrect peut entraîner des risques pour les utilisateurs. Pour éviter les blessures, portez toujours des ANS et l'OSHA des lunettes de sécurité approuvées lors du montage. Avant d'utiliser l'outil, gardez région assemblage propre, bien éclairé, et de garder les spectateurs hors de la zone pendant le montage.

▲ CAUTION *Pour aider à éviter des blessures ou des dommages matériels, assembler cet ensemble d'outil selon ces instructions.*

▲ WARNING *Lisez ce document avant d'utiliser ce produit. Ne pas le faire peut entraîner des blessures graves. CONSERVER CE MANUEL.*

Assemblée

SEPARATION DE CORPS DE ROULEMENT

- Sélectionnez le format mâchoire séparateur de roulement adéquat pour la taille de palier étant séparés.
- Desserrer les écrous de séparation des mâchoires suffisamment pour permettre aux mâchoires de tenir entre chaque palier.
- Utiliser une clé (non inclus dans le kit d'outils) pour serrer les écrous sur le côté jusqu'à ce que les mâchoires sont bien serrés entre les paliers.
- Choisissez une paire de vis d'extension de la taille appropriée Nd assemblent dans les mâchoires.
- Les vis d'extension permettent à l'utilisateur de saisir les et ajoutez la stabilité tout en serrant les écrous.
- Continuer à serrer les écrous jusqu'à ce que les paliers sont séparés.
- Lorsque les boîtiers de palier sont séparés, retirer la mâchoire séparatrice palier.



Ayant Séparateur / Jeu d'extracteurs

REMARQUE: Ne pas trop serrer les écrous car il peut endommager les roulements.

TIRAGE DES ROULEMENTS de l'arbre

- a. Sélectionnez le format mâchoire séparateur de roulement adéquat pour la taille de palier étant retiré de l'arbre.
- b. Desserrer les écrous de séparation des mâchoires suffisamment pour permettre aux mâchoires de tenir entre chaque palier.
- c. Utiliser une clé (non inclus dans le kit d'outils) pour serrer les écrous sur le côté jusqu'à ce que les mâchoires sont bien serrés entre les paliers.
- d. Choisissez une paire de taille vulgarisation sc balances électroniques appropriés et égal et assembler dans les mâchoires.
- e. Mettez le joug sur les vis d'extension et bien vissé dans les rondelles et des écrous.
- f. Vissez la vis de force dans l'arcade jusqu'à ce qu'il touche le centre de l'arbre où les roulements sont montés.
- g. En utilisant une clé (non inclus) pour tourner la vis dans le sens horaire jusqu'à forcer le palier commence à enlever de l'arbre.
- h. Continuer à tourner la vis F o n forçant jusqu'à ce que le corps de palier est hors de l'arbre.
- i. Retirez la vis de force en tournant dans le sens antihoraire.
- j. Retirez le boîtier de roulement.

Entretien

L'ENTRETIEN MINEUR ET ROUTINE

1. Avant chaque utilisation, vérifier l'état général de l'extracteur de roulement. Vérifier les pièces jointes en vrac des pièces mobiles, accessoires brisés ou fêlés, et toute autre condition pouvant affecter son fonctionnement en toute sécurité. Si des pièces sont manquantes ou brisées, cesser d'utiliser l'outil et de le remplacer avec de bonnes parties.
2. Lubrifier avec l'huile de maintenance les pièces jointes régulièrement pour assurer une utilisation en douceur.
3. Ne pas utiliser l'outil si les filets de vis commencent à s'user.

Garantie

GARANTIE LIMITÉE D'UN AN

Si ce produit ne s'acquitte pas de façon satisfaisante en raison d'un défaut ou d'une malfaçon dans l'année suivant la date d'achat, le retourner au lieu d'achat et il sera remplacé gratuitement. Dommages directs ou indirects sont exclus de cette garantie.



Ayant Séparateur / Jeu d'extracteurs

**Pour les pièces de rechange, appelez le
1-800-323-0620**

24 heures par jour - 365 jours par an

Offerez-vous les information suivantes

- Numéro de modèle
- Numéro de série (s'il y a)
- Description des pièces de rechange et le numéro figurant sur la liste

Figure A - Réparation des pièces Illustration pour le modèle (s) 23NY36

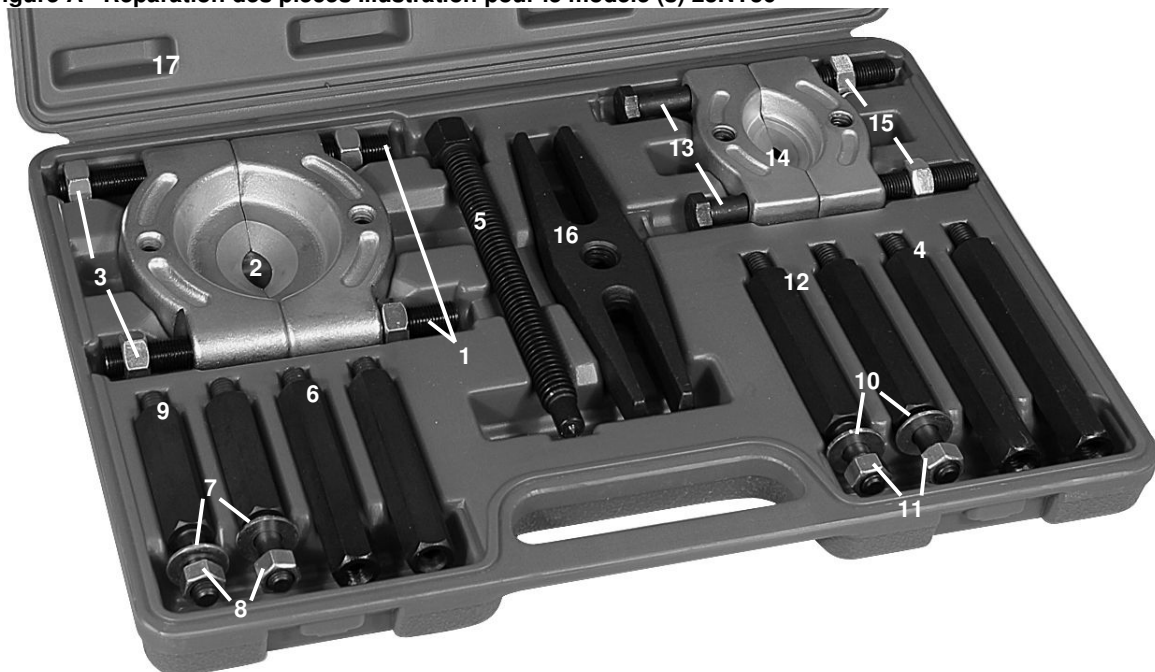



Ayant Séparateur / Jeu d'extracteurs

Réparation Liste des pièces

(Ceci doit inclure toutes les parties référencé dans la partie illustration)

Nombre de Référence	Description	Qty.
1	Vis (1/2" – 20)	2
2	2.2" ~ 3" Bearing Separator Jaw	1
3	Ecrou (1/2" – 20) ▲	4
4	5" Vis d'extension (filets mâle et femelle)	2
5	Forcer Vis	1
6	4" Vis d'extension (filets mâle et femelle)	2
7	Laveuse	2
8	Ecrou (3/8" – 16) ■	2
9	4" Vis d'extension (filets mâle et femelle)	2
10	Laveuse	2
11	Ecrou (3/8"-16)	2
▲12	5" Vis d'extension (filetage mâle)	2
■13	Vis (7/16" – 20)	2
14	2" Bearing Separator Jaw	1
15	Écrou (7/16" – 20)	2
16	6" Yoke	1
17	Case	1