

Please read and save these instructions. Read through this owner's manual carefully before using product. Protect yourself and others by observing all safety information, warnings, and cautions. Failure to comply with instructions could result in personal injury and/or damage to product or property. Please retain instructions for future reference.



Slide Hammer Puller Kit

Description

The tools in this kit were designed to pull hubs, bearings, gears, pulleys, body dents, seals, etc on most imported and domestic vehicles. Grip Wrench Adapter is also included.

Unpacking

After unpacking unit, inspect carefully for any damage that may have occurred during transit. Check for loose, missing, or damaged parts.

ITEM NO. 23KX40

ITEM NO. 23KX39



ITEM NO. 23KX47 / 23KX49

ITEM NO. 23KX45



ITEM NO. 23KX54

ITEM NO. 23KX46 / 23KX55



CHA-Set02
Printed in Taiwan
06/13



Slide Hammer Puller Kit

ITEM NO. 23KX52

ITEM NO. 23KX51

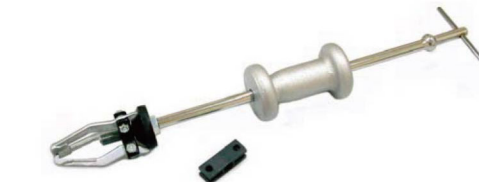

ITEM NO. 23KX41 / 23KX43

ITEM NO. 23KX44



ITEM NO. 23KX53

ITEM NO. 23KX42

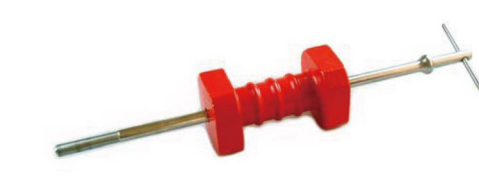

2



Slide Hammer Puller Kit

CAUTION Wear safety glasses and gloves. Study, understand, and follow all instructions before using this tool.

DANGER Do not use impact wrenches or air / power tools with the puller. Do not change or modify any tool parts in this kit. Special attention should be paid to your hand position when pulling the slide hammer. Do not put your hand between the nut and the stopper on the T-bar (sliding area).

Assembly of slide hammer puller tool

- Hub Removal: Insert the slide hammer into the T-bar, screw the flange type puller, and the T-bar nut onto T-Bar.
- 3 Jaw Sliding Puller: Insert the slide hammer into the T-bar. Then screw the cone, 3 way cross-head, medium puller Leg, and screw set onto the T-bar.
- 2 Jaw Sliding Puller: Insert the slide hammer into the T-bar. Then screw the cone, 2 way cross-head, medium puller leg, and screw set onto T-bar.
- 3 Jaw Puller: Assemble the 3 way cross-head with the medium puller legs, screw set, and center screw.
- 2 Jaw Puller: Assemble the 2 way cross-head with the medium puller legs, screw set, and center screw.
- Seal Puller: Insert the slide hammer into T-bar. Then screw the puller hook and nut onto T-bar.

- Dent Puller: Insert the slide hammer into the T-bar. Then screw the self-tapping screw and the self-tapping screw nut onto the T-bar.
- Grip Wrench: Insert the slide hammer into the T-bar. Then screw the grip wrench adapter and the T-Bar nut onto the T-Bar.

Operation

- Make sure that you are working with the correct tool assembly for the parts being pulled, such as hubs, bearings, gears, pulleys, dents on body, seals, etc
- Follow the vehicle's repair manual and check that the tool assembly is properly positioned.

Maintenance

Lubricate the thread of the screws with grease after use and place the tool in a dry place.

Warranty

LIMITED ONE-YEAR WARRANTY

Should this product fail to perform satisfactorily due to a defect or poor workmanship within ONE YEAR. Return it to the place of purchase and it will be replaced, free of charge. Incidental or consequential damages are excluded from this warranty.

3



Slide Hammer Puller Kit

For Repair Parts, call 1-800-323-0620
24 hours a day - 365 days a year

Please provide the following:

- Model Number
- Serial Number (if any)
- Part description and number as shown on parts list

Figure - Repair Parts Illustration for Model(s) 23KX40, 23KX47, 23KX49, 23KX54, 23KX52, 23KX41, 23KX43

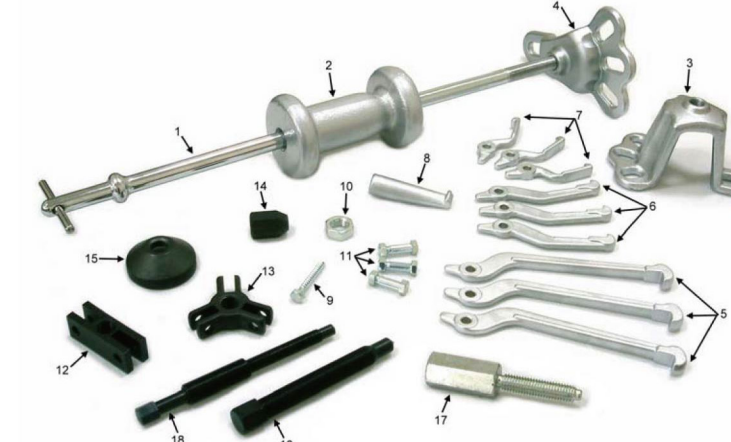

Repair Parts List

Reference Number	Description	Application	Qty.
1	Slide T-Bar	23KX40, 23KX47, 23KX49, 23KX54, 23KX52, 23KX41, 23KX43	1
2	Slide Hammer	23KX40, 23KX47, 23KX49, 23KX54, 23KX52, 23KX41, 23KX43	1
3	Big Flange Type Puller	23KX40, 23KX54	1
4	Small Flange Type Puller	23KX40, 23KX47, 23KX49, 23KX54	1
5	Long Puller Leg	23KX54	3
6	Medium Puller Leg	23KX40, 23KX47, 23KX49, 23KX54, 23KX52	3
7	Short Puller Leg	23KX54	3
8	Puller Hook	23KX40, 23KX47, 23KX49, 23KX54	1
9	Self-Tapping Screw	23KX40, 23KX47, 23KX49, 23KX54	1
10	Nut for Slide T-Bar	23KX40, 23KX47, 23KX49, 23KX54, 23KX52	1
11	Screw Set (3pcs)	23KX40, 23KX47, 23KX49, 23KX54, 23KX52	1
12	2 Way Cross-Head	23KX40, 23KX47, 23KX49, 23KX54, 23KX52	1
13	3 Way Cross-Head	23KX40, 23KX47, 23KX49, 23KX54	1
14	Nut for Self-Tapping Screw	23KX40, 23KX47, 23KX49, 23KX54	1
15	Cone for Slide T-Bar	23KX40, 23KX47, 23KX49, 23KX54, 23KX52	1
16	Center Screw	23KX40, 23KX47, 23KX49, 23KX54	1
17	Grip Wrench Adapter	23KX40, 23KX47, 23KX49, 23KX54	1
18	Long Type Center Screw	23KX54	1

4



Slide Hammer Puller Kit

Figure - Repair Parts Illustration for Model(s) 23KX39, 23KX44, 23KX45

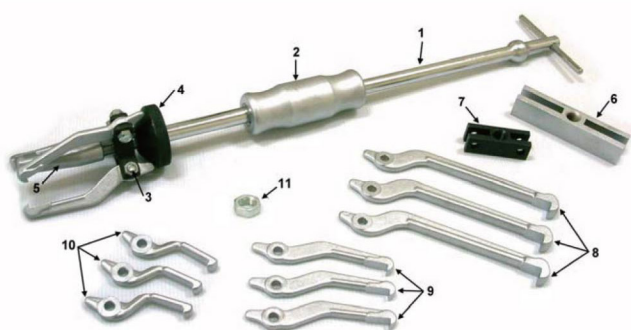

Repair Parts List

Reference Number	Description	Application	Qty.
1	Slide T-Bar	23KX39, 23KX44, 23KX45	1
2	Slide Hammer	23KX39, 23KX44, 23KX45	1
3	Screw Set (3pcs)	23KX39, 23KX45	1
4	Cone for slide T-Bar	23KX39, 23KX45X49, 23KX54	1
5	Puller Hook	23KX39	1
6	2 Way Cross-Head(Big)	23KX39	1
7	2 Way Cross-Head(Small)	23KX39, 23KX45	1
8	Long Puller Leg	23KX39	3
9	Medium puller Leg	23KX39, 23KX45	6
10	Short Puller Leg	23KX39	3
11	Nut for Slide T-Bar	23KX39, 23KX45	3

Figure - Repair Parts Illustration for Model(s) 23KX46, 23KX55

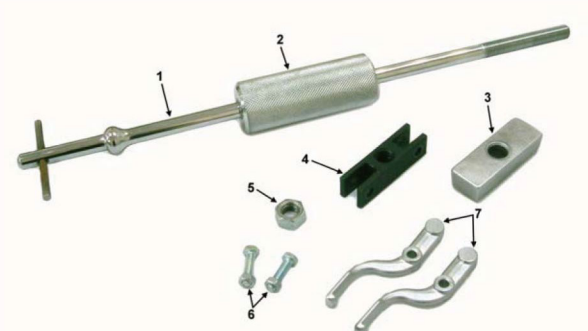

5



Slide Hammer Puller Kit

Repair Parts List

Reference Number	Description	Application	Qty.
1	Slide T-Bar	23KX46, 23KX55	1
2	Slide Hammer	23KX46, 23KX55	1
3	Cuboid for Slide T-Bar	23KX46, 23KX55	1
4	2 Way Cross-Head	23KX46, 23KX55	1
5	Nut for Slide T-Bar	23KX46, 23KX55	1
6	Screw Set (2pcs)	23KX46, 23KX55	1
7	Puller Leg	23KX46, 23KX55	2

Figure - Repair Parts Illustration for Model(s) 23KX51



Repair Parts List

Reference Number	Description	Application	Qty.
1	Slide T-Bar	23KX51	1
2	Slide Hammer	23KX51	1
3	Nut for Slide T-Bar	23KX51	1
4	Leg Part	23KX51	1

6



Instrucción de Funcionamiento

Por favor lea y guarde estas instrucciones. Lea este manual de instrucciones cuidadosamente antes de usar el producto. Protéjase a sí mismo y a los demás observando toda la información de seguridad, advertencias y precauciones. El incumplimiento de las instrucciones podría resultar en lesiones personales y / o daños al producto o a la propiedad. Conserve las instrucciones para referencia futura.

WESTWARD Equipo de Extractor de Martillo Deslizante

Descripción

Las herramientas de este equipo se han diseñado para sacar cubos, cojinetes, engranajes, poleas, abolladuras cuerpo, focas, etc en vehículos más importantes y los nacionales. Adaptador para llaves de agarre también se incluye.

Desembalaje

Después de desempacar la unidad, inspeccione cuidadosamente por cualquier daño que pueda haber ocurrido durante el transporte. Compruebe partes perdidas, dañadas o sueltas. Reclamación de daños ha de presentarse con el portador.

ARTÍCULO NO. 23KX40

ARTÍCULO NO. 23KX39



ARTÍCULO NO. 23KX47 / 23KX49

ARTÍCULO NO. 23KX45



ARTÍCULO NO. 23KX54

ARTÍCULO NO. 23KX46 / 23KX55



CHA-Set02
Printed in Taiwan
06/13



Westward Instrucción de Funcionamiento

WESTWARD Equipo de Extractor de Martillo Deslizante

ARTÍCULO NO. 23KX52

ARTÍCULO NO. 23KX51



ARTÍCULO NO. 23KX41 / 23KX43

ARTÍCULO NO. 23KX44



ARTÍCULO NO. 23KX53

ARTÍCULO NO. 23KX42



2



Westward Instrucción de Funcionamiento

WESTWARD Equipo de Extractor de Martillo Deslizante

PRECAUCION Use gafas de seguridad y guantes. Estudie, comprenda y siga todas las instrucciones antes de utilizar esta herramienta.

PELIGRO No utilice llaves de impacto o herramientas de aire / el poder con el extractor. No cambie ni modifique ninguna parte de la herramienta en el equipo. Especial atención debe prestarse a la posición de la mano al tirar el martillo de correa. No introduzca la mano entre la tuerca y el tapón en el T-bar (zona de deslizamiento).

Asamblea de Extractor de Martillo Deslizante

- Extracción del cubo: Inserte el martillo deslizante en la barra en T, atornille el tipo extractor de brida y la tuerca de la T-barra en T-Bar.
- 3 Mandibula de Extractor deslizante: Inserte el martillo deslizante en la barra en T. Luego atornille el cono, 3 vias cruceta, pierna tirador medio y el tornillo de ajuste en la barra T.
- 2 Jaw Puller deslizante: Inserte el martillo deslizante en la barra en T-bar. Luego atornille el cono, 2 vias cruceta, pierna tirador medio y el tornillo de fijación en T-bar.
- 3 Mandibula de Extractor: Monte la manera 3 de la cruceta con las piernas medio extractor, sistema de tornillo y tornillo central.
- 2 Mandibula de Extractor: Monte la forma 2 de la cruceta con las piernas medio extractor, sistema de tornillo y tornillo central.
- Sello Extractor: Inserte el martillo de correa en T-bar. Luego atornille el gancho extractor y la tuerca en T-bar.

- Dent Extractor: Inserte el martillo deslizante en la barra en T- bar. Luego atornille el tornillo autoroscante y la tuerca de tornillo autoroscante en la barra en T- bar.
- Llaves de Agarre: Inserte el martillo deslizante en la barra en T- bar. Luego atornille el adaptador de llave de agarre y la tuerca de T-Bar en el T-Bar.

Operación

- Asegúrese de que está trabajando con el conjunto de herramienta correcta para las partes que se tira, como cojinetes, engranajes, poleas, sellos, etc.
- Siga el manual de reparación del vehículo, verifique que el conjunto de herramienta está colocado correctamente.

Mantenimiento

Después de su uso, lubrique la rosca de los tornillos con grasa y coloque la herramienta en un lugar seco y seguro.

Garantía

GARANTÍA LIMITADA DE UN AÑO
Si este producto no cumple satisfactoriamente debido a un defecto o mal acabado el plazo de UN AÑO a partir de la fecha de compra, devuélvala al lugar de compra, y será reemplazado de forma gratuita. Daños incidentales o consecuentes se excluyen de esta garantía. La bombilla no está cubierta por la garantía.

3



Westward Instrucción de Funcionamiento

WESTWARD Equipo de Extractor de Martillo Deslizante

Para las Piezas de Reparación, llame 1-800-323-0620 24 horas un día – 365 días un año

Por favor proporcione la siguiente:

- Número de Modelo
- Número de Serial (si algo)
- Descripción de piezas y número manifestado en la lista de piezas

Figura – Ilustración de Piezas de Reparación para Medelo(s) 23KX40, 23KX47, 23KX49, 23KX54, 23KX52, 23KX41, 23KX43



Lista de Piezas de Reparación

Número De Referencia	Descripción	Aplicación	Qty.
1	T-Bar Deslizante	23KX40, 23KX47, 23KX49, 23KX54, 23KX52, 23KX41, 23KX43	1
2	Martillo Deslizante	23KX40, 23KX47, 23KX49, 23KX54, 23KX52, 23KX41, 23KX43	1
3	Extractor de Gran brida	23KX40, 23KX54	1
4	Extractor de Pequeña brida	23KX40, 23KX47, 23KX49, 23KX54	1
5	Extractor de Pierna Larga	23KX54	3
6	Extractor de Pierna Media	23KX40, 23KX47, 23KX49, 23KX54, 23KX52	3
7	Extractor de Pierna Corta	23KX54	3
8	Gancho de Tirador	23KX40, 23KX47, 23KX49, 23KX54	1
9	Tornillo autoroscante	23KX40, 23KX47, 23KX49, 23KX54	1
10	Tuerca para T-Bar Deslizante	23KX40, 23KX47, 23KX49, 23KX54, 23KX52	1
11	Set de Tornillo (3pcs)	23KX40, 23KX47, 23KX49, 23KX54, 23KX52	1
12	2 Dirección- Cabeza	23KX40, 23KX47, 23KX49, 23KX54, 23KX52	1
13	3 Dirección- Cabeza	23KX40, 23KX47, 23KX49, 23KX54	1
14	Tuerca para tornillo autoroscante	23KX40, 23KX47, 23KX49, 23KX54	1
15	Cono para T-Bar Deslizante	23KX40, 23KX47, 23KX49, 23KX54, 23KX52	1
16	Tornillo central	23KX40, 23KX47, 23KX49, 23KX54	1
17	Adaptador para llaves de agarre	23KX40, 23KX47, 23KX49, 23KX54	1
18	Tornillo Central Largo	23KX54	1

4



Westward Instrucción de Funcionamiento

WESTWARD Equipo de Extractor de Martillo Deslizante

Figura – Ilustración de Piezas de Reparación para Medelo(s) 23KX39, 23KX44, 23KX45

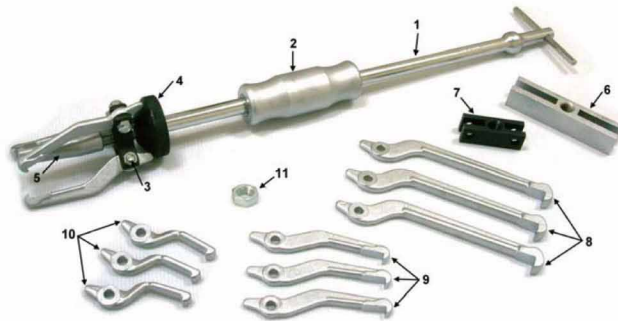

Lista de Piezas de Reparación

Número De Referencia	Descripción	Aplicación	Qty.
1	T-Bar Deslizante	23KX39, 23KX44, 23KX45	1
2	Martillo Deslizante	23KX39, 23KX44, 23KX45	1
3	Set de Tornillo (3pcs)	23KX39, 23KX45	1
4	Cono para T-Bar Deslizante	23KX39, 23KX45X49, 23KX54	1
5	Gancho de Tirador	23KX39	1
6	2 Dirección- Cabeza(Grande)	23KX39	1
7	2 Dirección- Cabeza(Pequeña)	23KX39, 23KX45	1
8	Extractor de Pierna Larga	23KX39	3
9	Extractor de Pierna Media	23KX39, 23KX45	6
10	Extractor de Pierna Corta	23KX39	3
11	Tuerca para T-Bar Deslizante	23KX39, 23KX45	3

Figura – Ilustración de Piezas de Reparación para Medelo(s) 23KX46, 23KX55

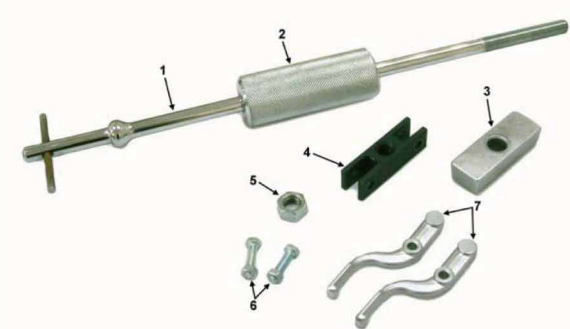

5



Westward Instrucción de Funcionamiento

WESTWARD Equipo de Extractor de Martillo Deslizante

Lista de Piezas de Reparación

Número De Referencia	Descripción	Aplicación	Qty.
1	T-Bar Deslizante	23KX46, 23KX55	1
2	Martillo Deslizante	23KX46, 23KX55	1
3	Cuboides para T-Bar Deslizante	23KX46, 23KX55	1
4	2 Dirección- Cabeza	23KX46, 23KX55	1
5	Tuerca para T-Bar Deslizante	23KX46, 23KX55	1
6	Set de Tornillo (2pcs)	23KX46, 23KX55	1
7	Pierna de Extractor	23KX46, 23KX55	2

Figura – Ilustración de Piezas de Reparación para Medelo(s) 23KX51



Lista de Piezas de Reparación

Número De Referencia	Descripción	Qty.
1	T-Bar Deslizante	23KX51
2	Martillo Deslizante	23KX51
3	Tuerca para T-Bar Deslizante	23KX51
4	Pieza de pierna	23KX51

Fabricado por Grainger International, Inc.
100 Grainger Pkwy., Lake Forest IL 60045 EE.UU.

6



Mode d'emploi

Veuillez lire et conserver ces instructions. Lisez le manuel d'utilisateur avant d'utiliser ce produit. Protégez-vous et les autres en observant les consignes de sécurité, les avertissements et les mises en garde. Le non-respect de ces instructions peut entraîner des blessures et / ou des dommages au produit ou à l'utilisateur. Veuillez garder ces instructions pour une référence dans le futur.



TROUSSE EXTRACTEUR DE MARTEAU À INERTIE

Description

Les outils de cette trousse ont été conçus pour tirer moyeux, roulements, engrenages, poulies, les bosses du corps, joints, etc sur la plupart des véhicules importés et nationaux. l'adaptateur poignée de clé est également comprise.

Déballage

Après avoir déballé l'appareil, inspectez soigneusement tous les dégâts qui se produisent pendant le transport. Vérifiez les pièces détachées, manquantes ou endommagées.

NO D'ARTICLE. 23KX40

NO D'ARTICLE. 23KX39



NO D'ARTICLE. 23KX47 / 23KX49

NO D'ARTICLE. 23KX45



NO D'ARTICLE. 23KX54

NO D'ARTICLE. 23KX46 / 23KX55



CHA-Set02
Imprimé en Taiwan
06/13



Westward Mode d'emploi



TROUSSE EXTRACTEUR DE MARTEAU À INERTIE

NO D'ARTICLE. 23KX52

NO D'ARTICLE. 23KX51



NO D'ARTICLE. 23KX41 / 23KX43

NO D'ARTICLE. 23KX44



NO D'ARTICLE. 23KX53

NO D'ARTICLE. 23KX42

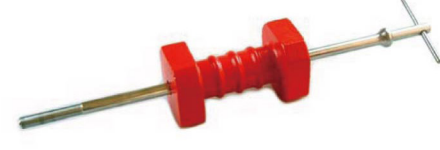

2



Westward Mode d'emploi



TROUSSE EXTRACTEUR DE MARTEAU À INERTIE

CAUTION Portez des lunettes de sécurité et des gants. Étudiez, comprenez et suivez toutes les instructions avant d'utiliser cet ensemble d'outils.

DANGER Ne pas utiliser de clés à chocs ou des outils d'air / d'alimentation avec l'extracteur. Ne pas changer ou modifier des parties de l'outil dans cette trousse. Une attention particulière devrait être accordée à la position de votre main lorsque vous tirez le marteau à inertie. Ne mettez pas votre main entre l'écrou et le bouchon sur le T-bar (zone de glissement).

Montage de l'outil d'Extracteur de Marteau à inertie

- Moyeu Enlèvement: Insérez le Marteau à inertie dans le T-bar, visser l'extracteur du type bride et l'écrou T sur T-Bar.
- Extracteur coulissant à 3 mâchoires: Insérez le marteau coulissant dans le T-bar puis visser la cône, la cross-tête, de 3 chemin, les branches moyens de l'extracteur et vis de réglage sur le T-bar.
- Extracteur coulissant à 2 mâchoires: Insérez le marteau coulissant dans le T-bar puis visser la cône, la cross-tête, de 2 chemin, les branches moyens de l'extracteur et vis de réglage sur le T-bar.
- Extracteur à 3 mâchoires: Assemblez la cross-tête de 3 chemin avec des branches moyennes d'extracteur, vis de fixation, ainsi que la vis centrale.
- Extracteur à 2 mâchoires: Assemblez la cross-tête de 2 chemin avec des branches moyennes d'extracteur, vis de fixation, ainsi que la vis centrale.
- Joint d'Extracteur: Insérez le marteau à inertie en T-bar Puis visser le crochet de traction et l'écrou sur le T-bar.

- Bosselle d'Extracteur: Insérez le marteau à inertie dans le T-bar puis visser la vis autotaraudeuse et l'écrou de vis autotaraudeuses sur le T-bar.
- Clé à Poignée: Insérez le marteau à inertie dans le T-bar puis visser l'adaptateur pour clé de serrage et l'écrou de T-Bar sur le T-Bar.

Opération

- Assurez-vous que vous travaillez avec l'ensemble d'outil correctement pour les parties à retirer, tels que les roulements, engrenages, poulies, joints, etc
- Suivez le manuel de réparation du véhicule, vérifiez que l'ensemble d'outils soit correctement positionné.

Maintenance

Lubrifier avec de la graisse sur le filetage des vis après l'usage placer cet outil dans un espace sûr et sec.

Garantie

GARANTIE LIMITÉE D'UN AN
Si ce produit ne s'acquitte pas de façon satisfaisante en raison d'un défaut ou d'une malfaçon dans l'année suivant la date d'achat, le faire retourner au point de vente et il sera remplacé gratuitement. Dommages consécutifs ou accidentaux seront exclus de cette garantie.

3



Westward Mode d'emploi



TROUSSE EXTRACTEUR DE MARTEAU À INERTIE

Pour les pièces de remplacement, Appeler 1-800-323-0620
24 heures par jour - 365 jours par an

Merçi de nous fournir:
- Numéro de modèle
- Numéro de série (S'il y a lieu)
- Description de la pièce et le numéro figurant sur la liste des pièces

Figure -L'illustration des pièces de remplacement pour le modèle(s) 23KX40, 23KX47, 23KX49, 23KX54, 23KX52, 23KX41, 23KX43

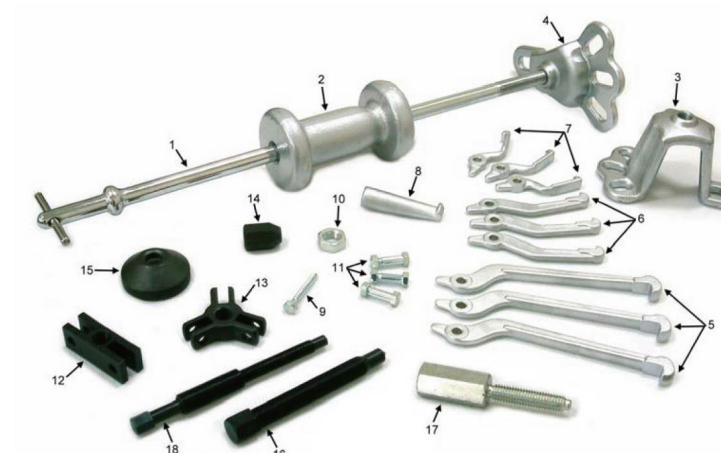

Liste des pièces de remplacement

Numéro de Référence	Description	Application	Qty.
1	Diapositive T-Bar	23KX40, 23KX47, 23KX49, 23KX54, 23KX52, 23KX41, 23KX43	1
2	Diapositive Marteau	23KX40, 23KX47, 23KX49, 23KX54, 23KX52, 23KX41, 23KX43	1
3	Extracteur du type grand bride	23KX40, 23KX54	1
4	Extracteur du type petit bride	23KX40, 23KX47, 23KX49, 23KX54	1
5	Branche longue d'extracteur	23KX54	3
6	Branche moyenne d'extracteur	23KX40, 23KX47, 23KX49, 23KX54, 23KX52	3
7	Branche courte d'extracteur	23KX54	3
8	Crochet d'extracteur	23KX40, 23KX47, 23KX49, 23KX54	1
9	Vis autofiletages	23KX40, 23KX47, 23KX49, 23KX54	1
10	Écrou pour diapositive T-Bar	23KX40, 23KX47, 23KX49, 23KX54, 23KX52	1
11	L'ensemble de vis(3pcs)	23KX40, 23KX47, 23KX49, 23KX54, 23KX52	1
12	Cross-tête de 2 chemin	23KX40, 23KX47, 23KX49, 23KX54, 23KX52	1
13	Cross-tête de 3 chemin	23KX40, 23KX47, 23KX49, 23KX54	1
14	Écrou pour Vis autofiletages	23KX40, 23KX47, 23KX49, 23KX54	1
15	Cône pour diapositive T-Bar	23KX40, 23KX47, 23KX49, 23KX54, 23KX52	1
16	Vis centrale	23KX40, 23KX47, 23KX49, 23KX54	1
17	Adaptateur de clé à poignée	23KX40, 23KX47, 23KX49, 23KX54	1
18	Vis centre du type long	23KX54	1

4



Westward Mode d'emploi



TROUSSE EXTRACTEUR DE MARTEAU À INERTIE

Figure -L'illustration des pièces de remplacement pour le modèle(s) 23KX39, 23KX44, 23KX45

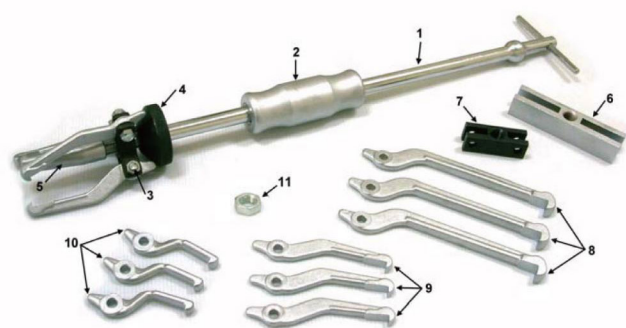

Liste des pièces de remplacement

Numéro de Référence	Description	Application	Qty.
1	Diapositive T-Bar	23KX39, 23KX44, 23KX45	1
2	Diapositive Marteau	23KX39, 23KX44, 23KX45	1
3	L'ensemble de vis(3pcs)	23KX39, 23KX45	1
4	Cône pour diapositive T-Bar	23KX39, 23KX45X49, 23KX54	1
5	Crochet d'extracteur	23KX39	1
6	Cross-tête de 2 chemin (Grande)	23KX39	1
7	Cross-tête de 2 chemin (Petit)	23KX39, 23KX45	1
8	Branche longue d'extracteur	23KX39	3
9	Branche moyenne d'extracteur	23KX39, 23KX45	6
10	Branche courte d'extracteur	23KX39	3
11	Écrou pour diapositive T-Bar	23KX39, 23KX45	3

Figure -L'illustration des pièces de remplacement pour le modèle(s) 23KX46, 23KX55

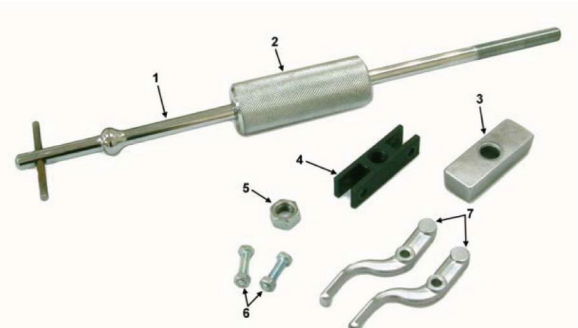

5



Westward Mode d'emploi



TROUSSE EXTRACTEUR DE MARTEAU À INERTIE

Liste des pièces de remplacement

Numéro de Référence	Description	Application	Qty.
1	Diapositive T-Bar	23KX46, 23KX55	1
2	Diapositive Marteau	23KX46, 23KX55	1
3	Cuboid for diapositive T-Bar	23KX46, 23KX55	1
4	Cross-tête de 2 chemin	23KX46, 23KX55	1
5	Écrou pour diapositive T-Bar	23KX46, 23KX55	1
6	L'ensemble de vis(2pcs)	23KX46, 23KX55	1
7	Branche d'extracteur	23KX46, 23KX55	2

Figure -L'illustration des pièces de remplacement pour le modèle(s) 23KX51



Liste des pièces de remplacement

Numéro de Référence	Description	Application	Qty.
1	Diapositive T-Bar	23KX51	1
2	Diapositive Marteau	23KX51	1
3	Écrou pour diapositive T-Bar	23KX51	1
4	Pièces de branche	23KX51	1

Fabriqué pour Grainger International, Inc.
100 Grainger Pkwy., Lake Forest IL 60045 U.S.A.

6

