

## Welding Screen Assembly Instructions

1. Each pipe joint has matching numbers stickers on their ends.
2. Line up the matching numbers as shown below in Step 1, and push-lock pipes.

3a. Assemble 1 frame like the one shown on right, as per the steps shown below.  
Step 1, 2, 3 below are for assembling one standard frame.

3b. Repeat steps 1, 2, 3 for assembling a 2nd frame.

Put Castors (if applicable). Castors are optional.

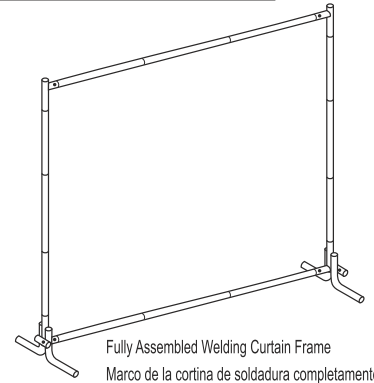

Fully Assembled Welding Curtain Frame  
Marco de la cortina de soldadura completamente montado  
Cadre de rideau de soudure entièrement assemblé

1. Cada junta de tubo se pongan en venta los números de pegatinas en sus extremos.
2. Alinear los números que coinciden, como se muestra a continuación en el paso 1, y los tubos de push-lock.
3. Montar marco como el que se muestra a la derecha, según los pasos que se indican a continuación.

Paso 1, 2, 3 a continuación son para el montaje de un marco estándar  
Ponga Ruedas (si corresponde). Ruedas son opcionales

1. Chaque raccord de tuyau a assorti numéros autocollants sur leurs extrémités.
2. Alignez les numéros correspondants, comme indiqué ci-dessous à l'étape 1, et les tuyaux push-lock.
3. Assemblez cadre comme celui montré sur la droite, selon les étapes ci-dessous. Etape 1, 2, 3 ci-après sont pour l'assemblage d'une trame standard.  
Mettez Castors (le cas échéant). Castors sont facultatifs.

### Pre-assembled leg

### Tramo premontado

### Jambe pré-monté

Identify the legs below in the box.  
Identificar las piernas por debajo de la caja.  
Identifier les jambes en dessous de la boîte.

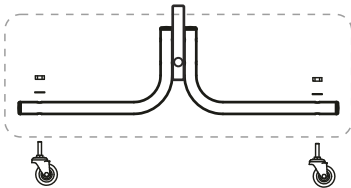

CASTOR (optional)

CASTOR (optional)

If castors are purchased, attach them to the Pre-Assembled legs at any time  
Si se compran ruedas, que se adjuntarán a las piernas pre-montados en cualquier momento  
Si les roues sont achetées, les attacher aux jambes pré-assemblées à tout moment

### STEP-1 / PASO-1 / ÉTAPE-1

Assemble bottom horizontal section (Join matching numbers as shown below)

Montar la sección horizontal inferior (Únete a números que coinciden, como se muestra a continuación)  
Assemblez la section horizontale du bas (Rejoindre numéros correspondants, comme indiqué ci-dessous)

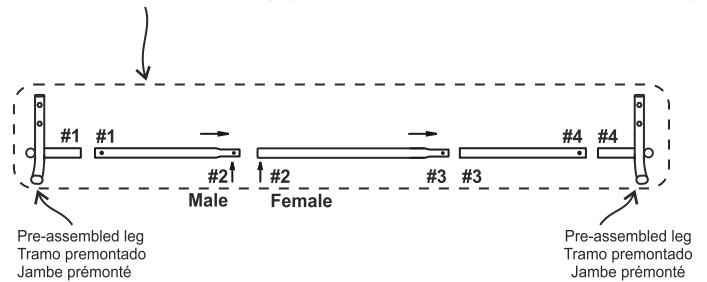

Pre-assembled leg  
Tramo premontado  
Jambe pré-monté

Pre-assembled leg  
Tramo premontado  
Jambe pré-monté

### STEP-2 / PASO-2 / ÉTAPE-2

Assemble vertical sections

Ensamble las secciones verticales

Assemblez les sections verticales

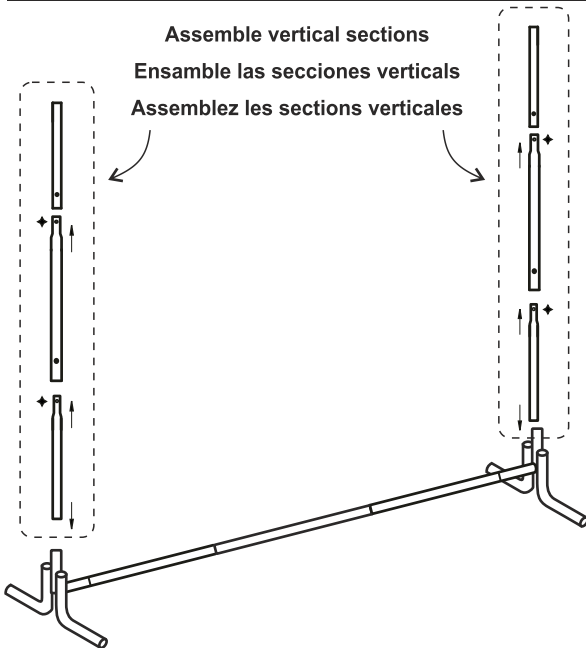

### STEP-3 / PASO-3 / ÉTAPE-3

Assemble top horizontal section

Montar la sección horizontal superior

Assemblez section horizontale supérieure

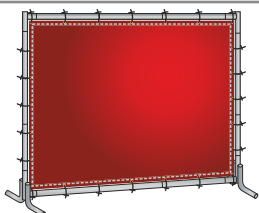
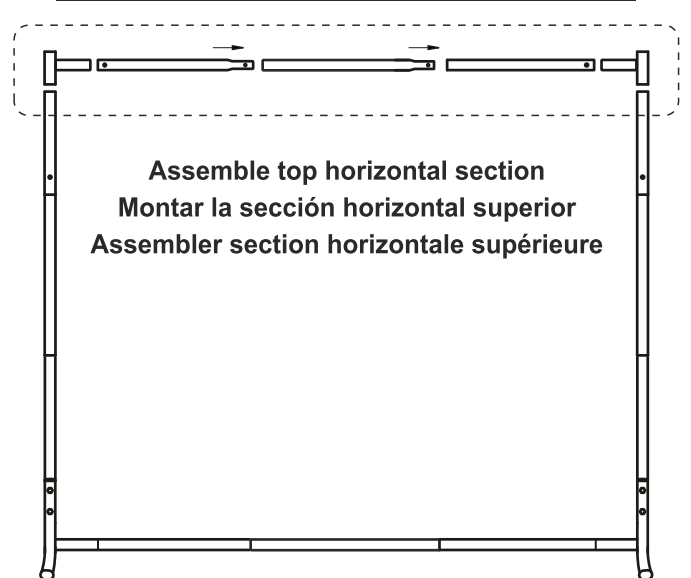

- Attach curtain to metal frame by using nylon ties included. Your welding screen is now ready to use!
- Conecte cortina para estructura metálica mediante el uso de bridas incluidos. Su pantalla de soldadura ya está listo para usar!
- Fixez rideau à ossature métallique en utilisant des attaches en nylon inclus. Votre écran de soudage est maintenant prêt à utiliser!

**Optional Castor Sold Separately**  
**Castor opcional se vende por separado**  
**Castor sont vendus séparément**

5UZ25

2.5" castor with bolt  
2.5 "de ricino con el perno  
2.5 "ricin avec boulon

