

**Please read and save these instructions.**

Read carefully before attempting to assemble, install, operate or maintain the product described.

Protect yourself and others by observing all safety information. Failure to comply with instructions could result in personal injury and/or property damage! Retain instructions for future reference.

# Speedaire® Angle Grinders

## Description

Speedaire® heavy duty angle grinders with high performance motor are designed for efficient grinding. Selected models feature a spindle lock design and adjustable swivel guard, rubber comfort grip and with speed governor. Ideal for weld preparation, rust removal or deburring steel, cast iron or aluminum.



21AA83



21AA89



21AA90



21AA91

## Specifications:

Model No.	Free Speed (RPM)	Spindle Size (Inch)	Wheel Diameter (Inch)	Horsepower (HP)	Air Inlet (NPT)	Hose Size (Inch)	Average Air Consumption (CFM)	Length (Inch)	Weight (Lbs)
21AA83	10,000	3/8-24	4	0.8	1/4"	3/8	4	9-3/8	4.4
21AA89	11,000	3/8-24	4	0.7	1/4"	3/8	6	9	4
21AA90	11,000	3/8-24	4-1/2	0.7	1/4"	3/8	6	9	4.1
21AA91	8,500	3/8-11	7	1	3/8"	3/8	6	13-3/4	7.7

\* Recommended Air Pressure at 90 PSI (6.2 Bar)

# Speedaire® Angle Grinders

## ⚠ WARNING

Always operate, inspect and maintain this tool in accordance with American National Standards Institute Safety Code of Portable Air Tools (ANSI B186.1) and any other applicable safety code and regulations.

Always wear impact-resistant eye and face protection when operation or performing maintenance on the tool. Always wear hearing protection when using this tool. High sound levels can cause permanent hearing loss. Use hearing protection as recommended by your employer or OSHA regulation

### Unpacking

When unpacking the unit, carefully look for any damage that may have occurred during transit. Check for loose, missing or damaged parts.

### General Safety Information

#### 1. For Additional Safety Information Consult:

Your employer, union, and/or trade association. US Department of Labor (OSHA); [www.osha.gov](http://www.osha.gov). "Safety Code For Portable Air Tools" (B186.1) available from: [www.ansi.org](http://www.ansi.org).

#### 2. Wheel Guard Usage

Always use the recommended wheel guard to prevent injury from broken grinding wheel parts. If a guard has withstood a wheel breakage do not continue to use it. Inspect wheel guard for signs of damage from grinding wheel breakage. Replace guard if guard appears damaged. Position the guard between the grinding wheel and the operator. Use barriers to protect others from wheel fragments and grinding sparks.

#### 3. Projectile Hazards

Always wear impact-resistant eye and face protection when involved with or

near the operation, repair or maintenance of the tool or changing accessories on the tool.

Be sure all others in the area are wearing impact-resistant eye and face protection. Even small projectiles can cause eye injuries and blindness.

A grinding wheel that bursts can cause very serious injury.

Daily measure the air grinder speed with a tachometer to make sure it is not greater than the RPM marked on the grinding wheel.

Never use a grinding wheel marked with a speed lower than the air grinder speed.

#### 4. Grinding Wheel Mounting Hazards

Correct grinding wheel mounting is necessary to prevent injury from broken wheels.

Do not use chipped or cracked grinding wheels.

Grinding wheels should be a free fit on the spindle to prevent stress at the hole.

Use only wheel collars that come with the grinder for mounting the grinding wheel. Flat washers or other adapters may over stress the wheel. Always use heavy paper blotter discs between the wheel collars and the grinding wheel.

Tighten the wheel on the spindle to

prevent spin off when the air grinder is turned off.

Before grinding, test grinding wheel by briefly running tool at full throttle. Be sure to use a barrier (such as under a heavy work table) to stop any possible broken wheel parts.

#### 5. Workplace Hazards

Slip/Trip/Fall is a major cause of serious injury or death. Beware of excess hose left on the walking or work surface.

High sound levels can cause permanent hearing loss. Use hearing protection as recommended by your employer or OSHA regulation (see 29 CFR part 1910).

Maintain a balanced body position and secure footing.

Repetitive work motions, awkward positions and exposure to vibration can be harmful to hands and arms.

If numbness, tingling, pain or whitening of the skin occurs, stop using tool and consult a physician.

Avoid inhaling dust or handling debris from the work process which can be harmful to your health. Use dust extraction and wear respiratory protective equipment when working with materials

Some dust created by power sanding, sawing, grinding, drilling, and other construction activities contains chemicals known to cause cancer, birth defects or other reproductive harm. Some examples of these chemicals are :

- . Lead from Lead-based paints
- . Crystalline silica from bricks and cement and other masonry products, and
- . Arsenic and chromium from chemically-treated lumber.

Your risk from these exposures varies, depending on how often you do this type of work. To reduce your exposure to these chemicals : work in a well-ventilated area, and work with approved safety equipment, such as those dust masks that are specially designed to filter out microscopic particles.



# Speedaire® Angle Grinders

## Piping System

Air mains and lines should be large enough to avoid excessive pressure loss under conditions of maximum flow.

In air lines, as in aftercoolers, water is continually precipitated as the air cools. For this reason pipe lines should be provided with a means of draining or trapping this water before it reaches the hose outlets.

It is advisable to pitch the mains in the direction of air flow so that both gravity and air flow will carry the water to traps or water legs located at frequent intervals. These should be drained regularly and never allowed to become full and inoperative. Use of automatic traps will eliminate manual draining and the possibility of traps becoming full.

However traps which drain to sewers can waste a considerable amount of air unless regularly inspected and kept in good working order.

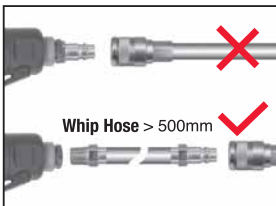

Provision for quick and positive inspection of operation and for leakage should be made when traps are installed.

Three-way cocks or stop and waste cocks in the drains are usually provided for this purpose.

To aid in preventing condensed moisture from reaching the tools, down pipes or hose connections should never be taken directly from the bottom of air pipes or mains.

Connection should be made at the top of the main and a long radius return bend used.

Leaders, valves and hose connections should be large enough to pass the maximum amount of air required by the tool or tools on the line. This is particularly important if manifolds, from which several hose lines run, are used.

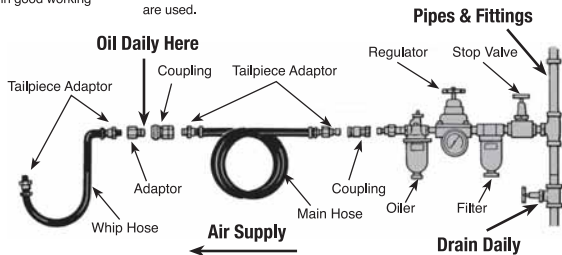

### Air Regulators

Clean, dry, lubricated air at the proper pressure is the most important requirement for proper operation of air tools. Speedaire® tools are designed to operate at 90 PSI unless otherwise specified.

### Lubrication

Use an air line lubricator with Mobil Almo 525 air tool oil (model 4ZF22), adjusted to two (2) drops per minute. If an air line lubricator cannot be used, add air motor oil to the inlet once a day.

### Operation

#### Grinding/Cutting Disc Installation.

**CAUTION:** Disconnect the air supply to the Grinder before installing or replacing disc.

To hold the spindle in place, use either the "Spindle Lock Button" or Wrench provided. Remove "Outer Flange Nut" using "Pin Wrench" provided. Install grinding disc on spindle and replace Outer Flange Nut. Tighten using Spanner Wrench. Note: Do not over tighten as this could crack the disc.

For 21AA89, press #60 spindle lock button for #30 spindle locked. Using #55 pin wrench to loose #40 nut. For 21AA91 press #27 shaft to lock #12 gear shaft. Using #53 key wrench to loose #22 disc nut. Replace with a new cutting disc.

### Installation

On installations where the piping system does not provide clean, dry air, the use of filters at hose connection points is recommended. A good filter, kept properly drained, will remove nearly all entrained water whereas a poor one is practically useless. Most filters do not have adequate water storage capacity and, unless provided with an auxiliary storage receiver or automatic trap, soon cease to function.

### Moisture Elimination

The amount of moisture carried by compressed air varies as the temperature of the air drops after compression. As the temperature drops, water is precipitated. In order to eliminate as much water as possible, compressors should be equipped with intercoolers, aftercoolers, and full size receivers. These should be kept drained and in good working condition.

### Compressor Intake

Locate the intake to obtain the coolest, driest and cleanest air available. Intakes should be of ample size and as direct as possible. Avoid steam pipes, escaping steam and dusty or wet locations (as near roofs, floors, ground, etc...). When practical, take air from out-of-door on the north side of the building. Provide proper screening and protection. Intake filters of suitable size should be used.

# For Repair Parts, call 1-800-323-0620

24 hours a day - 365 days a year

Please provide following information:

- Model number
- Serial number (if any)
- Part description and number as shown in parts list

## 21AA83

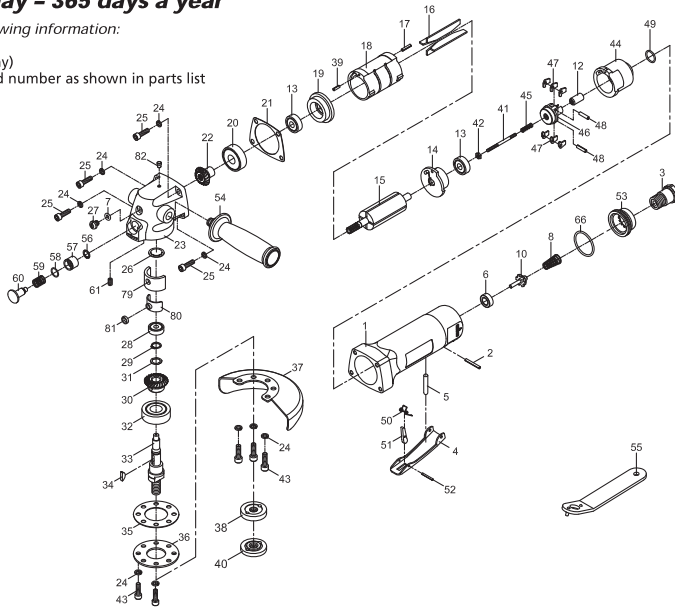

ENGLISH

### Repair Parts List

Ref. No.	Description	Part No.	Qty.	Ref. No.	Description	Part No.	Qty.
1	Motor Housing	***	1	35	Gasket	***	1
2	Spring Pln	***	1	36	Retainer	***	1
3	Air Inlet	***	1	37	Disc Cover	***	1
4	Throttle Lever	***	1	38	Flange	***	1
5	Pin	***	1	39	Spring Pln	***	1
6	Rubber Spacer	***	1	40	Flange Nut	***	1
7	O-Ring	PN21AA410G	1	41	Adjust Screw	***	1
8	Spring	***	1	42	Adjust Nut	***	1
10	Valve Stem	***	1	43	Screw	***	5
12	Plunger	***	1	44	Inlet Guide	***	1
13	Ball Bearing	***	2	45	Spring	***	1
14	Rear Plate	***	1	46	Governor	***	1
15	Rotor	***	1	47	Pendulum	***	6
16	Rotor Blade	PN21AA411G	4	48	Spring Pln	***	2
17	Spring Pln	***	1	49	O-Ring	***	1
18	Cylinder	***	1	50	Spring	***	1
19	Front End Plate	***	1	51	Safety Bar	***	1
20	Ball Bearing	PN21AA304G	1	52	Spring Pln	***	1
21	Gasket	PN21AA412G	1	53	Exhaust Diffuser	***	1
22	Bevel Gear	PN21AA420G	1	54	Dead Handle	***	1
23	Gear Housing	***	1	55	Pin Wrench	***	1
24	Spring Washer	***	9	56	Retaining Ring	PN21AA413G	1
25	Screw	***	4	57	Bushing	PN21AA414G	1
26	Spacer	***	1	58	O-Ring	PN21AA415G	1
27	Screw	***	1	59	Spring	PN21AA416G	1
28	Ball Bearing	***	1	60	Spindle lock Button	PN21AA417G	1
29	Retaining Ring	***	1	61	Set Screw	***	1
30	Bevel Gear	PN21AA421G	1	66	O-Ring	PN21AA418G	1
31	Wave Washer	***	1	79	Felt Oiler	***	1
32	Ball Bearing	PN21AA422G	1	80	Steady	***	1
33	Spindle	PN21AA456G	1	81	Washer	***	1
34	Key	***	1	82	Oil Cap	***	1

\*\*\* Parts Not Available

# For Repair Parts, call 1-800-323-0620

24 hours a day - 365 days a year

Please provide following information:

-Model number

-Serial number (if any)

-Part description and number as shown in parts list

## 21AA89

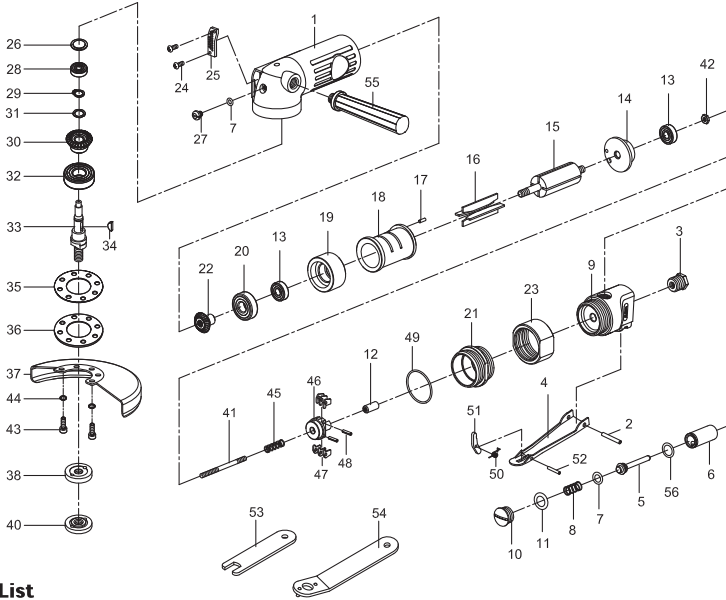

E N G L I S H

### Repair Parts List

Ref. No.	Description	Part No.	Qty.	Ref. No.	Description	Part No.	Qty.
1	Motor Housing	***	1	29	Retaining Ring	***	1
2	Spring Pin	***	1	30	Bevel Gear	PN21AA449G	1
3	Air Inlet	***	1	31	Wave Washer	***	1
4	Throttle Lever	***	1	32	Ball Bearing	PN21AA422G	1
5	Valve Stem	***	1	33	Spline	PN21AA450G	1
6	Bushing	***	1	34	Key	***	1
7	O-Ring	***	2	35	Gasket	PN21AA451G	1
8	Valve Spring	***	1	36	Retainer	***	1
9	Throttle Valve Housing	***	1	37	Disc Cover	***	1
10	Throttle Lever Plug	***	1	38	Flange	***	1
11	O-Ring	PN21AA448G	1	39	Flange Nut	***	1
12	Plunger	***	1	40	Adjust Screw	***	1
13	Ball Bearing	***	2	41	Adjust Nut	***	1
14	End Plate	***	1	42	Screw	***	4
15	Rotor	***	1	43	Spring Washer	***	4
16	Vanes	PN21AA411G	4	44	Spring	PN21AA452G	1
17	Spring Pin	***	1	45	Governor	***	1
18	Cylinder	***	1	46	Pendulum	***	6
19	Front End Plate	***	1	47	Spring Pin	***	2
20	Ball Bearing	PN21AA304G	1	48	O-Ring	PN21AA453G	1
21	Lock Nut	***	1	49	Torsion Spring	***	1
22	Bevel Gear	PN21AA420G	1	50	Throttle Lever Lock	***	1
23	Coupling Nut	***	1	51	Spring Pin	***	1
24	Screw	***	2	52	Box Wrench	***	1
25	Deflector	***	1	53	Spanner Wrench	***	1
26	Spacer	***	1	54	Handle	***	1
27	Screw	***	1	55	O-Ring	***	1
28	Ball Bearing	***	1	56			

\*\*\* Parts Not Available

# For Repair Parts, call 1-800-323-0620

24 hours a day - 365 days a year

Please provide following information:

- Model number
- Serial number (if any)
- Part description and number as shown in parts list

## 21AA90

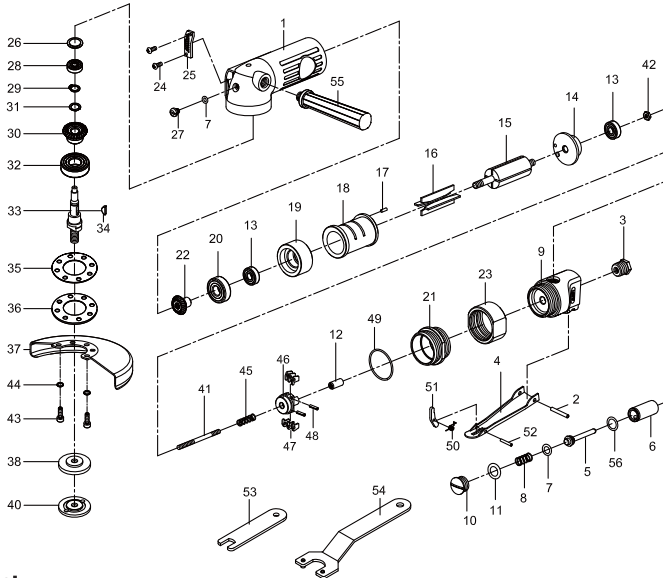

### Repair Parts List

Ref. No.	Description	Part No.	Qty.	Ref. No.	Description	Part No.	Qty.
1	Motor Housing	***	1	29	Retaining Ring	***	1
2	Spring Pin	***	1	30	Bevel Gear	PN21AA449G	1
3	Air Inlet	***	1	31	Wave Washer	***	1
4	Throttle Lever	***	1	32	Ball Bearing	PN21AA422G	1
5	Valve Stem	***	1	33	Spindle	PN21AA450G	1
6	Bushing	***	1	34	Key	***	1
7	O-Ring	***	2	35	Gasket	PN21AA451G	1
8	Valve Spring	***	1	36	Retainer	***	1
9	Throttle Valve Housing	***	1	37	Disc Cover	***	1
10	Throttle Lever Plug	***	1	38	Flange	***	1
11	O-Ring	PN21AA448G	1	40	Flange Nut	***	1
12	Plunger	***	1	41	Adjust Screw	***	1
13	Ball Bearing	***	2	42	Adjust Nut	***	1
14	End Plate	***	1	43	Screw	***	4
15	Rotor	***	1	44	Spring Washer	***	4
16	Vanes	PN21AA411G	4	45	Spring	PN21AA452G	1
17	Spring Pin	***	1	46	Governor	***	1
18	Cylinder	***	1	47	Pendulum	***	6
19	Front End Plate	***	1	48	Spring Pin	***	2
20	Ball Bearing	PN21AA304G	1	49	O-Ring	PN21AA453G	1
21	Lock Nut	***	1	50	Torsion Spring	***	1
22	Bevel Gear	PN21AA420G	1	51	Throttle Lever Lock	***	1
23	Coupling Nut	***	1	52	Spring Pin	***	1
24	Screw	***	2	53	Spanner	***	1
25	Deflector	***	1	54	Pin Wrench	***	1
26	Spacer	***	1	55	Handle	***	1
27	Screw	***	1	56	O-Ring	***	1
28	Ball Bearing	***	1				

\*\*\* Parts Not Available

# For Repair Parts, call 1-800-323-0620

24 hours a day - 365 days a year

Please provide following information:

- Model number
- Serial number (if any)
- Part description and number as shown in parts list

## 21AA91

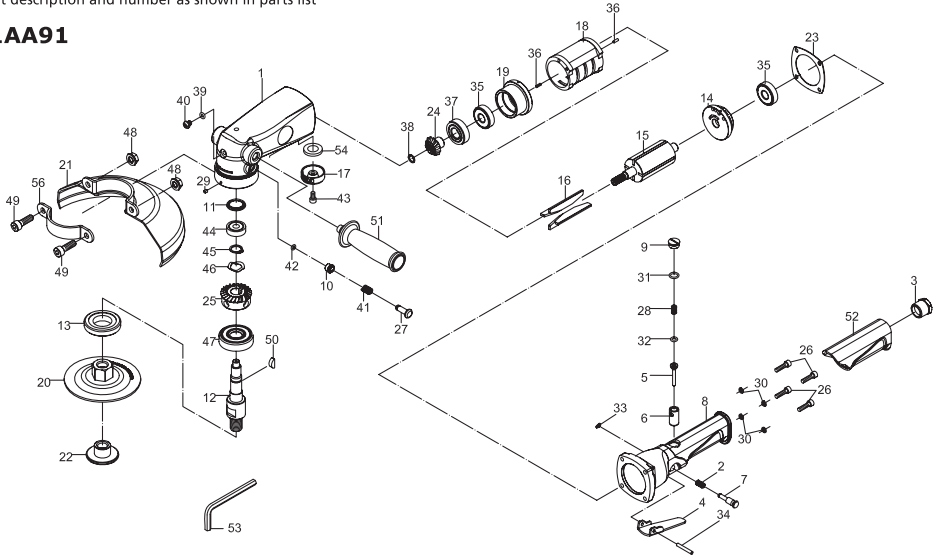

E N G L I S H

### Repair Parts List

Ref. No.	Description	Part No.	Qty.	Ref. No.	Description	Part No.	Qty.
1	Motor Housing	***	1	29	Screw	***	1
2	Spring	***	1	30	Spring Washer	***	4
3	Air Inlet	***	1	31	O-Ring	***	1
4	Lever	***	1	32	O-Ring	***	1
5	Valve Pin	***	1	33	E-Ring	***	1
6	Valve Bushing	***	1	34	Spring Pin	***	1
7	Safe Lever	***	1	35	Ball Bearing	***	2
8	Governor Case	***	1	36	Spring Pin	***	2
9	Valve Screw	***	1	37	Ball Bearing	PN21AA422G	1
10	Screw	***	1	38	Retaining Ring	***	1
11	Spacer	***	1	39	O-Ring	***	1
12	Gear Shaft	PN21AA460G	1	40	Screw	***	1
13	Lock Nut	***	1	41	Spring	***	1
14	End Plate	***	1	42	O-Ring	***	1
15	Rotor	***	1	43	Screw	***	1
16	Rotor Blade	***	4	44	Ball Bearing	***	1
17	Exhaust Deflector	***	1	45	Retaining Ring	***	1
18	Cylinder	***	1	46	Spring Washer	***	1
19	Front End Plate	***	1	47	Ball Bearing	PN21AA465G	1
20	Grindstone Base	PN21AA461G	1	48	Nut	***	2
21	Disc Cover	***	1	49	Screw	***	2
22	Disc Nut	PN21AA645G	1	50	Key	PN21AA466G	1
23	Gasket	***	1	51	Handle	***	1
24	Pinion Gear	PN21AA463G	1	52	Rubber Grip	***	1
25	Bevel Gear	PN21AA464G	1	53	Hex. Key Wrench	***	1
26	Screw	***	4	54	Damping Material	***	1
27	Shaft	***	1	56	Retainer	***	1
28	Spring	***	1				

\*\*\* Parts Not Available

# Speedaire® Angle Grinders

## Troubleshooting

Problem	Possible Cause	solution
There is moisture blowing out of the tool's exhaust.	There is water in the tank.	Drain the tank. (see the air compressor manual for instructions.) Lubricate the tool again and run for 1-2 seconds.
The tool runs slowly or will not operate.	There is grit or gum in the tool.	Flush the tool with air tool oil or gum solvent.
	The tool is out of oil.	Lubricate the tool according to the lubrication instructions in this manual.
	The air pressure is low.	▲ Adjust the regulator setting on the tool. ▲ Adjust the compressor regulator to the tool's maximum setting of 90psi.
	The air hose leaks.	▲ Check the fitting and connection; ▲ Check the air hose.
	The air pressure drops.	▲ Ensure the hose is the proper size. Long hoses or tools using large volumes of air may require a hose with an I.D. of 1/2" or large depending on the total length of the hose. ▲ Do not use a multiple number of hoses connected together with a quick connect fitting. This causes additional pressure drops and reduces the tool power. Directly connect the hoses together.
	There is a worn rotor blade in the motor.	Replace the rotor blade.
There is a worn ball bearing in the motor.	Remove and inspect the bearing for rust, dirt, and grit. Replace or clean and grease the bearing with bearing grease.	



# Speedaire® Angle Grinders

## LIMITED WARRANTY

**DAYTON ONE-YEAR LIMITED WARRANTY.** SPEEDAIRE® ANGLE GRINDER MODEL COVERED IN THIS MANUAL ARE WARRANTED BY DAYTON ELECTRIC MFG. CO. (DAYTON) TO THE ORIGINAL USER AGAINST DEFECTS IN WORKMANSHIP OR MATERIALS UNDER NORMAL USE FOR ONE YEAR AFTER DATE OF PURCHASE. ANY PART WHICH IS DETERMINED TO BE DEFECTIVE IN MATERIAL OR WORKMANSHIP AND RETURNED TO AN AUTHORIZED SERVICE LOCATION, AS DAYTON DESIGNATES, SHIPPING COSTS PREPAID, WILL BE, AS THE EXCLUSIVE REMEDY, REPAIRED OR REPLACED AT DAYTON'S OPTION. FOR LIMITED WARRANTY CLAIM PROCEDURES, SEE "PROMPT DISPOSITION" BELOW. THIS LIMITED WARRANTY GIVES PURCHASERS SPECIFIC LEGAL RIGHTS WHICH VARY FROM JURISDICTION TO JURISDICTION.

**LIMITATION OF LIABILITY.** TO THE EXTENT ALLOWABLE UNDER APPLICABLE LAW, DAYTON'S LIABILITY FOR CONSEQUENTIAL AND INCIDENTAL DAMAGES IS EXPRESSLY DISCLAIMED. DAYTON'S LIABILITY IN ALL EVENTS IS LIMITED TO AND SHALL NOT EXCEED THE PURCHASE PRICE PAID.

**WARRANTY DISCLAIMER.** A DILIGENT EFFORT HAS BEEN MADE TO PROVIDE PRODUCT INFORMATION AND ILLUSTRATE THE PRODUCTS IN THIS LITERATURE ACCURATELY; HOWEVER, SUCH INFORMATION AND ILLUSTRATIONS ARE FOR THE SOLE PURPOSE OF IDENTIFICATION, AND DO NOT EXPRESS OR IMPLY A WARRANTY THAT THE PRODUCTS ARE MERCHANTABLE, OR FIT FOR A PARTICULAR PURPOSE, OR THAT THE PRODUCTS WILL NECESSARILY CONFORM TO THE ILLUSTRATIONS OR DESCRIPTIONS. EXCEPT AS PROVIDED BELOW, NO WARRANTY OR AFFIRMATION OF FACT, EXPRESSED OR IMPLIED, OTHER THAN AS STATED IN THE "LIMITED WARRANTY" ABOVE IS MADE OR AUTHORIZED BY DAYTON.

**Technical Advice and Recommendations Disclaimer.** Notwithstanding any past practice or dealings or trade custom, sales shall not include the furnishing of technical advice or assistance or system design. Dayton assumes no obligations or liability on account of any unauthorized recommendations, opinions or advice as to the choice, installation or use of products.

**Product Suitability.** Many jurisdictions have codes and regulations governing sales, construction, installation, and/or use of products for certain purposes, which may vary from those in neighboring areas. While attempts are made to assure that Dayton products comply with such codes, Dayton cannot guarantee compliance, and cannot be responsible for how the product is installed or used. Before purchase and use of a product, review the product applications, and all applicable national and local codes and regulations, and be sure that the product, installation, and use will comply with them.

Certain aspects of disclaimers are not applicable to consumer products; e.g., (a) some jurisdictions do not allow the exclusion or limitation of incidental or consequential damages, so the above limitation or exclusion may not apply to you; (b) also, some jurisdictions do not allow a limitation on how long an implied warranty lasts, consequently the above limitation may not apply to you; and (c) by law, during the period of this Limited Warranty, any implied warranties of implied merchantability or fitness for a particular purpose applicable to consumer products purchased by consumers, may not be excluded or otherwise disclaimed.

**Prompt Disposition.** A good faith effort will be made for prompt correction or other adjustment with respect to any product which proves to be defective within limited warranty. For any product believed to be defective within limited warranty, first write or call dealer from whom the product was purchased. Dealer will give additional directions. If unable to resolve satisfactorily, write to Dayton at address below, giving dealer's name, address, date, and number of dealer's invoice, and describing the nature of the defect. Title and risk of loss pass to buyer on delivery to common carrier. If product was damaged in transit to you, file claim with carrier.

**Manufactured for Dayton Electric Mfg. Co., 100 Grainger Parkway, Lake Forest, Illinois 60045 USA.**



**Por favor, lea y guarde estas instrucciones.**

Lea estas instrucciones cuidadosamente antes de ensamblar, instalar, operar, ó hacer trabajos de mantenimiento en el producto descrito.

Protéjase a usted mismo y a los demás siguiendo la información de seguridad. No seguir las instrucciones puede causar lesiones a personas y/o daños a su propiedad! Guarde las instrucciones como referencia de consulta en el futuro.

# Amoladora de Ángulos Speedaire®

## Descripción

Las Amoladora de Ángulos Speedaire® para trabajos pesados con motor de alto rendimiento están diseñadas para un trabajo de lijado eficiente. Los modelos seleccionados vienen con el diseño de un seguro para el cabezal, un protector ajustable en la zona de oscilación, un mango de goma cómodo y con control de velocidad. Es la herramienta ideal para preparar soldaduras, eliminar herrumbre u óxido, esmerilar o lijar acero, y moldear hierro o aluminio.



21AA83



21AA89



21AA90



21AA91

## Especificaciones:

No. de Modelo	Velocidad (RPM)	Medida del Cabezal (Pulgadas)	Diámetro del Disco (Pulgadas)	Caballos de Fuerza (HP)	Entrada de Aire (NPT)	Medida de Manguera (Pulgadas)	Promedio de Consumo de Aire (CFM)	Longitud (Pulgadas)	Peso (Lbs)
21AA83	10,000	3/8-24	4	0.8	1/4"	3/8	4	9-3/8	4.4
21AA89	11,000	3/8-24	4	0.7	1/4"	3/8	6	9	4
21AA90	11,000	3/8-24	4-1/2	0.7	1/4"	3/8	6	9	4.1
21AA91	8,500	3/8-11	7	1	3/8"	3/8	6	13-3/4	7.7

\* Pression d'air recommandée : 90 PSI (6,2 Bar)

# Amoladora de Ángulos Speedaire®

## ⚠ ADVERTENCIA

Siempre utilice, inspeccione, y mantenga ésta herramienta de acuerdo con el Código de Seguridad para Herramientas Neumáticas Portátiles del Instituto Nacional Americano de Estándares (ANSI B186.1) (American National Standards Institute Safety Code of Portable Air Tools) y con cualquier otro código y regla de seguridad aplicable. Al utilizar y hacer el mantenimiento de esta herramienta, use siempre protectores resistente a impactos para los ojos, el rostro, y los oídos. Los altos niveles de sonido pueden causar una pérdida de audición permanente. Use la protección auditiva recomendada por su empleador o por las regulaciones OSHA.

### Desempaquetando

Cuando desempaquete la unidad, revise cuidadosamente que no se haya dañado durante el envío. Verifique que no haya partes sueltas, pérdidas, o dañadas.

### Información General de Seguridad

#### 1. Para Información Adicional de Seguridad, Consulte:

Con su empleador, unión, y/o asociación de comercio. También con el Departamento de Trabajo de los Estados Unidos (OSHA); [www.osha.gov](http://www.osha.gov) "Códigos de Seguridad para Herramientas Neumáticas Portátiles" (B186.1) disponible en: [www.ansi.org](http://www.ansi.org)

#### 2. Uso del Protector del Disco

Use siempre el protector de disco recomendado para prevenir lesiones causadas por partículas que se desprendan del disco para amolar. Si un protector ha soportado el impacto de la rotura de un disco para lijar no continúe usándolo sin verificar que no haya sufrido daños causados por la rotura del disco. Reemplace el protector si se ha dañado. Posicione el protector entre el disco de la amoladora y el operador de la misma. Use barreras para proteger a otras personas de los fragmentos o chispas resultantes del trabajo de amolado.

#### 3. Peligros de proyectiles

Use siempre protección resistente a

impactos para el rostro y los ojos al utilizar, reparar, hacer mantenimiento o cambiar los accesorios de esta herramienta; o cuando este cerca de alguien que haga estas operaciones. Asegúrese que todos los que estén en el área de operación de esta herramienta estén usando protección resistente a impactos. Incluso pequeños proyectiles pueden causar heridas en los ojos y ceguera. Un disco de amolar que se parte o explota puede causar lesiones graves. Verifique diariamente la velocidad de la amoladora neumática con un tacómetro para asegurarse que la velocidad no sea más alta que las RPM marcadas sobre el disco de lijar. Nunca use un disco de lija marcado para una velocidad más baja que la velocidad de la amoladora neumática.

#### 4. Peligros en el montaje de un Disco para Lijar

El montaje correcto de un disco para lija es necesario para prevenir lesiones provenientes de la rotura del mismo. No use discos astillados o con fisuras. Los discos para lijar deben insertarse en el cabezal de modo adecuado para prevenir una presión excesiva del cabezal en el agujero del disco. Al montar el disco para lijar en la herramienta, use solamente collares para discos que vengán con la amoladora. Las arandelas planas u otros adaptadores pueden causar una presión excesiva en el disco. Use siempre papel secante duro entre

los collares para discos y los discos para lijar. Ajuste el disco en el cabezal para evitar que se salga el disco al apagar la amoladora neumática. Antes de amolar, pruebe el disco para lijar haciendo funcionar la herramienta brevemente a toda velocidad. Asegúrese de usar barreras (tales como una pesada mesa de trabajo) que detengan posibles astillas o pedacitos rotos del disco.

#### 5. Peligros en el Lugar de Trabajo

Resbalones/Tropezones/Caídas son las mayores causas de heridas serias o muerte. Tenga cuidado con el exceso de manguera que queda suelto por donde se camina o en el lugar de trabajo. El alto nivel de sonido puede causar una pérdida de audición permanente. Use protección auditiva de acuerdo con las recomendaciones de su empleador o las reglas OSHA (vea el 29 CFR parte 1910). Mantenga una posición corporal balanceada y sus pies firmemente apoyados en el suelo. Los movimientos repetitivos, las posiciones corporales extrañas, y la exposición a la vibración de la herramienta pueden dañar las manos y los brazos. Si siente adormecimiento, cosquilleo, dolor, o falta de circulación, deje de usar la herramienta y consulte a un médico. Evite inhalar el polvo o los residuos del material de trabajo que pueden ser dañinos a su salud. Use un extractor de polvo y una máscara protectora de la respiración cuando trabaje con materiales que producen partículas de polvillo residual.

El polvo creado por trabajos de pulido, cerrajes, perforaciones, y otras actividades de construcción contiene químicos que pueden causar cáncer, defectos en niños por nacer, o otros daños reproductivos. Algunos ejemplos de estos químicos son:

- El plomo de las pinturas en base a plomo.
- El sílice cristalino de los ladrillos, el cemento, y otros productos de mampostería.
- El arsénico y el cromo de las maderas tratadas químicamente.

Los riesgos de la exposición a estos elementos varían, dependiendo de cuan a menudo usted hace este tipo de trabajo. Para reducir la exposición a estos químicos: trabaje en áreas bien ventiladas, y con equipos de seguridad apropiados, tales como máscaras para polvo que estén específicamente diseñadas para filtrar estas partículas microscópicas.



# Amoladora de Ángulos Speedaire®

## Sistema de Conductos

Las líneas y redes de distribución de aire deben ser lo suficientemente largas como para evitar la pérdida de presión excesiva bajo condiciones de flujo máximo.

En las líneas de aire, como en los enfriadores, el agua precipita continuamente a medida que el aire se enfría. Por esta razón las líneas conductoras deben tener algún modo de drenar o contener el agua antes de que ésta llegue a las salidas de manguera.

Es recomendable inclinar las redes de distribución en la dirección del flujo del aire de modo que la fuerza de gravedad y el flujo del aire lleven el agua hacia las bocas o salidas de agua ubicadas a frecuentes intervalos. Las mismas deben ser desagotadas regularmente y nunca debe permitirse que se llenen o se vuelva inoperantes. El uso de bocas automáticas eliminará la necesidad de drenar el agua de modo manual y la posibilidad de que las mismas se llenen.

Sin embargo a menos que las bocas que desagotan en las alcantarillas sean regularmente inspeccionadas y mantenidas en buenas condiciones de trabajo, pueden desperdiciar un considerable



## Reguladores de Aire

Para el funcionamiento correcto de las herramientas a aire el requisito más importante es que el aire este limpio, seco, lubricado y a la presión correcta. Las herramientas Speedaire® están diseñadas para funcionar a 90PSI a menos que se especifique otra cosa.

## Lubricación

Use un lubricante de línea de aire con aceite para herramienta a aire Mobil Almo 525 (modelo 4ZF22), calibrado a dos (2) gotas por minuto. Si un lubricante de línea de aire no puede ser usado, añada aceite de maquinaria de aire a la entrada de aire una vez al día.

## Funcionamiento

### Instalación del Disco para Lijar/Cortar.

**PRECAUCIÓN:** Desconecte el suministro del aire de la Amoladora antes de instalar o reemplazar el disco.

Para mantener el cabezal en su lugar, use el 'Botón de Seguro del Cabezal' o la Llave provista. Quite la 'Tuerca con Brida' (Exterior) usando la 'Llave Perno' provista. Instale el disco de lijarse sobre el cabezal y coloque nuevamente la Tuerca con Brida. Ajustela usando la Llave de Gancho. Nota: No ajuste de más ya que podría dañar el disco.

Para el modelo 21AA89, presione #60 el botón de seguro del cabezal para #30 cabezal asegurado. Usando #55 la llave de perno para aflojar #40 la tuerca. Para el modelo 21AA91 presione #27 el eje para asegurar #12 el eje del engranaje.

monto de aire.

Cuando las bocas son instaladas, se debe hacer provisión de inspecciones rápidas y positivas de funcionamiento y filtraciones.

Para este propósito se provee de válvulas de tres-salidas o válvulas de desecho.

Para ayudar a prevenir que la humedad condensada llegue a las herramientas, las tuberías de bajada o mangueras de conexión nunca deben ser tomadas directamente del fondo de las tuberías de aire o redes de distribución.

La conexión debe ser hecha en la parte superior de la red de distribución y se debe usar una curva de retorno de radio largo.

Las mangueras de conexión, válvulas, y los direccionadores, deben ser lo suficientemente grandes como para permitir el paso del máximo monto de aire requerido por la herramienta o herramientas en la línea. Esto es particularmente importante si se usan colectores de los cuales funcionan varias líneas de mangueras.

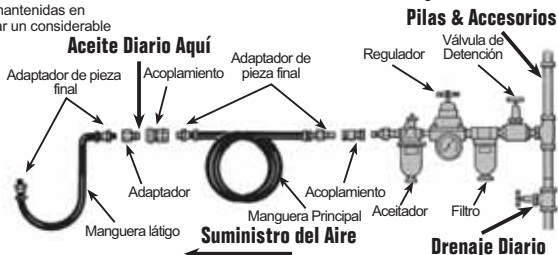

Usando #53 la llave para aflojar #22 la tuerca del disco. Reemplace con un Nuevo disco para cortar.

## Instalación

En las instalaciones en las cuales el sistema de tuberías no provee de aire limpio y seco, se recomienda el uso de filtros en los puntos de conexión de las mangueras. Un buen filtro, mantenido seco de modo apropiado, eliminará casi toda el agua acumulada, mientras que un mal filtro es prácticamente inútil.

## Eliminación de Humedad

El monto de humedad transportado por el aire comprimido es variable, cuando la temperatura del aire cae después de la compresión, se genera precipitación de agua. Para eliminar tanta agua como sea posible, los compresores deben estar equipados con enfriadores internos, enfriadores post-operación, y receptores de tamaño pleno. Estos deben ser mantenidos secos o bien drenados y en buenas condiciones de funcionamiento.

## Entrada de Aire al Compresor

Ubique el aspirador o entrada de aire de la herramienta de tal modo que pueda obtener el aire más frío, más seco, y más limpio posible o disponible. Las entradas o aspiradores deben ser de una medida amplia y deben ser tan directos como sea posible. Evite ubicarlos cerca de tuberías de vapor, o donde hayan escapes de vapor, o en lugares húmedos o polvorientos (como son los techos, el piso, el suelo, etc...). Cuando sea posible, tome el aire del exterior en el lado norte del edificio. Use pantallas y filtros de entrada de aire de medidas adecuadas.

## Para Reparación de Partes, llame al 1-800-323-0620

24 horas al día – 365 días al año

Por favor, provea la siguiente información:

- Número de Modelo
- Número de Serie (si lo hay)
- Descripción de la Parte y Número de parte según se muestra en esta lista

### 21AA83

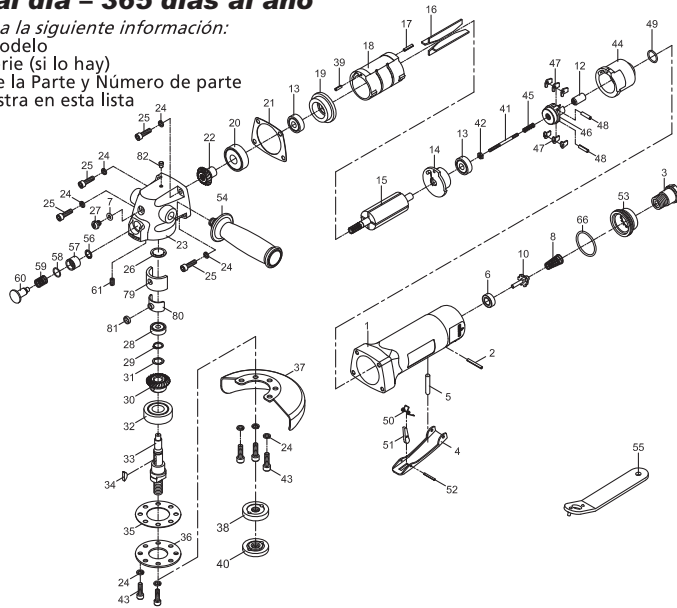

### Lista de Reparación de Partes

No. de Ref.	Descripción	No. Parte	Cantidad	No. de Ref.	Descripción	No. Parte	Cantidad
1	Motor Housing	***	1	35	Gasket	***	1
2	Spring Pln	***	1	36	Retainer	***	1
3	Air Inlet	***	1	37	Disc Cover	***	1
4	Throttle Lever	***	1	38	Flange	***	1
5	Pin	***	1	39	Spring Pin	***	1
6	Rubber Spacer	***	1	40	Flange Nut	***	1
7	O-Ring	PN21AA410G	1	41	Adjust Screw	***	1
8	Spring	***	1	42	Adjust Nut	***	1
10	Valve Stem	***	1	43	Screw	***	5
12	Plunger	***	1	44	Inlet Guide	***	1
13	Ball Bearing	***	2	45	Spring	***	1
14	Rear Plate	***	1	46	Governor	***	1
15	Rotor	***	1	47	Pendulum	***	6
16	Rotor Blade	PN21AA411G	4	48	Spring Pln	***	2
17	Spring Pln	***	1	49	O-Ring	***	1
18	Cylinder	***	1	50	Spring	***	1
19	Front End Plate	***	1	51	Safety Bar	***	1
20	Ball Bearing	PN21AA304G	1	52	Spring Pln	***	1
21	Gasket	PN21AA412G	1	53	Exhaust Diffuser	***	1
22	Bevel Gear	PN21AA420G	1	54	Dead Handle	***	1
23	Gear Housing	***	1	55	Pin Wrench	***	1
24	Spring Washer	***	9	56	Retaining Ring	PN21AA413G	1
25	Screw	***	4	57	Bushing	PN21AA414G	1
26	Spacer	***	1	58	O-Ring	PN21AA415G	1
27	Screw	***	1	59	Spring	PN21AA416G	1
28	Ball Bearing	***	1	60	Spindle lock Button	PN21AA417G	1
29	Retaining Ring	***	1	61	Set Screw	***	1
30	Bevel Gear	PN21AA421G	1	66	O-Ring	PN21AA418G	1
31	Wave Washer	***	1	79	Felt Oiler	***	1
32	Ball Bearing	PN21AA422G	1	80	Steady	***	1
33	Spindle	PN21AA456G	1	81	Washer	***	1
34	Key	***	1	82	Oil Cap	***	1

\*\*\* Parts Not Available

## Para Reparación de Partes, llame al 1-800-323-0620 24 horas al día – 365 días al año

Por favor, provea la siguiente información:

- Número de Modelo
- Número de Serie (si lo hay)
- Descripción de la Parte y Número de parte según se muestra en esta lista

### 21AA89

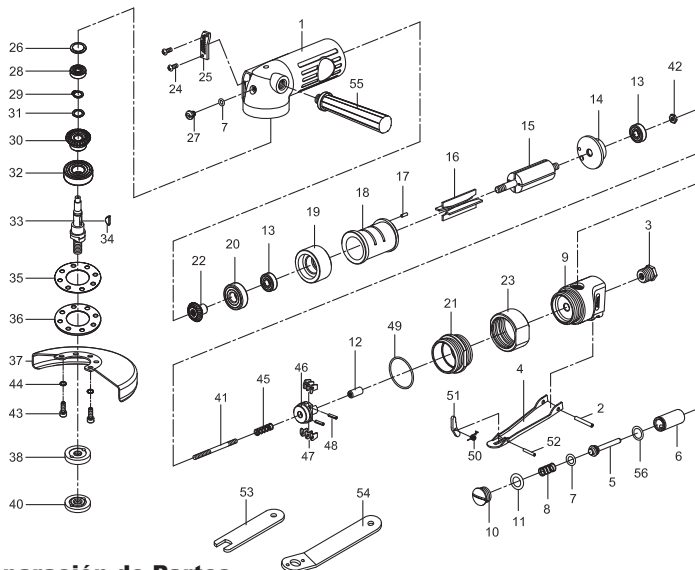

### Lista de Reparación de Partes

No. de Ref.	Descripción	No. Parte	Cantidad	No. de Ref.	Descripción	No. Parte	Cantidad
1	Motor Housing	***	1	29	Retaining Ring	***	1
2	Spring Pin	***	1	30	Bevel Gear	PN21AA449G	1
3	Air Inlet	***	1	31	Wave Washer	***	1
4	Throttle Lever	***	1	32	Ball Bearing	PN21AA422G	1
5	Valve Stem	***	1	33	Spline	PN21AA450G	1
6	Bushing	***	1	34	Key	***	1
7	O-Ring	***	2	35	Gasket	PN21AA451G	1
8	Valve Spring	***	1	36	Retainer	***	1
9	Throttle Valve Housing	***	1	37	Disc Cover	***	1
10	Throttle Lever Plug	***	1	38	Flange	***	1
11	O-Ring	PN21AA448G	1	39	Flange Nut	***	1
12	Plunger	***	1	41	Adjust Screw	***	1
13	Ball Bearing	***	2	42	Adjust Nut	***	1
14	End Plate	***	1	43	Screw	***	4
15	Rotor	***	1	44	Spring Washer	***	4
16	Vanes	PN21AA411G	4	45	Spring	PN21AA452G	1
17	Spring Plh	***	1	46	Governor	***	1
18	Cylinder	***	1	47	Pendulum	***	6
19	Front End Plate	***	1	48	Spring Pin	***	2
20	Ball Bearing	PN21AA304G	1	49	O-Ring	PN21AA453G	1
21	Lock Nut	***	1	50	Torsion Spring	***	1
22	Bevel Gear	PN21AA420G	1	51	Throttle Lever Lock	***	1
23	Coupling Nut	***	1	52	Spring Plh	***	1
24	Screw	***	2	53	Box Wrench	***	1
25	Deflector	***	1	54	Spanner Wrench	***	1
26	Spacer	***	1	55	Handle	***	1
27	Screw	***	1	56	O-Ring	***	1
28	Ball Bearing	***	1				

\*\*\* Parts Not Available

**Para Reparación de Partes, llame al 1-800-323-0620  
24 horas al día – 365 días al año**

Por favor, provea la siguiente información:

- Número de Modelo
- Número de Serie (si lo hay)
- Descripción de la Parte y Número de parte según se muestra en esta lista

**21AA90**

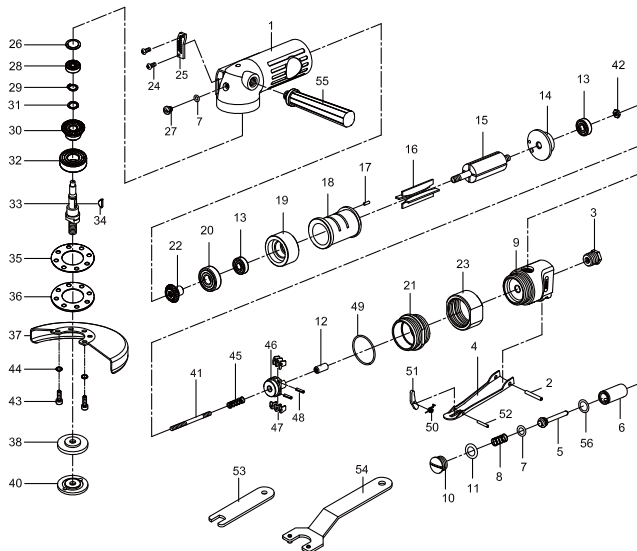

E  
S  
P  
A  
Ñ  
O  
L

**Lista de Reparación de Partes**

No. de Ref.	Descripción	No. Parte	Cantidad	No. de Ref.	Descripción	No. Parte	Cantidad
1	Motor Housing	***	1	29	Retaining Ring	***	1
2	Spring Pin	***	1	30	Bevel Gear	PN21AA449G	1
3	Air Inlet	***	1	31	Wave Washer	***	1
4	Throttle Lever	***	1	32	Ball Bearing	PN21AA422G	1
5	Valve Stem	***	1	33	Spindle	PN21AA450G	1
6	Bushing	***	1	34	Key	***	1
7	O-Ring	***	2	35	Gasket	PN21AA451G	1
8	Valve Spring	***	1	36	Retainer	***	1
9	Throttle Valve Housing	***	1	37	Disc Cover	***	1
10	Throttle Lever Plug	***	1	38	Flange	***	1
11	O-Ring	PN21AA448G	1	40	Flange Nut	***	1
12	Plunger	***	1	41	Adjust Screw	***	1
13	Ball Bearing	***	2	42	Adjust Nut	***	1
14	End Plate	***	1	43	Screw	***	4
15	Rotor	***	1	44	Spring Washer	***	4
16	Vanes	PN21AA411G	4	45	Spring	PN21AA452G	1
17	Spring Pin	***	1	46	Governor	***	1
18	Cylinder	***	1	47	Pendulum	***	6
19	Front End Plate	***	1	48	Spring Pin	***	2
20	Ball Bearing	PN21AA304G	1	49	O-Ring	PN21AA453G	1
21	Lock Nut	***	1	50	Torsion Spring	***	1
22	Bevel Gear	PN21AA420G	1	51	Throttle Lever Lock	***	1
23	Coupling Nut	***	1	52	Spring Pin	***	1
24	Screw	***	2	53	Spanner	***	1
25	Deflector	***	1	54	Pin Wrench	***	1
26	Spacer	***	1	55	Handle	***	1
27	Screw	***	1	56	O-Ring	***	1
28	Ball Bearing	***	1				

\*\*\* Parts Not Available



**Para Reparación de Partes, llame al 1-800-323-0620**  
**24 horas al día – 365 días al año**

Por favor, provea la siguiente información:

- Número de Modelo
- Número de Serie (si lo hay)
- Descripción de la Parte y Número de parte según se muestra en esta lista

**21AA93**

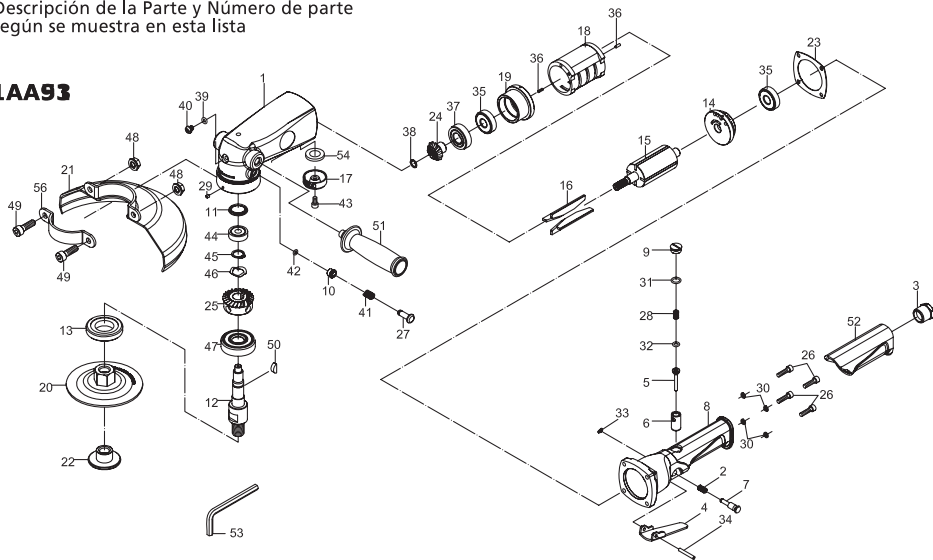

**Lista de Reparación de Partes**

No. de Ref.	Descripción	No. Parte	Cantidad	No. de Ref.	Descripción	No. Parte	Cantidad
1	Motor Housing	***	1	29	Screw	***	1
2	Spring	***	1	30	Spring Washer	***	4
3	Air Inlet	***	1	31	O-Ring	***	1
4	Lever	***	1	32	O-Ring	***	1
5	Valve Pin	***	1	33	E-Ring	***	1
6	Valve Bushing	***	1	34	Spring Pin	***	1
7	Safe Lever	***	1	35	Ball Bearing	***	2
8	Governor Case	***	1	36	Spring Pin	***	2
9	Valve Screw	***	1	37	Ball Bearing	PN21AA422G	1
10	Screw	***	1	38	Retaining Ring	***	1
11	Spacer	***	1	39	O-Ring	***	1
12	Gear Shaft	PN21AA460G	1	40	Screw	***	1
13	Lock Nut	***	1	41	Spring	***	1
14	End Plate	***	1	42	O-Ring	***	1
15	Rotor	***	1	43	Screw	***	1
16	Rotor Blade	***	4	44	Ball Bearing	***	1
17	Exhaust Deflector	***	1	45	Retaining Ring	***	1
18	Cylinder	***	1	46	Spring Washer	***	1
19	Front End Plate	***	1	47	Ball Bearing	PN21AA465G	1
20	Grindstone Base	PN21AA461G	1	48	Nut	***	2
21	Disc Cover	***	1	49	Screw	***	2
22	Disc Nut	PN21AA645G	1	50	Key	PN21AA466G	1
23	Gasket	***	1	51	Handle	***	1
24	Pinion Gear	PN21AA463G	1	52	Rubber Grip	***	1
25	Bevel Gear	PN21AA464G	1	53	Hex. Key Wrench	***	1
26	Screw	***	4	54	Damping Material	***	1
27	Shaft	***	1	56	Retainer	***	1
28	Spring	***	1				

\*\*\* Parts Not Available

**E  
S  
P  
A  
Ñ  
O  
L**

# Amoladora de Ángulos Speedaire®

## Solución de Problemas

Problema	Causa Posible	Solución
Hay humedad saliendo del escape de la herramienta.	Hay agua en el tanque.	Desagote el tanque. (vea el manual del compresor de aire para más instrucciones.) Lubrique nuevamente la herramienta y enciéndala por 1 ó 2 segundos.
La herramienta funciona lentamente o no funciona.	Hay polvo o goma en la herramienta.	Enjuague la herramienta con aceite para herramientas a aire o solvente de goma.
	La herramienta no tiene aceite.	Lubrique la herramienta de acuerdo con las instrucciones de lubricación en este manual.
	La presión de aire es baja.	▲ Ajuste la configuración del regulador de la herramienta. ▲ Ajuste el regulador del compresor según la configuración máxima de la herramienta a 90psi.
	La manguera del aire tiene perdidas.	▲ Verifique el estado de los ajustes y conexiones. ▲ Verifique el estado de la manguera del aire.
	Hay una caída en la presión del aire.	▲ Asegúrese que la manguera es de la medida correcta. Mangueras largas o herramientas usando un gran volumen de aire pueden requerir una manguera con un I.D. de 1/2" o más grande dependiendo del largo total de la manguera. ▲ No use varias mangueras unidas con conectores rápidos. Esto causa caídas adicionales de la presión y reduce la potencia de la herramienta. Conecte las mangueras directamente.
	La paleta del motor del rotador está gastada.	Reemplace la paleta del rotador.
El rodamiento del motor está gastado.	Quite y verifique que el rodamiento no tenga polvo, suciedad, o esté oxidado. Reemplace, limpie, y engrase el rodamiento con grasa para rodamientos.	

# Amoladora de Ángulos Speedaire®

## GARANTIA LIMITADA

**UN AÑO DE GARANTIA DAYTON LIMITADA.** LOS MODELOS DE LLAVES DE IMPACTO SPEEDAIRE® CUBIERTOS EN ESTE MANUAL ESTAN GARANTIZADOS POR DAYTON ELECTRIC MFG. CO. (DAYTON) AL USUARIO ORIGINAL CONTRA DEFECTOS DE MATERIALES O FABRICACION BAJO CONDICIONES DE USO NORMALES POR EL PERIODO DE UN AÑO DESDE LA FECHA DE LA COMPRA. CUALQUIER PARTE QUE SE DETERMINE COMO DEFECTUOSA EN SU MATERIAL O FABRICACION, Y QUE SEA DEVUELTA EN UNO DE LOS PUESTOS DE SERVICIO AUTORIZADOS, SERA REPARADA O REEMPLAZADA SEGUN LO QUE DAYTON DECIDA. PARA EL PROCEDIMIENTO DE RECLAMO DE USO DE LA GARANTIA LIMITADA, VEA MAS ABAJO LA SECCION "PRONTA DISPOSICION". ESTA GARANTIA LE DA AL COMPRADOR DERECHOS LEGALES ESPECIFICOS QUE VARIAN DE JURISDICCION EN JURISDICCION.

**LIMITACION DE RESPONSABILIDAD.** EN LA MEDIDA QUE LO PERMITA LA LEY APLICABLE EN CADA CASO, LA RESPONSABILIDAD DE DAYTON POR DANOS INCIDENTALES O COMO CONSECUENCIA DE UNA MAL USO ESTA EXPRESAMENTE EXONERADA. LA RESPONSABILIDAD DE DAYTON EN TODO CASO ESTA LIMITADA A Y NO EXCEDERA EL PRECIO DE COMPRA PAGADO.

**EXCENSION DE RESPONSABILIDAD.** SE HA HECHO UN ESFUERZO DILIGENTE EN PROVEER AL COMPRADOR CON INFORMACION E ILUSTRAR LOS PRODUCTOS EN ESTA LITERATURA DE MODO PRECISO; SIN EMBARGO, TAL INFORMACION E ILUSTRACIONES SON DADAS CON EL SOLO PROPOSITO DE IDENTIFICACION DE LOS PRODUCTOS, Y NO SIGNIFICAN IMPLICITAMENTE QUE LOS PRODUCTOS SEAN COMERCIALIZABLES, O ADECUADOS A CADA PROPOSITO PARTICULAR, O QUE LOS PRODUCTOS NECESARIAMENTE SE CONFORMARAN EN TODO A LAS ILUSTRACIONES O DESCRIPCIONES. EXCEPCION HECHA DE LO QUE SE PROVEE MAS ABAJO, NINGUNA GARANTIA O AFIRMACION DE HECHO, EXPRESA O IMPLICADA, DISTINTA DE LA ESPECIFICADA EN "GARANTIA LIMITADA" MENCIONADA ARRIBA, HA SIDO AUTORIZADA O HECHA POR DAYTON.

**Excension De Responsabilidad Sobre Advertencia Tecnica y Recomendaciones.** Sin negar cualquier práctica pasada o costumbre de comercio y negociación, las ventas de productos no incluyen el agregado de consejos técnicos, asistencia, o diseño de sistema. Dayton no asume ninguna obligación o responsabilidad en cuenta de cualquier tipo no autorizado de recomendaciones, opiniones, o consejos dados para la elección, instalación, y uso de los productos.

**Conveniencia Del Producto.** Muchas jurisdicciones tienen códigos y regulaciones que rigen la venta, construcción, instalación, y/o el uso de productos para ciertos propósitos, que pueden variar en distintas áreas. Aunque se ha intentado asegurar que los productos Dayton cumplan con tales códigos, Dayton no garantiza que los productos de hecho cumplan con todas las regulaciones, y no puede ser responsable por el modo en que los productos son instalados y usados. Antes de comprar y usar un producto, revise las aplicaciones del producto, y todos los códigos y regulaciones aplicables a nivel local y nacional, y asegúrese que el producto, la instalación, y el uso del mismo cumpla con las normas.

Ciertos aspectos de la exención de responsabilidades no son aplicables a productos del consumidor; por ejemplo, (a) algunas jurisdicciones no permiten la exclusión o limitación de daños incidentales o consecuentes, de modo que la limitación expresada más arriba, o la exclusión expresada puede que no rija en su caso. (b) también, algunas jurisdicciones no permiten una limitación en cuanto a cuanto dura una garantía implícita, como consecuencia, la limitación expresada arriba puede que no rija en su casa; (c) por ley, durante el periodo de esta Garantía Limitada, cualquier tipo de garantías implícitas de comercialización o adecuación a un propósito particular aplicable a productos del consumidor comprados por los consumidores, puede que no puedan ser excluidas o rechazadas de ningún modo.

**Pronta Disposicion.** Se ha hecho un esfuerzo en buena fe para una pronta corrección u otro ajuste con respecto a cualquier producto que se demuestre defectuoso dentro de la garantía limitada. Para cualquier producto que se crea defectuoso y este dentro de la garantía limitada, primero escriba o llame al comerciante donde el producto fue comprado. Los comerciantes le darán directivas adicionales. Si con esto no se resuelven satisfactoriamente los problemas, escriba a Dayton a la dirección indicada debajo, indicando el nombre del comerciante donde compro el producto, la dirección del mismo, la fecha, y el número de factura, y describa la naturaleza del defecto. El riesgo y la responsabilidad de pérdida del producto pasa al comprador si usa un correo común para el envío del producto. Si el producto se daña durante el envío, haga un reclamo al correo utilizado.

**Fabricado por Dayton Electric Mfg. Co., 100 Grainger Parkway, Lake Forest, Illinois 60045. Estados Unidos.**



**Veillez lire et conserver ces instructions.**

Lisez attentivement ces instructions avant de commencer à assembler, installer, utiliser ou entretenir le produit décrit.

Protégez-vous et les autres en respectant les informations de sécurité. Le non respect de ces instructions pourrait entraîner des blessures corporelles et/ou des dommages matériels ! Conservez ces instructions à portée de main.

# Meuleuse d'angle Speedaire®

## Description

Les robustes meuleuses d'angle Speedaire® possèdent un moteur haute performance et sont conçues pour un meulage efficace. Certains modèles disposent d'une fonction de verrouillage de broche et d'un protège-meule pivotant réglable, d'une poignée confortable en caoutchouc et d'un régulateur de vitesse. Idéal pour préparer les soudures, enlever la rouille ou ébarber l'acier, la fonte ou l'aluminium.



21AA83



21AA89



21AA90



21AA91

## Spécifications :

Modèle n°	Vitesse à vide (TPM)	Taille de l'axe (pouces)	Diamètre de la meule (pouces)	Chevaux (HP)	Entrée d'air (NPT)	Taille du tuyau flexible (po.)	Consommation moyenne d'air (CFM)	Longueur (po.)	Poids (Livres)
21AA83	10,000	3/8-24	4	0.8	1/4"	3/8	4	9-3/8	4.4
21AA89	11,000	3/8-24	4	0.7	1/4"	3/8	6	9	4
21AA90	11,000	3/8-24	4-1/2	0.7	1/4"	3/8	6	9	4.1
21AA91	8,500	3/8-11	7	1	3/8"	3/8	6	13-3/4	7.7

\* Pression d'air recommandée : 90 PSI (6,2 Bar)

# Meuleuse d'angle Speedaire®

## AVERTISSEMENT

**Veillez toujours utiliser, vérifier et entretenir cet outil conformément aux Codes de Sécurité de l'Institut Américain des Standards Nationaux concernant les outils pneumatiques portables (ANSI B186.1) et tout autre code de sécurité et règlement applicable.**

**Portez toujours une protection anti chocs pour les yeux et le visage lors de l'utilisation ou de l'entretien de cet outil. Portez toujours une protection auditive lors de l'utilisation de cet outil. Des niveaux sonores élevés peuvent causer une perte permanente de l'audition. Utilisez une protection auditive recommandée par votre employeur ou les règlements de l'OSHA.**

### Déballage

Veillez lors du déballage vérifier le bon état du produit après le transport. Vérifiez également si des pièces sont manquantes, desserrées ou endommagées.

### Informations générales de sécurité

#### 1. Obtenez davantage

##### d'informations sur la sécurité auprès de :

votre employeur, syndicat association marchande, le département US du Travail (OSHA) : [www.osha.gov](http://www.osha.gov). Les "codes de sécurité pour les outils pneumatiques portables" (B 186.1) sont consultables sur : [www.ansi.org](http://www.ansi.org).

#### 2. Utilisation du protège-meule

Utilisez toujours le protège-meule recommandé pour éviter des blessures causées par des morceaux cassés de la meule. Changez de protège-meule en cas de cassure précédente de la meule. Vérifiez son état en cas de cassure. Remplacez-le s'il est endommagé. Placez le protège-meule entre l'utilisateur et la meule. Utilisez des barrières pour protéger les autres personnes des fragments de la meule et des étincelles dues au meulage.

#### 3. Dangers de projections

Portez toujours des protections oculaires anti

chocs lorsque vous utilisez, réparez ou entretenez l'outil, ou changez ses accessoires, ou êtes à proximité.

Assurez-vous que les personnes à proximité portent des protections oculaires anti chocs. Même de petits projectiles peuvent causer des blessures ou la cécité. Une meule qui explose peut causer de très sérieuses blessures. Mesurez quotidiennement la vitesse de la meuleuse pneumatique pour vérifier qu'elle ne dépasse pas celle indiquée sur la meule. N'utilisez jamais de meule dont la vitesse spécifiée est inférieure à la vitesse de la meuleuse pneumatique.

#### 4. Risques lors de l'installation d'une meule

Installez correctement la meule pour éviter des blessures causées par la cassure de la meule. N'utilisez pas de meules ébréchées ou fendues. Les meules doivent pouvoir être installées facilement sur l'axe pour éviter de trop solliciter le trou. N'utilisez que les colliers de meules fournis avec la meuleuse pour installer la meule. Des rondelles plates ou autres adaptateurs pourraient trop solliciter la meule. Utilisez toujours des disques de papier renforcé entre les colliers de meules et la meule. Serrez la meule sur l'axe pour éviter qu'elle ne louvoie lors de l'arrêt de la meuleuse pneumatique. Veuillez tester toute nouvelle meule en faisant d'abord tourner l'outil à pleine

vitesse. Assurez-vous d'utiliser une barrière (comme sous une table de travail robuste) pour arrêter éventuellement toute partie cassée de la meule.

#### 5. Dangers sur le lieu de travail

Les chutes représentent une des causes principales de décès. Méfiez-vous des tuyaux flexibles trop longs par terre ou sur la surface de travail. Des niveaux sonores élevés peuvent causer une perte permanente de l'audition. Utilisez une protection auditive recommandée par votre employeur ou les règlements de l'OSHA. (consulter 29 CFR partie 1910) Conservez une position corporelle équilibrée et vos pieds à plat. Des mouvements répétés, des positions non naturelles et une exposition aux vibrations peuvent nuire à vos mains et bras. En cas d'engourdissement, de picotement, de douleur ou de blanchiment de la peau, arrêtez d'utiliser l'outil et consultez. Évitez de respirer les poussières ou de manipuler les débris provenant du matériau travaillé pouvant nuire à votre santé. Utilisez un dispositif d'extraction de la poussière et portez un équipement protecteur respiratoire lors d'un travail sur un matériau produisant des particules en suspension.

Certaines poussières produites par le ponçage, sciage, meulage, perçage et autres travaux de construction contiennent des produits chimiques connus pour causer le cancer, des malformations congénitales ou d'autres problèmes de reproduction. Quelques exemples de ces produits chimiques sont :

- . Le plomb des peintures à base de plomb.
- . Le silice cristalline provenant des briques et du ciment et d'autres produits de maçonnerie, et.
- . L'arsenic et le chrome provenant des bois traités chimiquement.

Le risque associé à ces expositions varie selon la fréquence à laquelle vous faites ce genre de travail. Pour réduire votre exposition à ces produits chimiques :

travaillez dans un endroit bien aéré et portez des équipements de sécurité agréés, tel un masque anti poussière spécialement conçu pour filtrer les particules microscopiques.



# Meuleuse d'angle Speedaire®

## Système pneumatique

Les distributions et lignes d'air doivent être assez larges pour éviter toute perte excessive de pression dans des conditions de débit maximal.

L'eau est continuellement précipitée lors du refroidissement de l'air dans les lignes d'air et les refroidisseurs. Des tuyaux doivent donc être installés pour drainer ou piéger cette eau avant qu'elle n'atteigne les sorties des tuyaux flexibles.

Il est recommandé d'élever la distribution d'air dans la direction du débit d'air de sorte que la gravité et le débit d'air porteront l'eau vers des pièges ou des zones réservées situés à intervalles fréquents. Veillez à vidanger ceux-ci régulièrement pour leur conserver leur utilité. Des pièges automatiques permettront d'éliminer un vidange manuel.

Les pièges vidangeant vers l'égoût gaspilleront cependant beaucoup d'air s'ils ne sont pas régulièrement inspectés et conservés en bon état de marche.

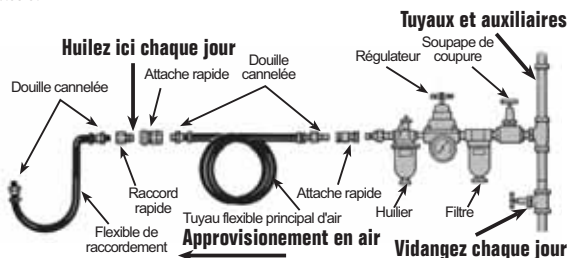
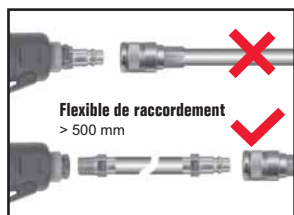

### Régulateurs d'air

Un air propre, sec et lubrifié à une pression adéquate est le plus important pour bien utiliser un outil pneumatique. Les outils Speedaire sont conçus pour être utilisés à 90 PSI, sauf contre indication.

### Lubrification

Utilisez un lubrificateur de conduite d'air tel l'huile pour outils pneumatiques Mobil Almo 525 (modèle 4ZF22), réglé à 2 gouttes par minutes. Si un lubrificateur de conduite d'air ne peut être utilisé, ajoutez de l'huile de moteur pneumatique à l'entrée une fois par jour.

### Fonctionnement

#### Installation du disque de meulage/découpage.

**AVERTISSEMENT:** Débranchez l'approvisionnement en air de la meuleuse avant d'installer ou de remplacer le disque.

Faites tenir l'axe en place en utilisant soit le "bouton de verrouillage de l'axe" ou la clé fournie. Retirez l'écrou de la flasque extérieur" grâce à la clé à ergot fournie. Installez la meule sur l'axe et remplacez l'écrou de flasque extérieur. Serrez en utilisant la clé de serrage. Remarque : Ne serrez pas trop sous peine de fissurer le disque.

Pour 21AA89, appuyez sur #60 bouton de verrouillage de l'axe pour #30 bloquer l'axe. Utilisez #55 la clé à ergot pour desserrer #40 l'écrou. Pour 21AA91 appuyez sur #27 l'arbre pour verrouiller #12 l'arbre d'engrenage. Utilisez #53 la clé desserrer

Prévoyez de pouvoir inspecter rapidement et efficacement les pièges lors de l'installation pour éviter les fuites et contrôler leur fonctionnement.

Des robinets tri-directionnels ou à retenue de dégorgeement sont habituellement prévus à cet effet.

Afin d'aider à éviter toute condensation d'eau n'arrivant dans l'outil, les tuyaux inférieurs et les branchements de tuyaux ne devraient jamais partir du bas des tuyaux d'air ou du système de distribution.

Faites les branchements à partir du sommet du système de distribution et utilisez un cintrage de retour à long rayon.

Les conducteurs, soupapes et branchements de tuyaux doivent être assez larges pour permettre le passage maximum d'air requis par l'outil ou les outils sur la ligne. Ceci est d'autant plus important si des collecteurs, d'où partent plusieurs lignes de tuyaux, sont utilisés.

#22 l'écrou de disque. Remplacez par un nouveau disque de découpage.

### Installation

Veillez utiliser des filtres aux points de branchement pour des installations où le système pneumatique n'offre pas un air propre et sec. Un bon filtre, bien vidangé évacuera presque toute l'eau alors qu'un mauvais filtre sera plutôt inutile. La plupart des filtres n'ont pas de capacité requise de stockage de l'eau et ne fonctionneront pas longtemps, sauf s'ils sont équipés d'un moyen de stockage auxiliaire ou d'un piège automatique.

### l'humidité

Le montant d'humidité transporté par l'air comprimé varie avec la chute de température de l'air après la compression, l'eau est précipitée. Pour éliminer le maximum d'eau, les compresseurs doivent être équipés d'intercoolers, d'aftercoolers et de réceptacles de grande taille. Conservez ceux-ci bien vidangés et en bon état de marche.

### Admission du compresseur

Situer l'admission pour obtenir l'air le plus froid, sec et propre possible. Les admissions devraient être larges et aussi directes que possibles. Évitez les tuyaux à vapeur, les vapeurs fuyantes et les endroits poussiéreux ou humides (ex. : près des toits, planchers, sols, etc.). Veillez, si possible, obtenir l'air extérieur sur la façade nord du bâtiment. Protégez et filtrez correctement l'admission. Utilisez des filtres d'admission à la bonne taille.

## Commandez les pièces détachées au 1-800-323-0620

24h/24 – 365 jours/365

Veuillez fournir les informations suivantes :

- Le numéro de modèle
- Le numéro de série (si disponible)
- La description de la pièce et son numéro tel indiqué sur la liste des pièces

### 21AA83

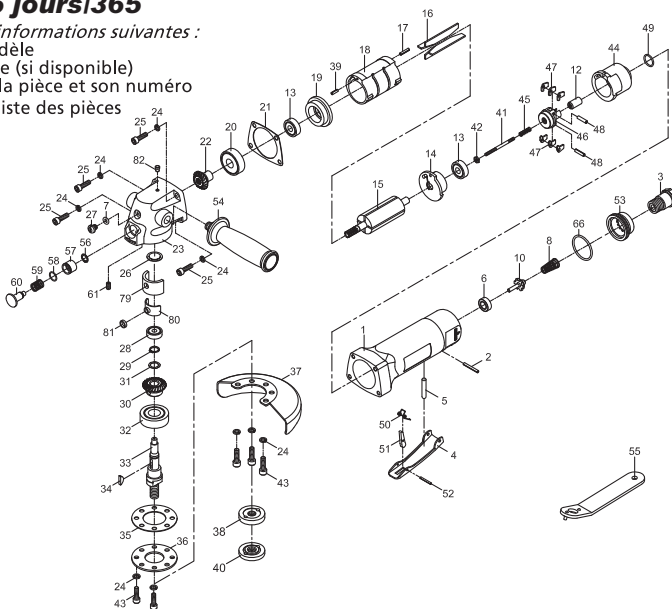

### Liste des pièces pour réparation

N° Réf.	Description	N° de pièce	Qté
1	Motor Housing	***	1
2	Spring Pln	***	1
3	Air Inlet	***	1
4	Throttle Lever	***	1
5	Pin	***	1
6	Rubber Spacer	***	1
7	O-Ring	PN21AA410G	1
8	Spring	***	1
10	Valve Stem	***	1
12	Plunger	***	1
13	Ball Bearing	***	2
14	Rear Plate	***	1
15	Rotor	***	1
16	Rotor Blade	PN21AA411G	4
17	Spring Pln	***	1
18	Cylinder	***	1
19	Front End Plate	***	1
20	Ball Bearing	PN21AA304G	1
21	Gasket	PN21AA412G	1
22	Bevel Gear	PN21AA420G	1
23	Gear Housing	***	1
24	Spring Washer	***	9
25	Screw	***	4
26	Spacer	***	1
27	Screw	***	1
28	Ball Bearing	***	1
29	Retaining Ring	***	1
30	Bevel Gear	PN21AA421G	1
31	Wave Washer	***	1
32	Ball Bearing	PN21AA422G	1
33	Spindle	PN21AA456G	1
34	Key	***	1

N° Réf.	Description	N° de pièce	Qté
35	Gasket	***	1
36	Retainer	***	1
37	Disc Cover	***	1
38	Flange	***	1
39	Spring Pin	***	1
40	Flange Nut	***	1
41	Adjust Screw	***	1
42	Adjust Nut	***	1
43	Screw	***	5
44	Inlet Guide	***	1
45	Spring	***	1
46	Governor	***	1
47	Pendulum	***	6
48	Spring Pln	***	2
49	O-Ring	***	1
50	Spring	***	1
51	Safety Bar	***	1
52	Spring Pin	***	1
53	Exhaust Diffuser	***	1
54	Dead Handle	***	1
55	Pin Wrench	***	1
56	Retaining Ring	PN21AA413G	1
57	Bushing	PN21AA414G	1
58	O-Ring	PN21AA415G	1
59	Spring	PN21AA416G	1
60	Spindle lock Button	PN21AA417G	1
61	Set Screw	***	1
66	O-Ring	PN21AA418G	1
79	Felt Oiler	***	1
80	Steady	***	1
81	Washer	***	1
82	Oil Cap	***	1

\*\*\* Parts Not Available



## Commandez les pièces détachées au 1-800-323-0620

**24h/24 – 365 jours/365**

Veillez fournir les informations suivantes :

- Le numéro de modèle
- Le numéro de série (si disponible)
- La description de la pièce et son numéro tel indiqué sur la liste des pièces

### 21AA89

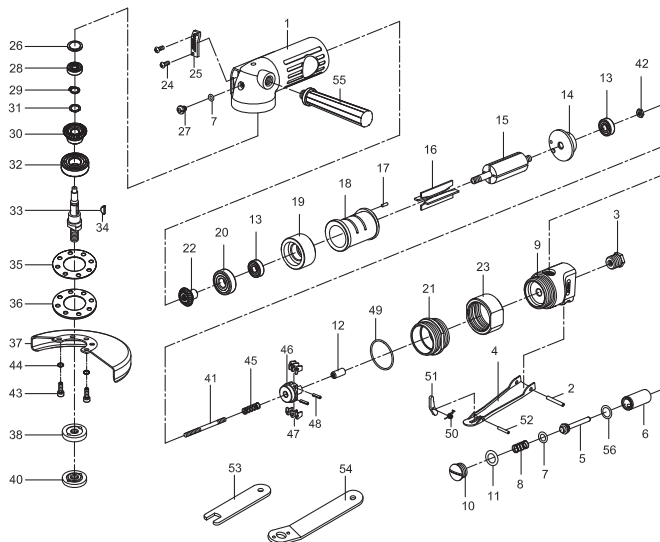

### Liste des pièces pour réparation

N° Réf.	Description	N° de pièce	Qté	N° Réf.	Description	N° de pièce	Qté
1	Motor Housing	***	1	29	Retaining Ring	***	1
2	Spring Pin	***	1	30	Bevel Gear	PN21AA449G	1
3	Air Inlet	***	1	31	Wave Washer	***	1
4	Throttle Lever	***	1	32	Ball Bearing	PN21AA422G	1
5	Valve Stem	***	1	33	Spline	PN21AA450G	1
6	Bushing	***	1	34	Key	***	1
7	O-Ring	***	2	35	Gasket	PN21AA451G	1
8	Valve Spring	***	1	36	Retainer	***	1
9	Throttle Valve Housing	***	1	37	Disc Cover	***	1
10	Throttle Lever Plug	***	1	38	Flange	***	1
11	O-Ring	PN21AA448G	1	39	Flange Nut	***	1
12	Plunger	***	1	40	Adjust Screw	***	1
13	Ball Bearing	***	2	42	Adjust Nut	***	1
14	End Plate	***	1	43	Screw	***	4
15	Rotor	***	1	44	Spring Washer	***	4
16	Vanes	PN21AA411G	4	45	Spring	PN21AA452G	1
17	Spring Plh	***	1	46	Governor	***	1
18	Cylinder	***	1	47	Pendulum	***	6
19	Front End Plate	***	1	48	Spring Pin	***	2
20	Ball Bearing	PN21AA304G	1	49	O-Ring	PN21AA453G	1
21	Lock Nut	***	1	50	Torsion Spring	***	1
22	Bevel Gear	PN21AA420G	1	51	Throttle Lever Lock	***	1
23	Coupling Nut	***	1	52	Spring Plh	***	1
24	Screw	***	2	53	Box Wrench	***	1
25	Deflector	***	1	54	Spanner Wrench	***	1
26	Spacer	***	1	55	Handle	***	1
27	Screw	***	1	56	O-Ring	***	1
28	Ball Bearing	***	1				

\*\*\* Parts Not Available

## Commandez les pièces détachées au 1-800-323-0620

24h/24 – 365 jours/365

Veuillez fournir les informations suivantes :

- Le numéro de modèle
- Le numéro de série (si disponible)
- La description de la pièce et son numéro tel indiqué sur la liste des pièces

### 21AA90

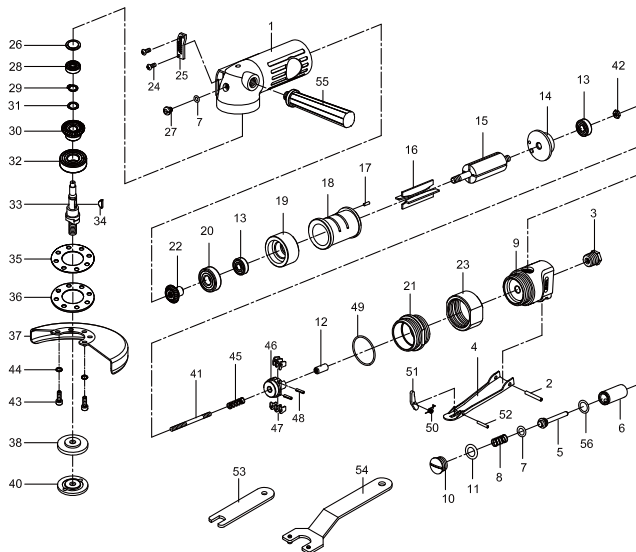

### Liste des pièces pour réparation

N° Réf.	Description	N° de pièce	Qté	N° Réf.	Description	N° de pièce	Qté
1	Motor Housing	***	1	29	Retaining Ring	***	1
2	Spring Pin	***	1	30	Bevel Gear	PN21AA449G	1
3	Air Inlet	***	1	31	Wave Washer	***	1
4	Throttle Lever	***	1	32	Ball Bearing	PN21AA422G	1
5	Valve Stem	***	1	33	Spindle	PN21AA450G	1
6	Bushing	***	1	34	Key	***	1
7	O-Ring	***	2	35	Gasket	PN21AA451G	1
8	Valve Spring	***	1	36	Retainer	***	1
9	Throttle Valve Housing	***	1	37	Disc Cover	***	1
10	Throttle Lever Plug	***	1	38	Flange	***	1
11	O-Ring	PN21AA448G	1	40	Flange Nut	***	1
12	Plunger	***	1	41	Adjust Screw	***	1
13	Ball Bearing	***	2	42	Adjust Nut	***	1
14	End Plate	***	1	43	Screw	***	4
15	Rotor	***	1	44	Spring Washer	***	4
16	Vanes	PN21AA411G	4	45	Spring	PN21AA452G	1
17	Spring Pin	***	1	46	Governor	***	1
18	Cylinder	***	1	47	Pendulum	***	6
19	Front End Plate	***	1	48	Spring Pin	***	2
20	Ball Bearing	PN21AA304G	1	49	O-Ring	PN21AA453G	1
21	Lock Nut	***	1	50	Torsion Spring	***	1
22	Bevel Gear	PN21AA420G	1	51	Throttle Lever Lock	***	1
23	Coupling Nut	***	1	52	Spring Pin	***	1
24	Screw	***	2	53	Spanner	***	1
25	Deflector	***	1	54	Pin Wrench	***	1
26	Spacer	***	1	55	Handle	***	1
27	Screw	***	1	56	O-Ring	***	1
28	Ball Bearing	***	1				

\*\*\* Parts Not Available

## Commandez les pièces détachées au 1-800-323-0620

24h/24 – 365 jours/365

Veillez fournir les informations suivantes :

- Le numéro de modèle
- Le numéro de série (si disponible)
- La description de la pièce et son numéro tel indiqué sur la liste des pièces

### 21AA91

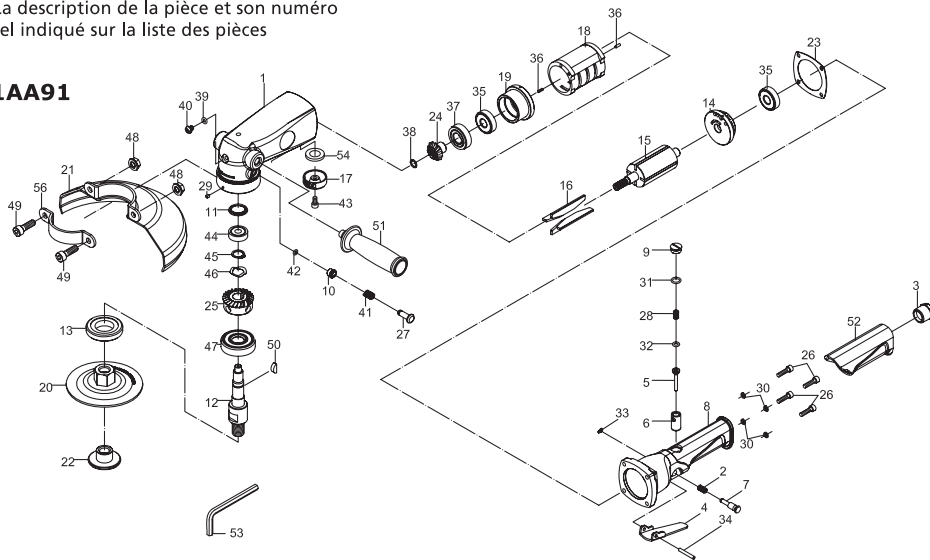

### Liste des pièces pour réparation

N° Réf.	Description	N° de pièce	Qté	N° Réf.	Description	N° de pièce	Qté
1	Motor Housing	***	1	29	Screw Washer	***	1
2	Spring	***	1	30	Spring Washer	***	4
3	Air Inlet	***	1	31	O-Ring	***	1
4	Lever	***	1	32	O-Ring	***	1
5	Valve Pin	***	1	33	E-Ring	***	1
6	Valve Bushing	***	1	34	Spring Pin	***	1
7	Safe Lever	***	1	35	Ball Bearing	***	2
8	Governor Case	***	1	36	Spring Pin	***	2
9	Valve Screw	***	1	37	Ball Bearing	PN21AA422G	1
10	Screw	***	1	38	Retaining Ring	***	1
11	Spacer	***	1	39	O-Ring	***	1
12	Gear Shaft	PN21AA460G	1	40	Screw	***	1
13	Lock Nut	***	1	41	Spring	***	1
14	End Plate	***	1	42	O-Ring	***	1
15	Rotor	***	1	43	Screw	***	1
16	Rotor Blade	***	4	44	Ball Bearing	***	1
17	Exhaust Deflector	***	1	45	Retaining Ring	***	1
18	Cylinder	***	1	46	Spring Washer	***	1
19	Front End Plate	***	1	47	Ball Bearing	PN21AA465G	1
20	Grndstone Base	PN21AA461G	1	48	Nut	***	2
21	Disc Cover	***	1	49	Screw	***	2
22	Disc Nut	PN21AA645G	1	50	Key	PN21AA466G	1
23	Gasket	***	1	51	Handle	***	1
24	Pinion Gear	PN21AA463G	1	52	Rubber Grip	***	1
25	Bevel Gear	PN21AA464G	1	53	Hex. Key Wrench	***	1
26	Screw	***	4	54	Damping Material	***	1
27	Shaft	***	1	56	Retainer	***	1
28	Spring	***	1				

\*\*\* Parts Not Available

# Meuleuse d'angle Speedaire®

## Dépannage

Problème	Cause Éventuelle	Solution
De l'humidité sort par l'échappement de l'outil.	Le réservoir contient de l'eau.	Videz le réservoir. (consultez le manuel du compresseur à air pour les instructions.) Lubrifiez à nouveau l'outil et faites-le fonctionner durant 1-2 secondes.
L'outil fonctionne lentement ou pas du tout.	Présence de particules ou de gomme dans l'outil.	Rincez l'outil avec de l'huile pour outil pneumatique ou un solvant pour gomme.
	L'outil n'a plus d'huile.	Lubrifiez l'outil en suivant les instructions de lubrification du manuel.
	La pression pneumatique est faible.	▲ Réglez correctement le régulateur de l'outil. ▲ Réglez le régulateur du compresseur sur 90psi, réglage maximal de l'outil.
	Le tuyau flexible d'air fuit.	▲ Vérifiez le raccord et le branchement ; ▲ Vérifiez le tuyau flexible d'air.
	La pression pneumatique chute.	▲ Vérifiez la taille du tuyau flexible. De longs tuyaux flexibles ou des outils utilisant de larges volumes d'air peuvent nécessiter un tuyau flexible de taille 1/2" ou large en fonction de la longueur totale du tuyau flexible. ▲ N'utilisez pas plusieurs tuyaux flexibles reliés par des attaches rapides. Cela augmente la chute de pression et réduit la puissance du moteur. Reliez directement les tuyaux flexibles entre eux.
	Une lame de rotor du moteur est usée.	Remplacez la lame du rotor.
	Un roulement à bille du moteur est usé.	Retirez le roulement et vérifiez la présence éventuelle de rouille, débris ou particules. Remplacez, ou nettoyez et graissez le roulement avec de la graisse pour roulement.

# Meuleuse d'angle Speedaire®

## GARANTIE LIMITÉE

**GARANTIE LIMITÉE DE UN AN DE DAYTON.** LES MODÈLES DE CLÉS À CHOCS SPEEDAIRE® COUVERTS DANS CE MANUEL SONT GARANTIS À L'UTILISATEUR D'ORIGINE PAR DAYTON ELECTRIC MFG. CO. (DAYTON), CONTRE TOUT DÉFAUT DE FABRICATION OU DE MATÉRIAUX, LORS D'UNE UTILISATION NORMALE, ET CELA PENDANT UN AN APRÈS LA DATE D'ACHAT, TOUTE PIÈCE, DONT LES MATÉRIAUX OU LA MAIN D'ŒUVRE SERONT JUGÉS DÉFECTUEUX, ET QUI SERA RENVOYÉE PORT PAYÉ, À UN CENTRE DE RÉPARATION AUTORISÉ PAR DAYTON, SERA, À TITRE DE SOLUTION EXCLUSIVE, SOIT RÉPARÉE, SOIT REMPLACÉE AU CHOIX DE DAYTON. POUR LE PROCÉDÉ DE RÉCLAMATION SOUS GARANTIE LIMITÉE, REPORTEZ-VOUS À LA CLAUSE DE "DISPOSITION PROMPTE" CI-DESSOUS. CETTE GARANTIE LIMITÉE DONNE AUX ACHETEURS DES DROITS LÉGAUX SPÉCIFIQUES QUI VARIENT DE JURIDICTION À JURIDICTION.

**LIMITES DE RESPONSABILITÉ.** LA RESPONSABILITÉ DE DAYTON, DANS LES LIMITES PERMISES PAR LA LOI, POUR LES DOMMAGES INDIRECTS OU FORTUITS EST EXPRESSEMENT DÉNIÉE. DANS TOUS LES CAS LA RESPONSABILITÉ DE DAYTON EST LIMITÉE ET NE DÉPASSERA PAS LA VALEUR DU PRIX D'ACHAT PAYÉ.

**DÉSISTEMENT DE GARANTIE.** DE DILIGENTS EFFORTS SONT FAITS POUR FOURNIR AVEC PRÉCISION LES INFORMATIONS ET ILLUSTRATIONS DES PRODUITS DÉCRITS DANS CETTE BROCHURE ; CEPENDANT, DE TELLES INFORMATIONS ET ILLUSTRATIONS SONT POUR LA SEULE RAISON D'IDENTIFICATION, ET N'EXPRIMENT NI N'IMPLIQUENT QUE LES PRODUITS SONT COMMERCIALISABLES, OU ADAPTABLES À UN BESOIN PARTICULIER, NI QUE CES PRODUITS SONT NÉCESSAIREMENT CONFORMES AUX ILLUSTRATIONS OU DESCRIPTIONS. SAUF POUR CE QUI SUIT, AUCUNE GARANTIE OU AFFIRMATION DE FAIT, ÉNONCÉE OU IMPLICITE, AUTRE QUE CE QUI EST ÉNONCÉ DANS LA « GARANTIE LIMITÉE » CI-DESSUS N'EST FAITE OU AUTORISÉE PAR DAYTON.

**Désistement Sur Les Conseils Techniques et Les Recommandations.** Peu importe les pratiques ou négociations antérieures ou les usages commerciaux, les ventes n'incluent pas l'offre de conseils techniques ou d'assistance ou encore de conception de système. Dayton n'a aucune obligation ou responsabilité quant aux recommandations non autorisées, aux opinions et aux suggestions relatives au choix, à l'installation ou à l'utilisation des produits.

**Conformité Du Produit.** De nombreuses juridictions ont des codes et règlements qui gouvernent les ventes, la construction, l'installation et/ou l'utilisation de produits pour certains usages qui peuvent varier par rapport à ceux de zones voisines. Bien que Dayton essaie de s'assurer que ses produits s'accordent avec ces codes, Dayton ne peut garantir cet accord, et ne peut être jugé responsable pour la façon dont le produit est installé ou utilisé. Avant l'achat et l'usage d'un produit, vérifiez les applications de ce produit, ainsi que tous les codes et règlements nationaux et locaux applicables, et assurez-vous que le produit, son installation et son usage sont en accord avec eux.

Certains aspects de désistement ne sont pas applicables aux produits de consommation ; ex : (a) certaines juridictions ne permettent pas l'exclusion ou la limitation des dommages indirects ou fortuits, de sorte que la limitation ou exclusion ci-dessus peut ne pas s'appliquer dans le cas présent ; (b) de même, certaines juridictions n'autorisent pas de limitations de durée de la garantie implicite, de sorte que la limitation ci-dessus peut ne pas s'appliquer dans le cas présent ; et (c) par force de loi, pendant la période de cette Garantie Limitée, toutes garanties implicites de commerciabilité ou d'adaptabilité à un besoin particulier applicables aux produits de consommateurs achetés par des consommateurs, peuvent ne pas être exclues ni autrement désistées.

**Disposition Prompte.** Un effort de bonne foi sera fait pour corriger ou ajuster rapidement tout produit prouvé défectueux pendant la période de la garantie limitée. Pour tout produit considéré défectueux pendant la période de garantie limitée, contactez tout d'abord le concessionnaire où l'appareil a été acheté. Le concessionnaire doit donner des instructions supplémentaires. Si le problème ne peut être résolu de façon satisfaisante, écrivez à Dayton à l'adresse ci-dessous, en indiquant le nom et l'adresse du concessionnaire, la date et le numéro de la facture du concessionnaire, et en décrivant la nature du défaut. Le titre et le risque de perte passent à l'acheteur au moment de la livraison par le transporteur. Une réclamation doit être faite auprès du transporteur si le produit a été endommagé pendant le transport.

**Fabriqué pour Dayton Electric Mfg. Co., 100 Grainger Parway, Lake Forest, Illinois 60045, États-Unis d'Amérique.**





