

Owner's Manual & Assembly Instructions

Manuel d'utilisation et Guide d'assemblage

Manual del usuario e instrucciones de montaje

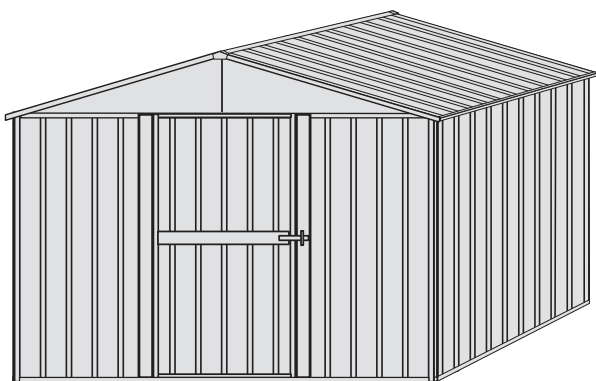

13X109 13X110 13X111

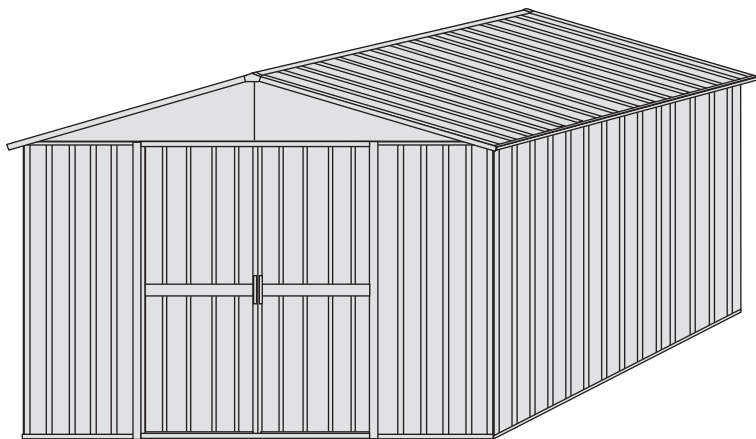

13X112 13X113 13X114

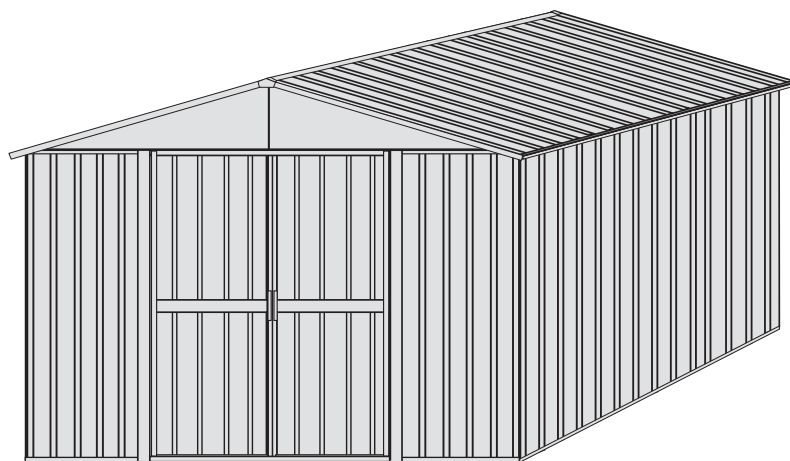

13X115 13X116 13X117

BUILDING DIMENSIONS

13X109 / 13X110 / 13X111

Dimensions: W8.5 x D5.7 x H7 ft
 Storage Area: 48 Sq. Ft². 260 Cu. Ft³.
 Overallsize: W9 x D6 ft

13X112 / 13X113 / 13X114

Dimensions: W11.5 x D8.5 x H7 ft
 Storage Area: 96 Sq. Ft². 515 Cu. Ft³.
 Overallsize: W12 x D8.5 ft

13X115 / 13X116 / 13X117

Dimensions: W11.5 x D11.5 x H7 ft
 Storage Area: 127 Sq. Ft². 85 Cu. Ft³.
 Overallsize: W12 x D8.5 ft

CAUTION: SOME PARTS HAVE SHARP EDGES. CARE MUST BE TAKEN WHEN HANDLING THE VARIOUS PIECES TO AVOID A MISHAP. FOR SAFETY SAKE, PLEASE READ SAFETY INFORMATION PROVIDED IN THIS MANUAL BEFORE BEGINNING CONSTRUCTION. WEAR GLOVES WHEN HANDLING METAL PARTS

ATTENTION : CERTAINES PIÈCES ONT DES BORDS COUPANTS. MANIPULEZ LES PIÈCES AVEC PRUDENCE. POUR ÉVITER LES ACCIDENTS. POUR DES RAISONS DE SÉCURITÉ, LISEZ L'INFORMATION DE SÉCURITÉ INDIQUÉE DANS LE PRÉSENT MANUEL. AVANT D'ENTREPRENDRE LA CONSTRUCTION. PORTEZ DES GANTS POUR MANIPULER LES PIÈCES DE MÉTAL

PRECAUCIÓN: ALGUNAS PIEZAS TIENEN BORDES AFILADOS. SE DEBE TENER CUIDADO AL MANEJAR LAS DIFERENTES PIEZAS PARA EVITAR UN ACCIDENTE. POR MOTIVOS DE SEGURIDAD, POR FAVOR LEA LA INFORMACIÓN DE SEGURIDAD EN ESTE MANUAL ANTES DE COMENZAR. UTILICE GUANTES AL MANIPULAR PIEZAS METÁLICAS

BEFORE YOU BEGIN

Owner's Manual

Before beginning construction, check local building codes regarding footings, location and other requirements. Study and understand this owner's manual. Important information and helpful tips will make your construction easier and more enjoyable.

Assembly Instructions: Instructions are supplied in this manual and contain all appropriate information for your building model. Review all instructions before you begin, and during assembly, follow the step sequence carefully for correct results.

Parts and Parts List: Check to be sure that you have all the necessary parts, you're your building.

- The first few steps show how to join related parts to make larger sub assemblies which will be used later.
- Familiarize yourself with the hardware and fasteners for easier use during construction. These are packaged within the carton. Note that extra fasteners have been supplied for your convenience.

Watch the Weather: Be sure the day you select to install your building is dry and calm. Do not attempt to assemble your building on a windy day. Be careful on wet or muddy ground.

Teamwork: Whenever possible, two or more people should work together to assemble your building. One person can position parts or panels while the other is able to handle the fasteners and the tools.

Tools and Materials: These are some basic tools and materials you will need for the construction of your building. Decide which method of anchoring and the type of foundation you wish to use in order to form a complete list of the materials you will need.

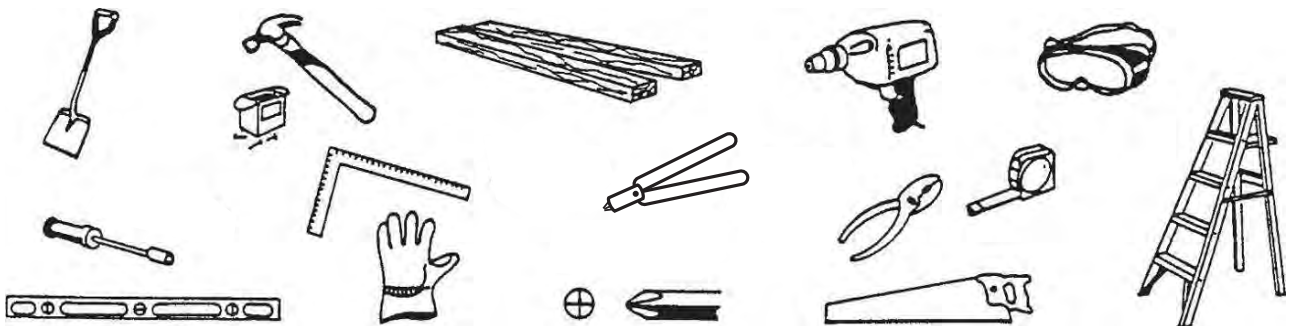

AVANT DE COMMENCER

Manuel d'utilisation

Avant d'entreprendre la construction, vérifiez les exigences des codes applicables dans votre région en matière de semelle, d'emplacement et autres. Lisez le manuel de l'utilisateur et assurez-vous de bien le comprendre.

Il contient de l'information importante et des conseils pratiques qui faciliteront la construction et la rendront plus agréable.

Guide d'assemblage : Les instructions du présent manuel contiennent toute l'information nécessaire pour construire votre modèle de remise. Passez en revue toutes les directives avant de commencer, puis, durant la construction, respectez scrupuleusement la séquence des étapes.

Fondations : Pour éviter les dommages causés par le vent, votre remise doit être ancrée au sol. Il est également essentiel de mettre en place des fondations pour assurer que le bâtiment construit est carré et à niveau. Les matériaux d'ancrage et de fondation ne sont pas inclus dans l'ensemble de construction. Cependant, les directives d'installation incluent de l'information sur quelques méthodes couramment utilisées pour assujettir un bâtiment d'entreposage et le mettre à niveau.

Pièces et liste des pièces : Assurez-vous de disposer de toutes les pièces nécessaires pour construire votre remise.

- Videz le contenu des boîtes tout en le comparant à la liste des pièces. Les premières étapes indiquent la façon de rassembler les pièces connexes pour constituer des sous-groupes qui seront utiles plus tard dans le processus.
- Apprenez à différencier les éléments de quincaillerie et les dispositifs de fixation afin de mieux les utiliser durant la construction. Ces pièces sont emballées dans les boîtes. Prenez note que des pièces de fixations supplémentaire ont été incluses pour vous faciliter la tâche.

Surveillez les conditions climatiques : Assurez-vous de choisir une journée sèche et sans vent pour construire votre remise.

N'essayez pas de la construire par un jour venteux. Soyez très prudent si vous devez construire votre remise sur un sol humide ou boueux.

Travail en équipe : Autant que possible Cette remise doit être construite par deux personnes. Une personne peut placer les pièces et les panneaux et l'autre peut manipuler les outils et poser les dispositifs de fixation.

Outils et matériaux : Voici une liste des outils de base et des matériaux dont vous aurez besoin pour construire votre remise. Pour compléter la liste, déterminez la méthode d'ancrage que vous utiliserez et le type de fondations sur lesquelles reposera votre remise.

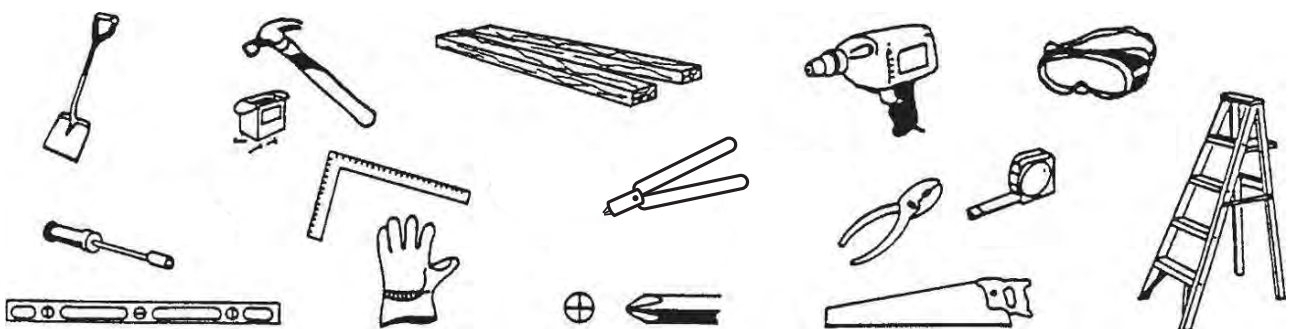

ANTES DE EMPEZAR

Manual del usuario

Antes de comenzar la construcción, consulte los códigos locales de construcción en relación con zapatas, ubicación y otros requisitos. Estudiar y comprender este manual de instrucciones. Información importante y consejos útiles hará que su construcción sea más fácil y más agradable.

Instrucciones de montaje: Las instrucciones se proporcionan en este manual y que contenga todos los información correspondiente a su modelo de construcción. Revisar todas las instrucciones antes de empezar, y durante el montaje, siga la secuencia de pasos cuidadosamente para obtener resultados correctos.

Piezas y lista de piezas: Revise para asegurarse de que tiene todas las piezas necesarias, que está a su edificio.

- Separe el contenido de la caja por el número al revisar la lista de piezas.

Los primeros pasos muestran cómo unir las partes relacionadas para hacer grandes subconjuntos que se utilizará más adelante.

- Familiarícese con el hardware y elementos de fijación para facilitar su uso durante la construcción.

Estos son empaquetados en la caja de cartón. Tenga en cuenta que los sujetadores adicionales han sido suministrados para su conveniencia.

PLAN DE FUTURO

Vea el tiempo: Asegúrese de que el día elegido para instalar el edificio está seco y tranquilo.

No intente montar su edificio en un día ventoso. Tenga cuidado en la tierra húmeda o con barro.

Trabajo en equipo: Siempre que sea posible, dos o más personas deben trabajar juntos para armar su edificio. Una persona puede colocar las piezas o paneles, mientras que el otro es capaz de manejar los elementos de sujeción y las herramientas.

Herramientas y materiales: Estas son algunas herramientas básicas y los materiales que se necesitan para la construcción de su edificio. Decidir qué método de anclaje y el tipo de cimentación

Que desea utilizar con el fin de formar una lista completa de los materiales que necesitará.



CARE & MAINTENANCE

Finish: For long lasting finish, periodically clean and wax the exterior surface. Touch-up scratches as soon as you notice them on your unit. Immediately clean the area with a wire brush; wash it and apply touch-up paint per manufacturer's recommendation.

Roof: Keep roof clear of leaves and snow with long handled, soft-bristled broom. Heavy amounts of snow on roof can damage building making it unsafe to enter. In snow country, Roof Strengthening Kits are available for most TeachYard for added protection against heavy snow accumulation.

Doors: Always keep the door tracks clear of dirt and other debris that prevent them from sliding easily. Lubricate door track annually with furniture polish or silicone spray. Keep doors closed and locked to prevent wind damage

Fasteners: Use all washers supplied to protect against weather infiltration and to protect the metal from being scratched by screws. Regularly check your building for loose screws, bolts, nuts, etc. and retighten them as necessary.

Moisture: A plastic sheet (vapor barrier) placed under the entire floor area with good ventilation will reduce condensation.

Other Tips....

- Wash off inked part numbers on coated panels with soap and water.
- Silicone caulking may be used for watertight seals throughout the building.

Do not store swimming pool chemicals in your building. Combustibles and corrosives must be stored in air tight approved containers.

SOINS ET ENTRETIEN

Finition : Pour que votre remise conserve longtemps son aspect neuf, nettoyez-la régulièrement et cirez sa surface extérieure. Retouchez les éraflures dès qu'elles apparaissent. Nettoyez immédiatement la zone avec une brosse à poils métalliques, nettoyez-la, puis appliquez la peinture de retouche recommandée par le fabricant.

Toit : Utilisez un balais souple à long manche pour enlever la neige et les feuilles. Une grande quantité de neige peut endommager la structure de la remise, la rendant ainsi non sécuritaire. Dans les régions où il peut neiger, TeachYard offre des trousse de renforcement du toit pour la plupart de ses modèles. Cette trousse assure une bonne protection contre les accumulations de neige lourde.

Portes : Gardez toujours les glissières de porte exemptes de saleté et d'autres débris qui pourraient empêcher les portes de glisser facilement. Lubrifiez chaque année les glissières de porte à l'aide de cire pour meubles ou de silicone en aérosol. Pour les protéger contre les dommages causés par le vent, gardez les portes fermées et verrouillées.

Attaches : Utilisez les rondelles fournies pour protéger la remise contre les infiltrations d'eau et les éraflures causées par les vis. Vérifiez régulièrement que les vis et les boulons de votre remise sont bien serrés; au besoin serrez-les de nouveau.

Humidité : Le fait de placer une feuille de plastique (coupe vapeur) sur toute la surface du plancher permet de réduire la condensation.

Autres conseils...

- Enlevez les numéros de panneau écrits à l'encre avec de l'eau savonneuse.
- Appliquez un scellant à la silicone sur tous les joints pour rendre la remise étanche.

Ne stockez pas de produits chimiques pour piscine dans votre remise. Vous devez stocker les matières combustibles et corrosives dans des contenants étanches approuvés. Conservez le présent manuel d'utilisation et guide d'assemblage pour vous y référer ultérieurement.

CUIDADO Y MANTENIMIENTO

Acabado: Para lograr un acabado duradero, limpie y encere periódicamente la superficie exterior. Retocar los arañazos tan pronto como se note en el equipo. Inmediatamente el área con un cepillo de alambre, lavar y aplicar pintura para retocar por las recomendaciones del fabricante.

Techo: Mantenga techo limpio de hojas y la nieve con mango largo, con cerdas suaves escoba. Grandes cantidades de nieve sobre el techo puede dañar la construcción de lo que es peligroso entrar. En el país de la nieve, de cubiertas Fortalecimiento para la mayoría Teachyard para una mayor protección contra la acumulación de nieve.

Sujetadores: Utilizar todos arandelas para proteger contra la infiltración del tiempo y para proteger el metal de ser rayado por medio de tornillos. Compruebe regularmente el edificio de tornillos, pernos, tuercas, etc y volver a apretar si es necesario.

Humedad: Una lámina de plástico (barrera de vapor) bajo el área del piso con una buena ventilación reduce la condensación.

Otros consejos

- Lavar los números con tinta parte en los paneles de revestimiento con agua y jabón.
- calafateo de silicona pueden ser utilizados para juntas de estanqueidad en todo el edificio.

No almacene productos químicos para piscinas en la construcción. Los combustibles y corrosivos deben ser almacenados en recipientes herméticos aprobados.

ASSEMBLY STEP

PROCESSUS DE L'ASSEMBLAGE

1. Building Foundation
2. Checking the parts and reading the instructions
3. How panels are joined
4. Building the back walls
5. Building the side walls
6. Building the front walls
7. Building the roof
8. Standing up the walls in position on foundation
9. Adding the roof to the shed
10. Last steps including anchoring the shed to the foundation

1. Fondation pour le renforcement
2. Vérifier les pièces constitutives
3. Comment assembler les panneaux
4. Assembler le mûr arrière
5. Assembler les mûrs latéraux
6. Assembler les mûrs de face
7. Assembler le toit
8. Implanter les mûrs sur la fondation
9. Fixer le toit sur la remise
10. Ancrage de la remise à la fondation

ASAMBLEA PASO

1. Edificio de la Fundación
2. Comprobación de las partes y la lectura de las instrucciones
3. Cómo los paneles se unen
4. La construcción de la pared posterior
5. La construcción de las paredes laterales

6. La construcción de las paredes frontales
7. Building el techo
8. De pie de los muros en la posición de base
9. Agregando el techo de la nave
10. Últimos pasos incluyendo el anclaje de la nave en la base

STEP 1: Building Foundation

Fondation pour le renforcement | Edificio de la Fundación

Use for/utiliser pour/para...

13X109,13X110,13X111,13X112,13X113,13X114,13X115,13X116,13X117

Selecting and Preparing Your Site: Before assembly, you will want to decide on a location for your building. The best location is a level area with good drainage.

• Allow enough working space for ease of moving parts into position during assembly. Be sure there will be enough space at entrance for doors to open fully and enough space around the building to be able to fasten the panel screws from the outside.

• Before you begin the first steps in assembling your parts, a foundation should be constructed should be ready to use.

OPTION 1: Wood Platform (not included)

If you decide to build your own foundation, be sure to select the appropriate materials.

These are the recommended materials for your foundation:

- 2 x 4's (5cm x 10cm) Pressure Treated Lumber
- 5/8" (1,5cm) 4 x 8 (122cm x 244cm) Plywood-exterior grade or wood floor
- 10 & 4 penny Galvanized Nails



OPTION 2: Concrete Slab (not included)

The slab should be at least 3" to 4" (8-10cm) thick. It must be level and flat to provide good support for the frame.

The following are the recommended materials for your foundation.

- 1 x 4's (2,5cm x 10cm) (will be removed once the concrete cures)
- Concrete
- Sheet of 6 mil plastic
- We recommend for a proper strength concrete to use a mix of:
1 part cement • 3 parts pea sized gravel • 2 1/2 parts clean sand

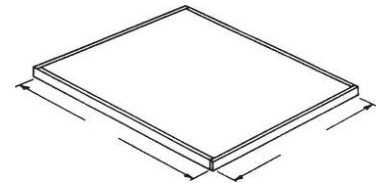

Sélection et préparation de l'emplacement : Avant d'entreprendre la construction, vous devez déterminer un emplacement pour votre remise. Le meilleur endroit est une zone à niveau et bien drainée.

- Prévoyez suffisamment d'espace pour déplacer les pièces durant la construction. Assurez-vous qu'il y a suffisamment d'espace pour que les portes puissent s'ouvrir entièrement et que vous puissiez visser les panneaux extérieurs.
- Avant d'entreprendre la construction, vous devez avoir mis en place des fondations et déterminé un système d'ancrage.

OPTION 1 : Plateforme de bois (pas inclus)

Si vous décidez de construire une fondation, assurez-vous de sélectionner les matériaux appropriés.

Voici les matériaux recommandés pour votre fondation :

- 2 x 4 po (5 cm x 10 cm) traités sous pression
- Contreplaqué de 5/8 po (1,5 cm) 4 x 8 pi (122 cm x 244 cm) pour utilisation extérieure
- Clous galvanisés 10 et 4 penny
- Blocs de béton (facultatif)

OPTION 2 : Dalle de béton (pas inclus)

La dalle doit avoir une épaisseur minimum de 3 à 4 po (8 à 10 cm). Elle doit être à niveau et plane afin de bien soutenir la remise.

Voici les matériaux recommandés pour la construction de votre fondation :

- Bois de 1 po x 4 po (2,5 cm x 10 cm) (doit être enlevé lorsque le béton est sec)
- Béton
- Feuille de plastique de 6 mil
- Pour obtenir du béton d'une solidité acceptable, nous recommandons un mélange de : 1 partie de béton • 3 parties de petite gravelle • 2 1/2 parties de sable propre

STEP 1: Building Foundation

Fondation pour le renforcement | Edificio de la Fundación

Use for/utiliser pour/para...

13X109,13X110,13X111,13X112,13X113,13X114,13X115,13X116,13X117

Seleccionar y preparar a su sitio: Antes del montaje, que tendrá que decidir sobre una ubicación para su construcción. La mejor ubicación es una zona plana, con buen drenaje.

• Permitir suficiente espacio de trabajo para la facilidad de mover las piezas en su posición durante el montaje.

Asegúrese de que haya habrá suficiente espacio en la entrada de las puertas a un espacio abierto completamente y suficiente en todo el edificio capaz de apretar los tornillos del panel desde el exterior.

• Antes de comenzar los primeros pasos en el montaje de sus piezas, una fundación que se debe construir debe estar listo para su uso.

OPCIÓN 1: Plataforma de madera

Si decide crear su propia fundación, asegúrese de seleccionar los materiales adecuados.

Estos son los materiales recomendados para su fundación:

- 2 x 4 (5 cm x 10 cm) Presión de madera tratada
- 5 / 8 "(1,5 cm) 4 x 8 (122cm x 244cm), madera contrachapada para uso en exteriores o pisos de madera
- 10 y 4 clavos galvanizados centavo



OPCIÓN 2: Losa de Concreto

La losa debe ser de al menos 3 "a" (8 a 10 cm) de espesor. Se debe estar nivelada y plana para proporcionar un buen apoyo para el marco.

Los siguientes son los materiales recomendados para su fundación.

- 1 x 4 (2,5 cm x 10 cm) (se eliminará una vez que el cura de hormigón)
- Hormigón • Hoja de hormigón de plástico de 6 mil
- Se recomienda para un hormigón de fuerza apropiado utilizar una combinación de: 1 parte de cemento • 3 partes de gravilla de tamaño • 2 1 / 2 partes de arena limpia

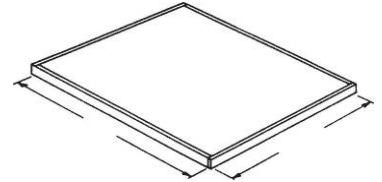

STEP 2: Checking the Parts and Hardware

Vérifier les pièces constitutives | Comprobación de las partes y la lectura de las instrucciones

Use for/utiliser pour/para...

13X109,13X110,13X111,13X112,13X113,13X114,13X115,13X116,13X117



4x16mm screw
16mm Vis / Tornillo
350pcs

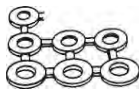

Washer
Laveuse/ Lavadora
100pcs



Revit
Revit/Revit
20pcs



Screw bolt
Vis de boulon/tornillo de perno
20pcs



4x48mm screw
50mm Vis/Tornillo
8pcs



Screw cap
Capuchons plastiques de vis / Tapón de rosca
100pcs



Bolt
Poignées / Cerradura
1pc



Hook anchor
Pattes d'ancrage de coin / Gancho de anclaje
6pcs



Corner anchor
Angle d'ancrage de coin / Esquina de anclaje
4pcs



Corner fixed
Coin fixes / Esquina fija
4pcs



Waterproof tape
Ruban imperméable / Cinta adhesiva
1pc



Roof Cap
Toit / Techo de la PAC
2pcs



Key: G, GR, GL



Key: F, Y, X, XL, XR

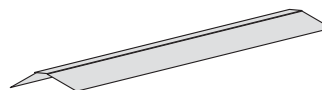

Key: VF



Key: A, B, S, D, C, E, EF, K

STEP 2: Checking the Parts and Hardware

Vérifier les pièces constitutives

Comprobación de las partes y la lectura de las instrucciones

Use for/utiliser pour/para...

13X109,13X110,13X111

Parts List / Liste Du Paquet / Lista De Piezas

Item Point/Artículo	Name Nom/Nombre	Size Mesure/Tamaño	Qty. Quantité./Cantidad	Key Numéro/Clave
01	Back wall Panneau mural / La pared posterior	35 x 71"	3	W
02	Front wall Panneau mural de devant / Frente a la pared	35 x 71"	2	W
03	Side wall Panneau du mur de côté / Lado de la pared	35 x 71"	4	W
04	Roof panel Panneau du toit / Panel del techo	35 x 54 3/4"	4	WF
05	Roof Cap Corniche du toit / techo de la PAC	68 1/2"	1	VF
06	Roof Beam Poutre de toit/ techo de viga	G - 68 1/2"	2	Y
07	Gables Ventilateur avant / aguilón	11 3/4x 50"	4	FF BB
08	Gables supporting Support du ventilateur / a dos aguas de apoyo	G - 13" G - 11"	2 4	X XL/XR
09	Hinged Door Porte / Por	32 5/8 x 68 7/8"	1	
10	Door frame Cadre de la porte latérale / Marco de la puerta	M - 70 3/4"	2	GR GL
11	Door top frame Cadre du sommet de la porte / Marco de la puerta superior	U - 32 5/8"	1	K
12	Door bottom frame Cadre du sommet de la porte / Marco de la puerta abajo	U - 32 5/8"	1	K
13	Roof frame Cadre pour le panneau du toit / Bastidor de suelo	U - 68 1/2"	2	E
14	Roof frame Cadre pour le panneau du toit / Bastidor de suelo	U - 68 1/2"	2	EF
15	Gables frame haut & cadre pour le panneau du toit/ Gables marco	G - 54 3/4"	4	F
16	Top frame of Front wall partie supérieure du cadre pour le mur frontal/ Marco superior de la pared frontal	U - 100 3/8"	1	A
17	Bottom frame of Front wall Bas du cadre pour le mur avant / Marco inferior de la pared frontal	U - 100 3/8"	1	B
18	Back wall frame cadre de la paroi latérale / Pared trasera marco	U - 100 3/8"	2	C
19	Side wall frame haut & cadre pour le mur arrière / Marco de la pared lateral	U - 67"	4	D

STEP 2: Checking the Parts and Hardware

Vérifier les pièces constitutives

Comprobación de las partes y la lectura de las instrucciones

Use for/utiliser pour/para...

13X112,13X113,13X114

Parts List / Liste Du Paquet / Lista De Piezas

Item Point/Artículo	Name Nom/Nombre	Size Mesure/Tamaño	Qty. Quantité./Cantidad	Key Numéro/Clave
01	Back wall Panneau mural / La pared posterior	35 x 71"	4	W
02	Front wall Panneau mural de devant / Frente a la pared	35 x 71"	2	W
03	Side wall Panneau du mur de côté / Lado de la pared	35 x 71"	6	W
04	Roof panel Panneau du toit / Panel del techo	35 x 71"	6	WF
05	Roof Cap Corniche du toit / techo de la PAC	59"	2	VF
06	Roof Beam Poutre de toit/ techo de viga	G - 102"	2	Y
07	Gables Ventilateur avant / aguilón	11 3/4 x 67"	4	FF BB
08	Gables supporting Support du ventilateur / a dos aguas de apoyo	G - 13" G - 11"	2 4	X XL/XR
09	Hinged Door Porte / Por	32 5/8 x 68 7/8"	2	
10	Door frame Cadre de la porte latérale / Marco de la puerta	M - 70 3/4"	2	GL GR
11	Door top frame Cadre du sommet de la porte / Marco de la puerta superior	U - 65 3/8"	1	K
12	Door bottom frame Cadre du sommet de la porte / Marco de la puerta abajo	U - 65 3/8"	1	K
13	Roof frame Cadre pour le panneau du toit / Bastidor de suelo	U - 102"	2	E
14	Roof frame Cadre pour le panneau du toit / Bastidor de suelo	U - 102"	2	EF
15	Gables frame haut & cadre pour le panneau du toit/ Gables marco	G - 70 3/4"	4	F
16	Top frame of Front wall partie supérieure du cadre pour le mur frontal/ Marco superior de la pared frontal	U - 134"	1	A
17	Bottom frame of Front wall Bas du cadre pour le mur avant / Marco inferior de la pared frontal	U - 134"	1	B
18	Back wall frame cadre de la paroi latérale / Pared trasera marco	U - 134"	2	C
19	Side wall frame haut & cadre pour le mur arrière / Marco de la pared lateral	U - 100 3/8"	4	D

STEP 2: Checking the Parts and Hardware

Vérifier les pièces constitutives

Comprobación de las partes y la lectura de las instrucciones

Use for/utiliser pour/para...

13X115,13X116,13X117

Parts List / Liste Du Paquet / Lista De Piezas

Item Point/Artículo	Name Nom/Nombre	Size Mesure/Tamaño	Qty. Quantité./Cantidad	Key Numéro/Clave
01	Back wall Panneau mural / La pared posterior	35 x 71"	4	W
02	Front wall Panneau mural de devant / Frente a la pared	35 x 71"	2	W
03	Side wall Panneau du mur de côté / Lado de la pared	35 x 71"	8	W
04	Roof panel Panneau du toit / Panel del techo	35 x 71"	8	WF
05	Roof Cap Corniche du toit / techo de la PAC	59"	3	VF
06	Roof Beam Poutre de toit/ techo de viga	G - 135 7/16"	2	Y
07	Gables Ventilateur avant / aguilón	11 3/4 x 67"	4	FF BB
08	Gables supporting Support du ventilateur / a dos aguas de apoyo	G - 13" G - 11"	2 4	X XL/XR
09	Hinged Door Porte / Por	32 5/8 x 68 7/8"	2	
10	Door frame Cadre de la porte latérale / Marco de la puerta	M - 70 3/4"	2	GL GR
11	Door top frame Cadre du sommet de la porte / Marco de la puerta superior	U - 65 3/8"	1	K
12	Door bottom frame Cadre du sommet de la porte / Marco de la puerta abajo	U - 65 3/8"	1	K
13	Roof frame Cadre pour le panneau du toit / Bastidor de suelo	U - 135 7/16"	2	E
14	Roof frame Cadre pour le panneau du toit / Bastidor de suelo	U - 135 7/16"	2	EF
15	Gables frame haut & cadre pour le panneau du toit/ Gables marco	G - 70 3/4"	4	F
16	Top frame of Front wall partie supérieure du cadre pour le mur frontal/ Marco superior de la pared frontal	U - 134"	1	A
17	Bottom frame of Front wall Bas du cadre pour le mur avant / Marco inferior de la pared frontal	U - 134"	1	B
18	Back wall frame cadre de la paroi latérale / Pared trasera marco	U - 134"	2	C
19	Side wall frame haut & cadre pour le mur arrière / Marco de la pared lateral	U - 134"	4	D

STEP 3: How panels are joined

Comment assembler les panneaux | Cómo los paneles se unen

Use for/utiliser pour/para...

13X109,13X110,13X111,13X112,13X113,13X114,13X115,13X116,13X117

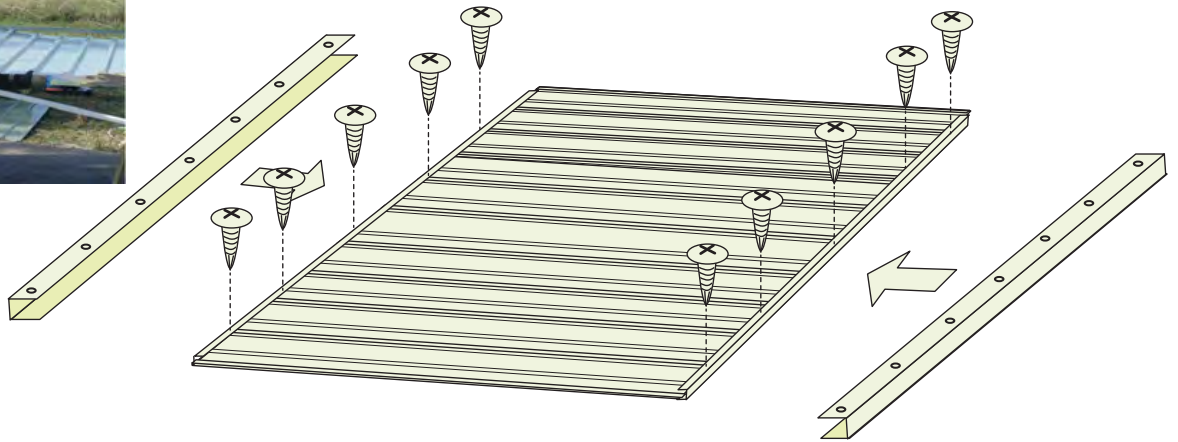
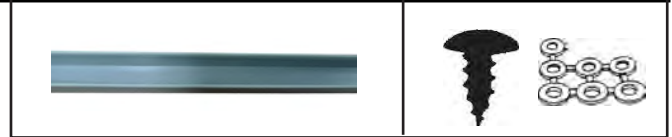

STEP 4: Building the back walls

Assembler le mûr arrière | La construcción de la pared posterior

Use for/utiliser pour/para...

13X109,13X110,13X111

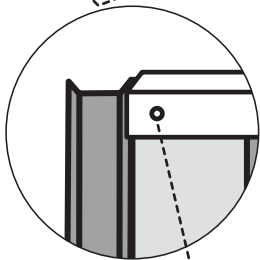
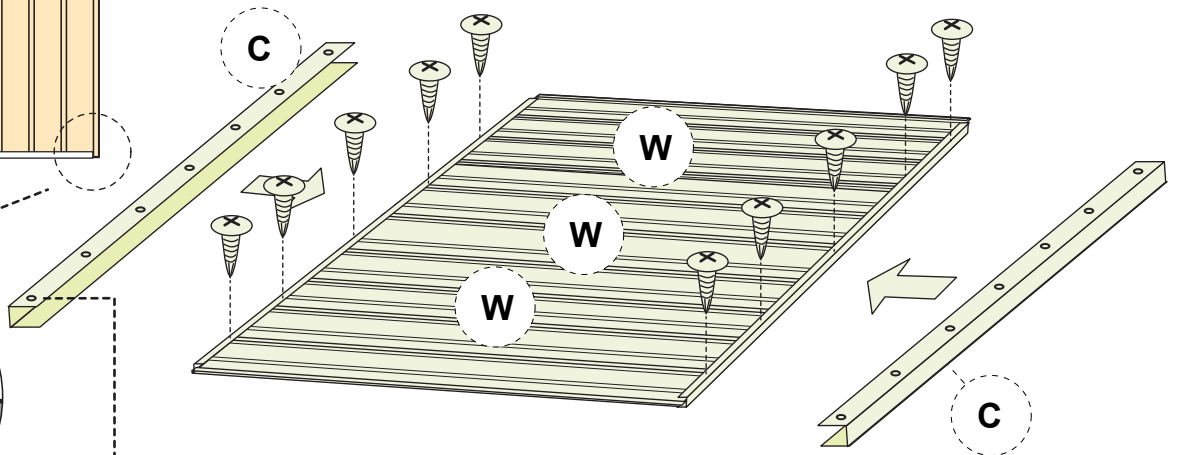
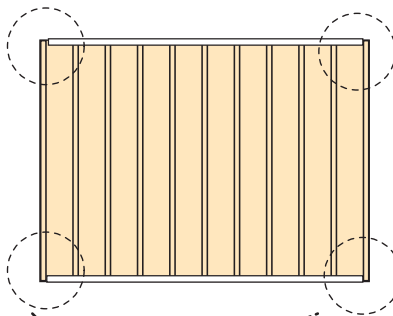

Don't drill screw to the end hole of frame



STEP 4: Building the back walls

Assembler le mûr arrière | La construcción de la pared posterior

Use for/utiliser pour/para...

13X112,13X113,13X114
13X115,13X116,13X117

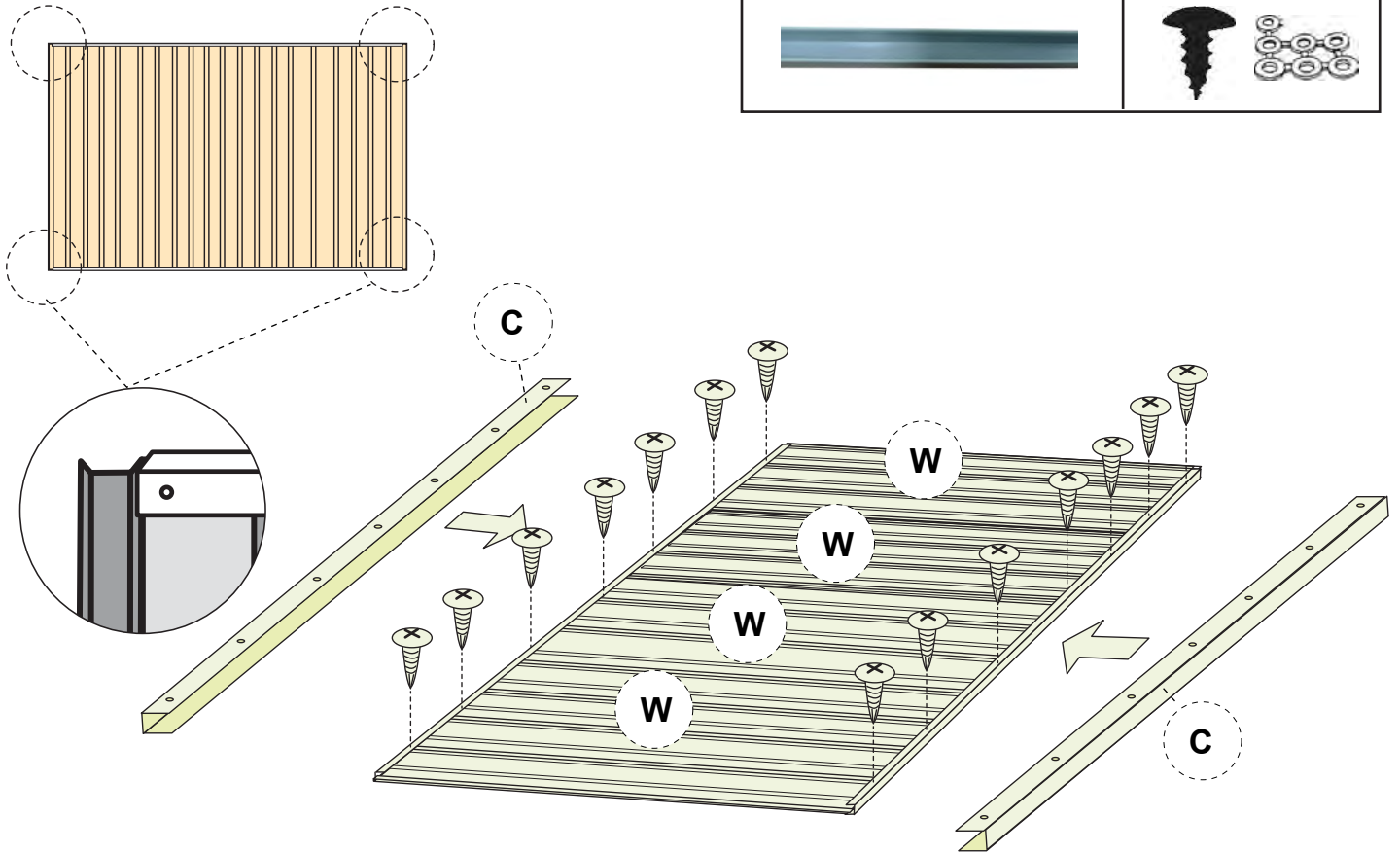

STEP 5: Building the side walls

Assembler les mûrs latéraux | La construcción de las paredes laterales

Use for/utiliser pour/para...

13X109,13X110,13X111

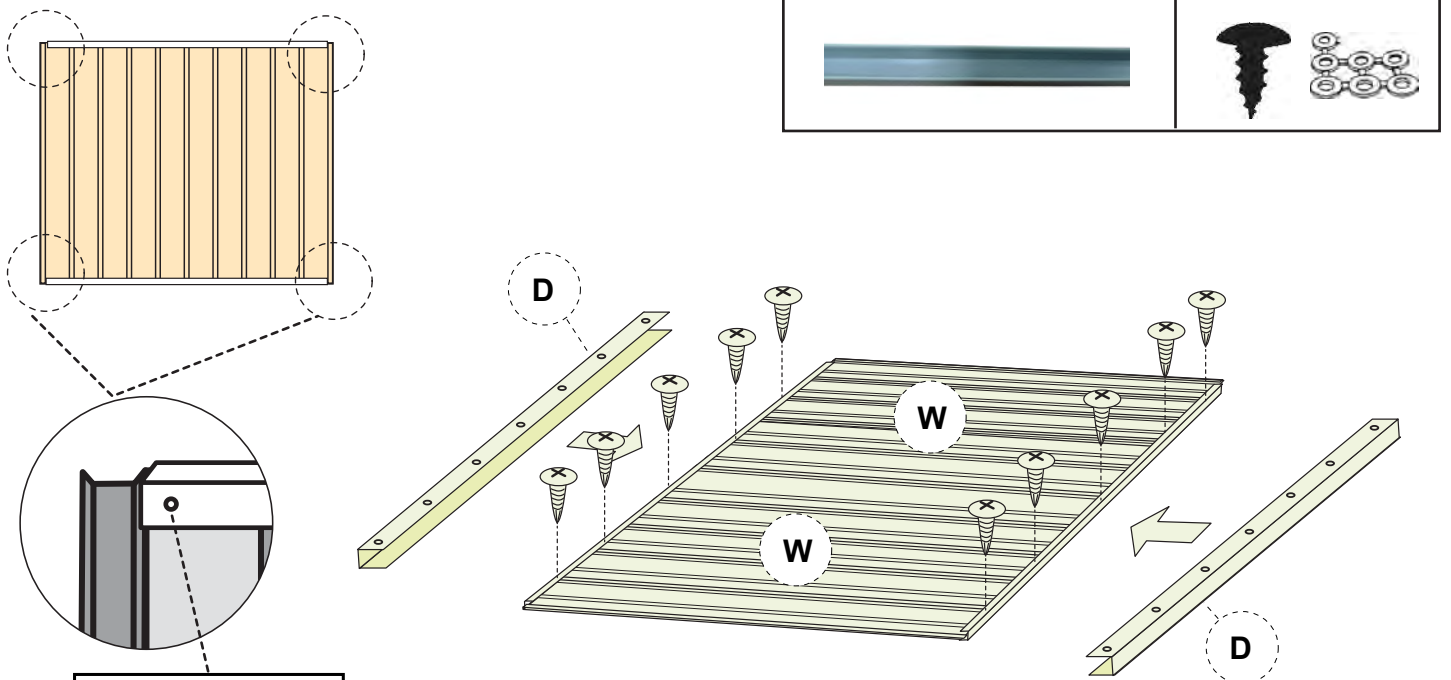

Don't drill screw
to the end hole of
frame

STEP 5: Building the side walls

Assembler les murs latéraux | La construcción de las paredes laterales

Use for/utiliser pour/para...

13X112,13X113,13X114

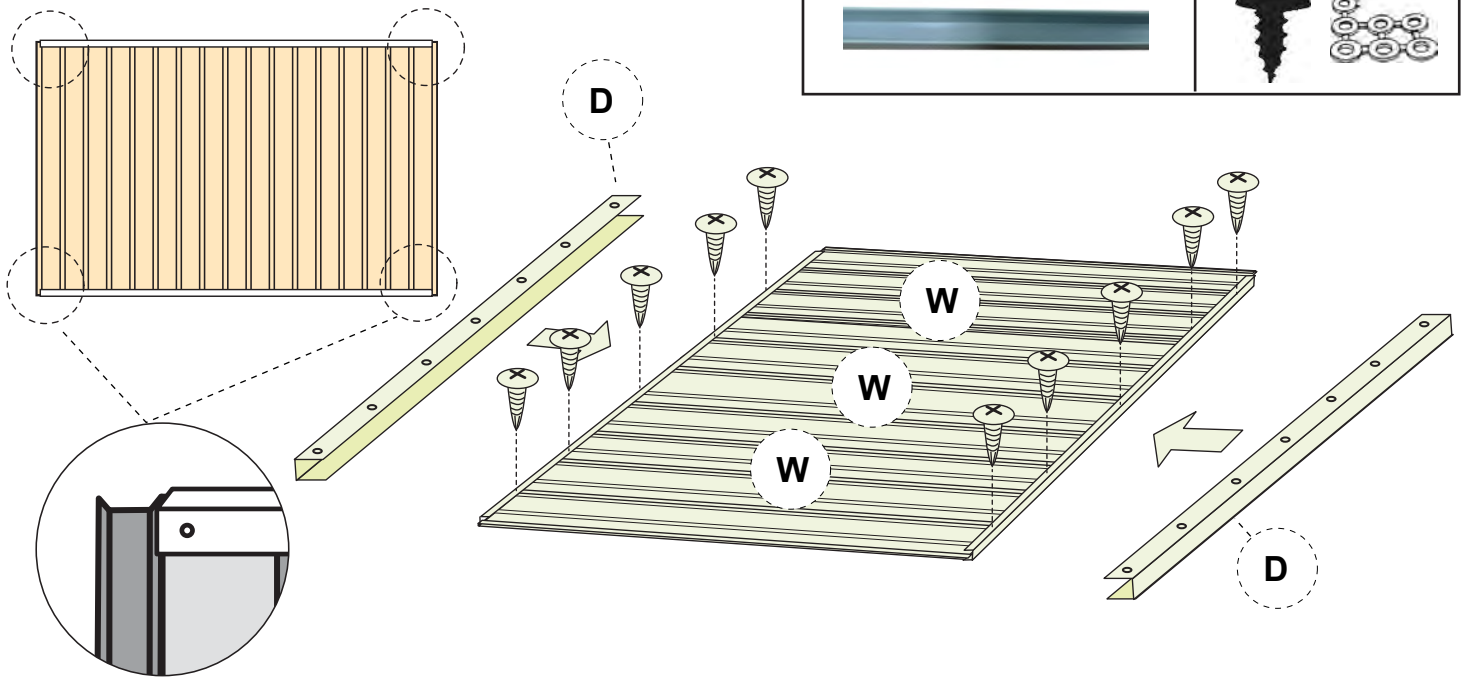

STEP 5: Building the side walls

Assembler les murs latéraux | La construcción de las paredes laterales

Use for/utiliser pour/para...

13X115,13X116,13X117

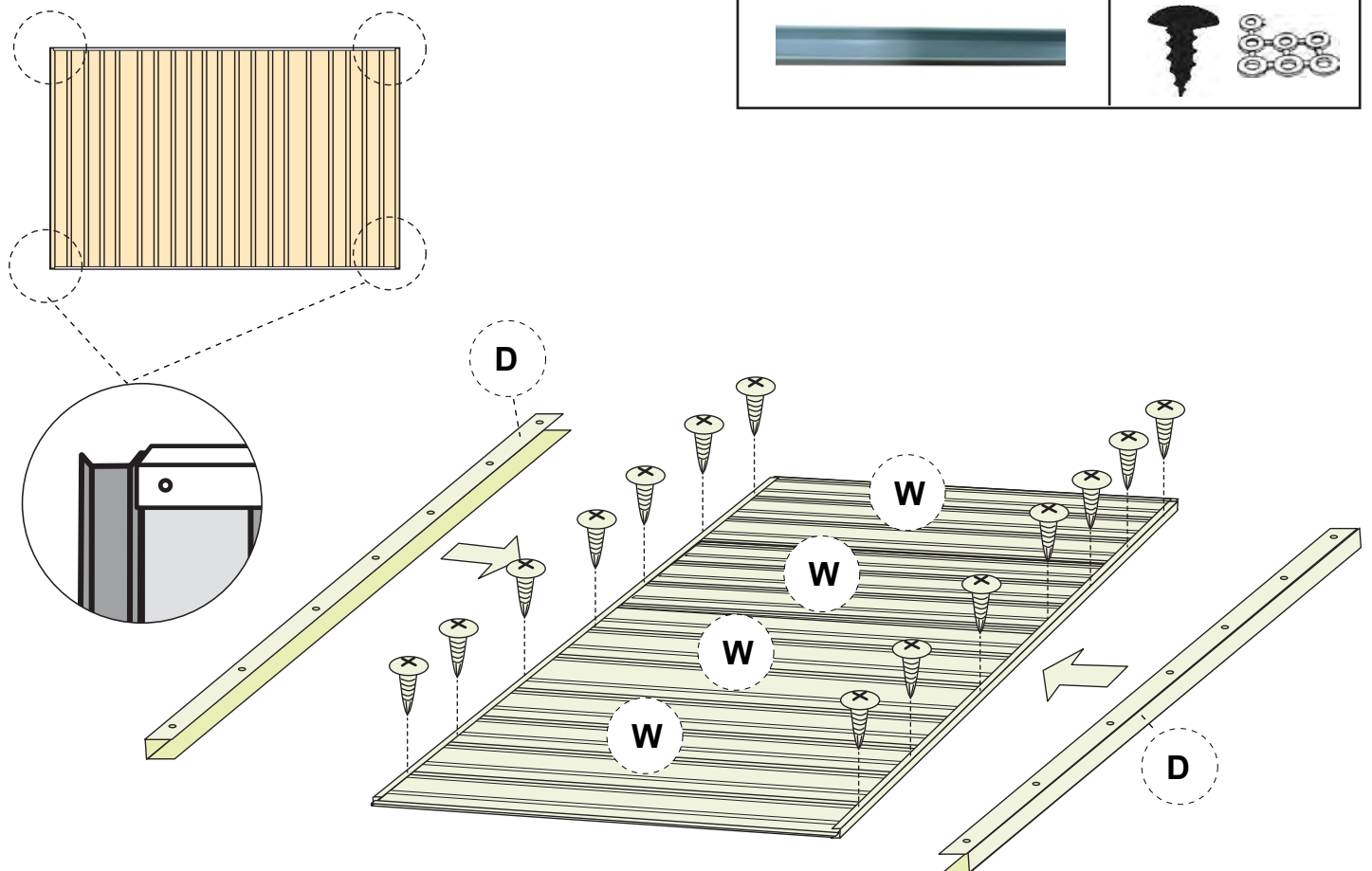

STEP 6: Building the front walls

Assembler les murs de face

La construcción de las paredes frontales

Use for/utiliser pour/para...

13X109,13X110,13X111

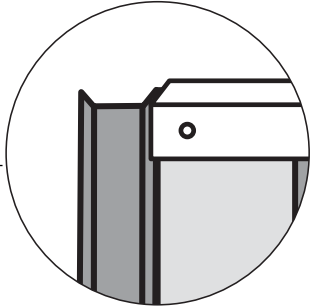

Don't drill screw to the end hole of frame

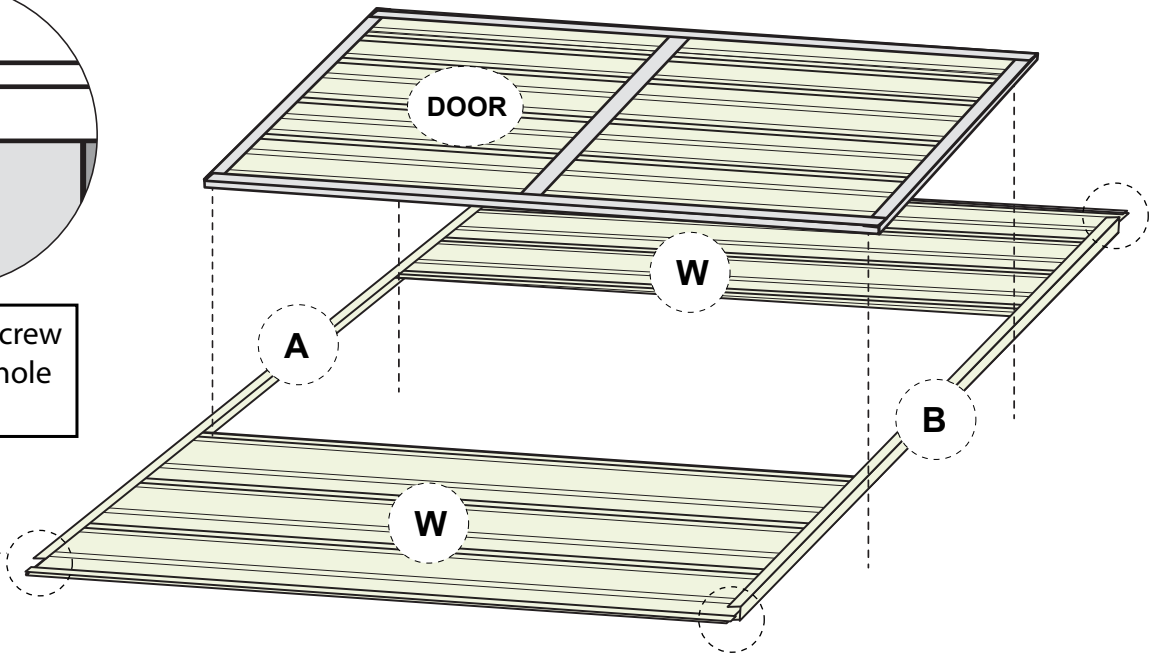

STEP 6: Building the front walls

Assembler les murs de face

La construcción de las paredes frontales

Use for/utiliser pour/para...

13X112,13X113,13X114
13X115,13X116,13X117

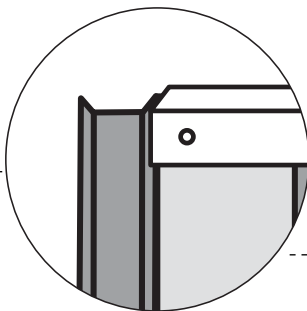

Don't drill screw to the end hole of frame

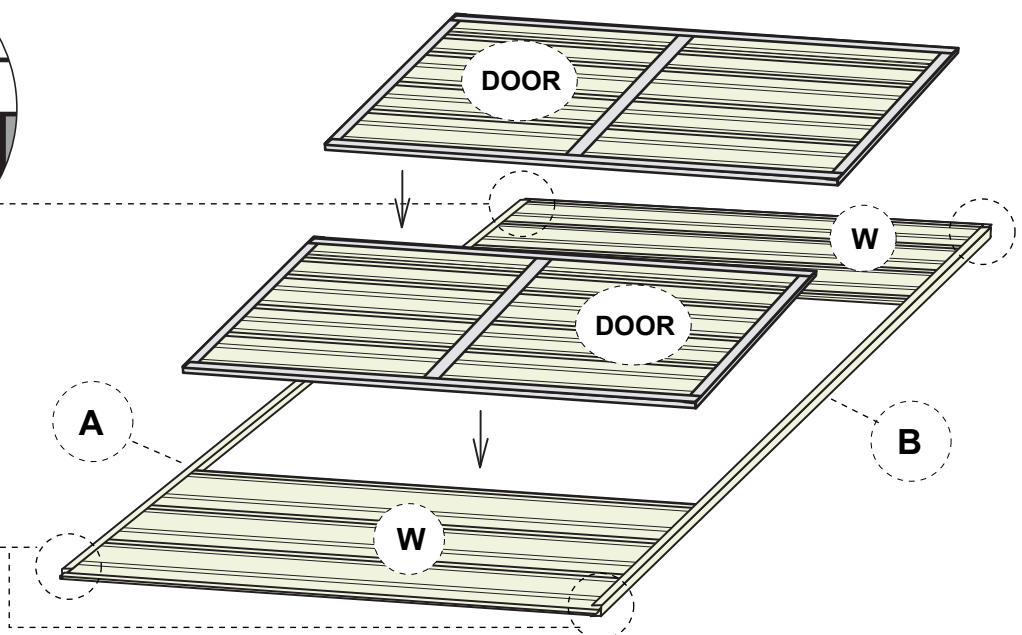

STEP 6: Building the front walls

Assembler les murs de face

La construcción de las paredes frontales

Use for/utiliser pour/para...

13X109,13X110,13X111

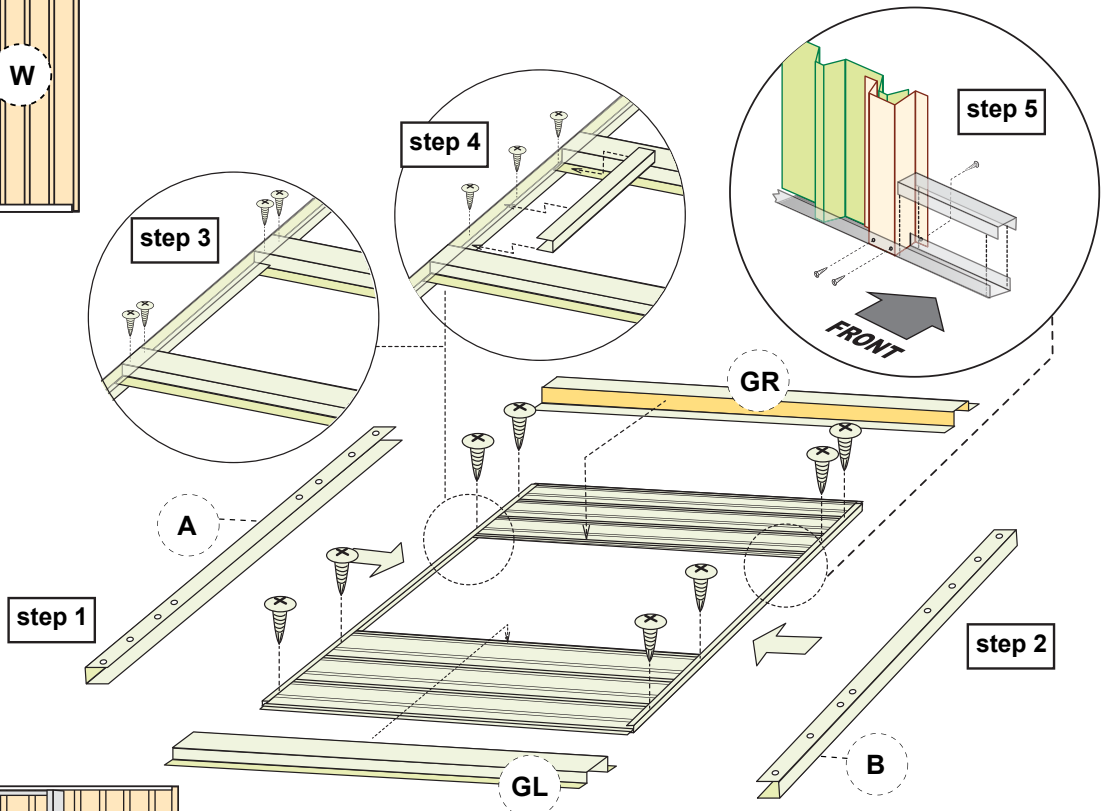
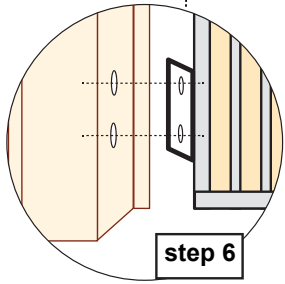
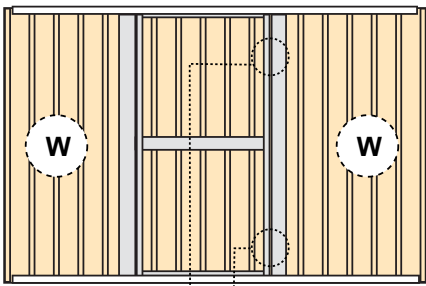

13X112,13X113,13X114 13X115,13X116,13X117

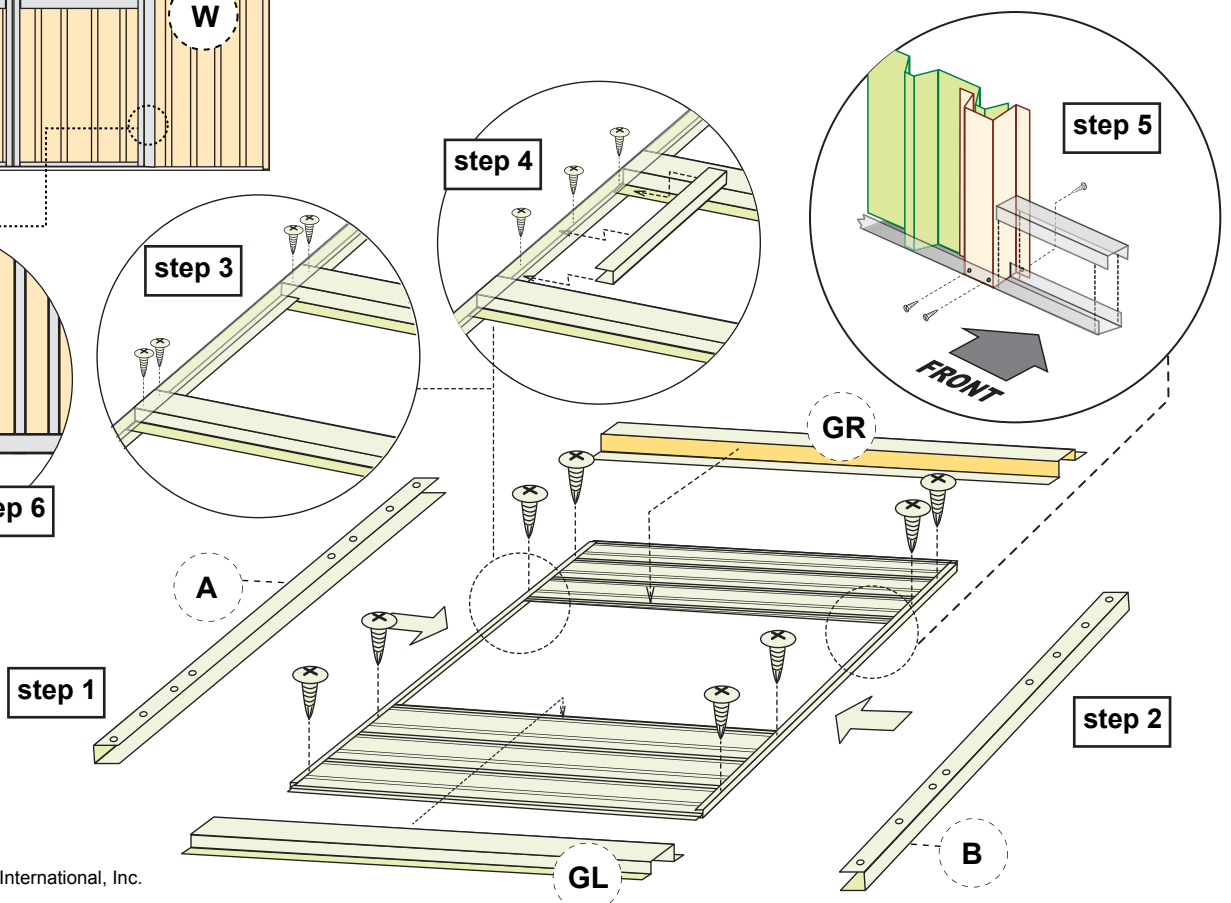
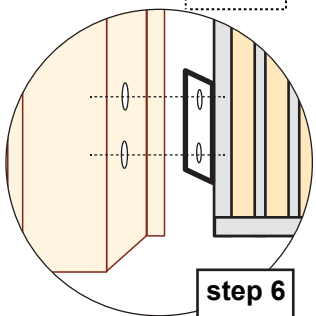
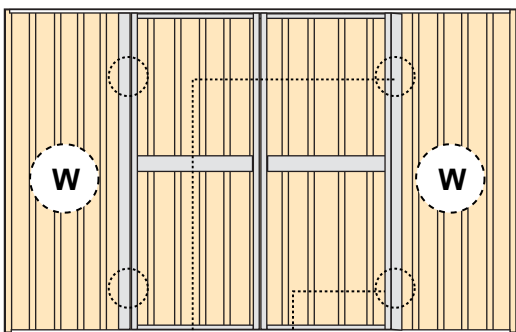

STEP 7: Building the roof

Use for/utiliser pour/para...

Assembler le toit

Building el techo

13X109,13X110,13X111

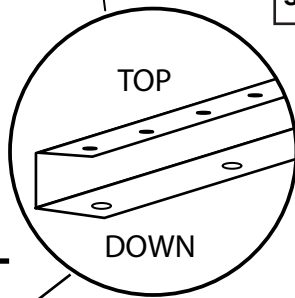
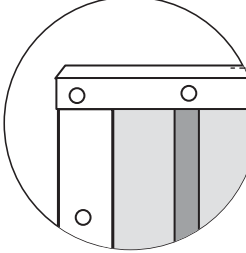
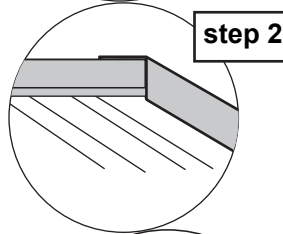
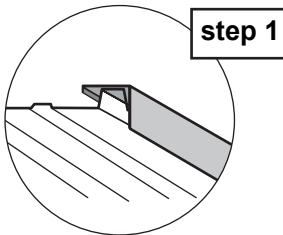

13X112,13X112,13X114

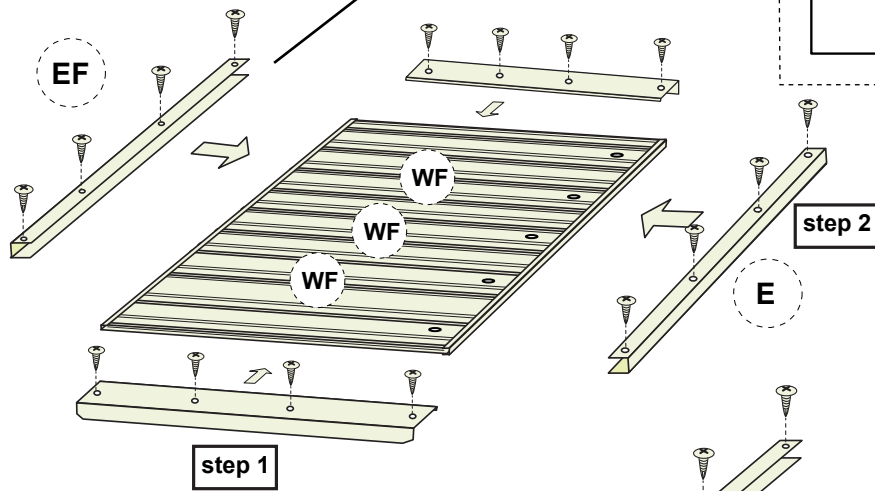

13X115,13X116,13X117

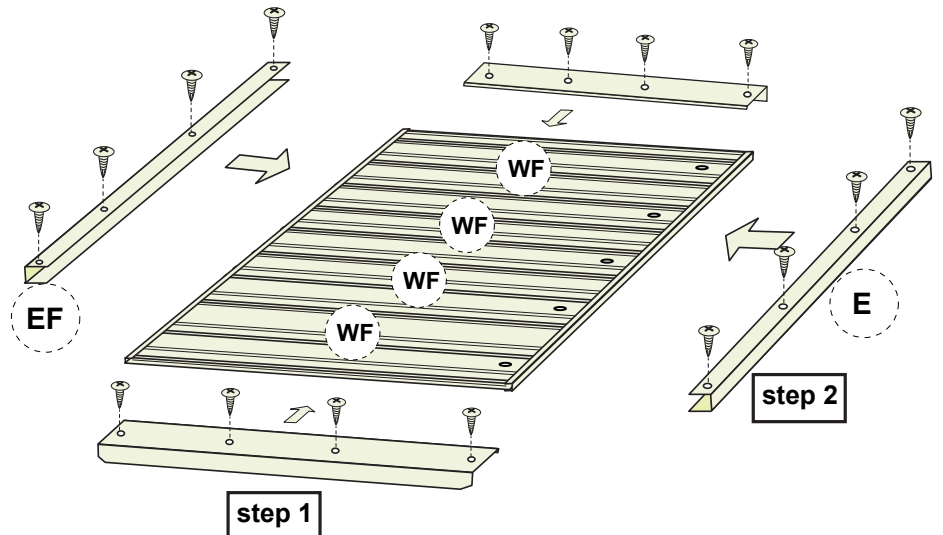

STEP 8: Standing up the walls in position on foundation

Implanter les murs sur la fondation | De pie de los muros en la posición de base

Use for/utiliser pour/para...

13X109,13X110,13X111,13x112,13x113,
13x114,13x115, 13x116, 13x117

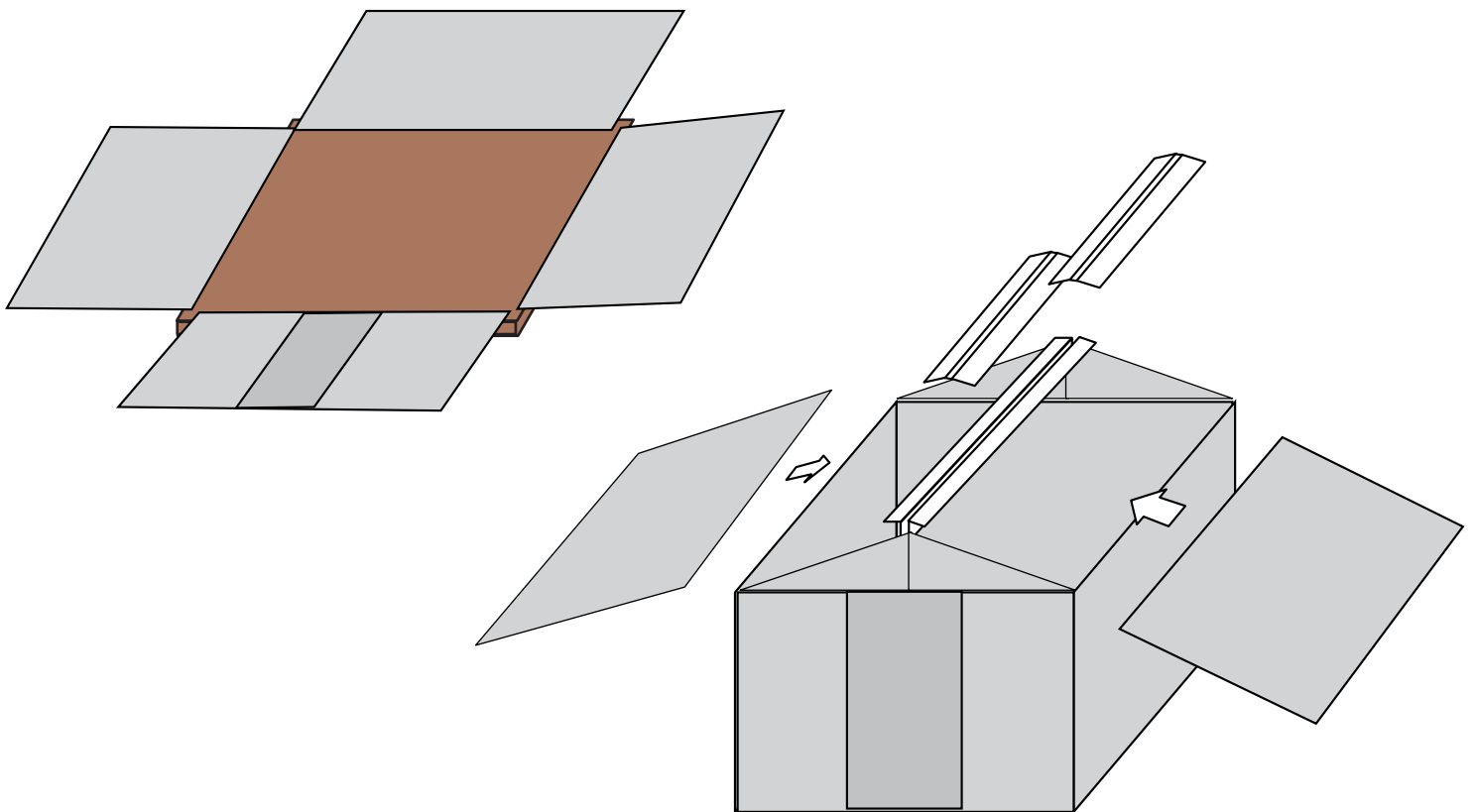
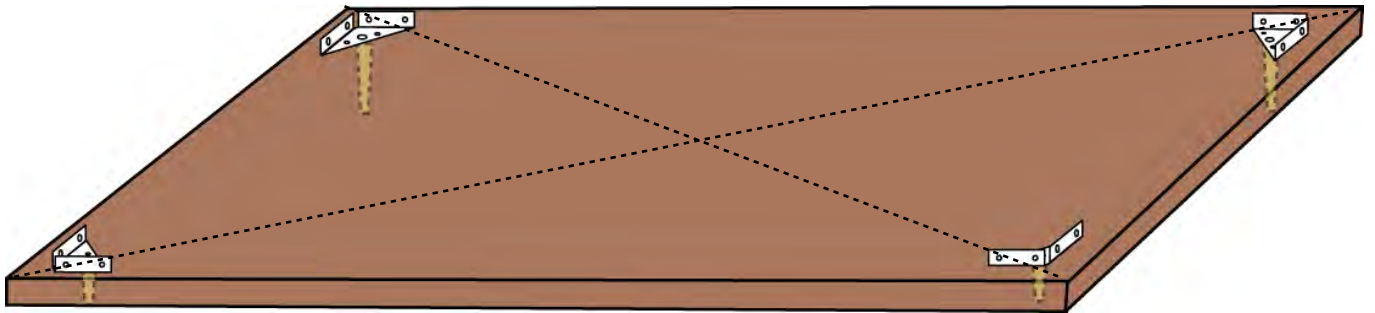
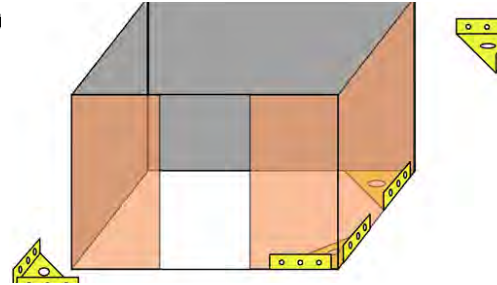
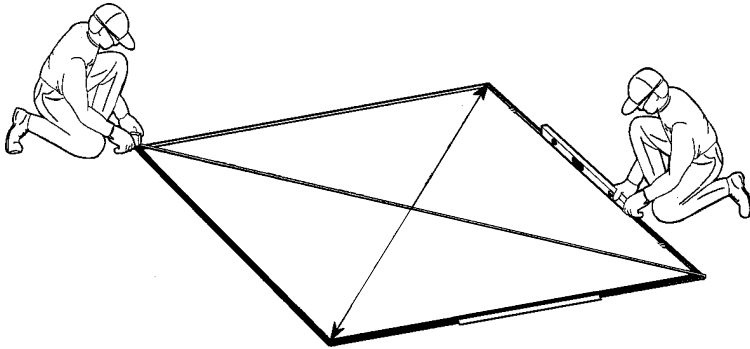

STEP 8: Standing up the walls in position on foundation

Implanter les murs sur la fondation | De pie de los muros en la posición de base

Use for/utiliser pour/para...

13X109, 13X110, 13X111, 13x112, 13x113, 13x114, 13x115, 13x116, 13X117

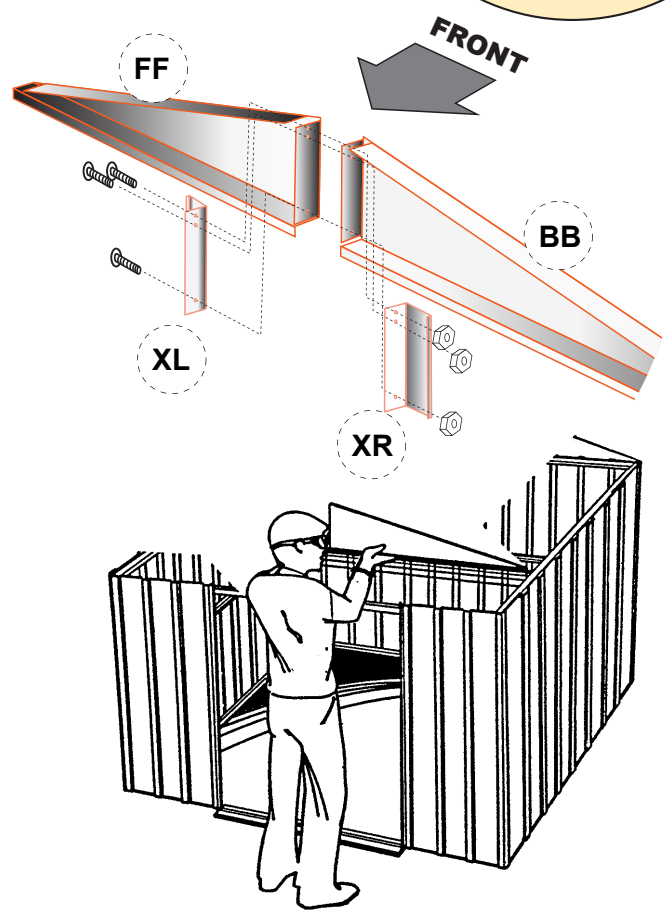
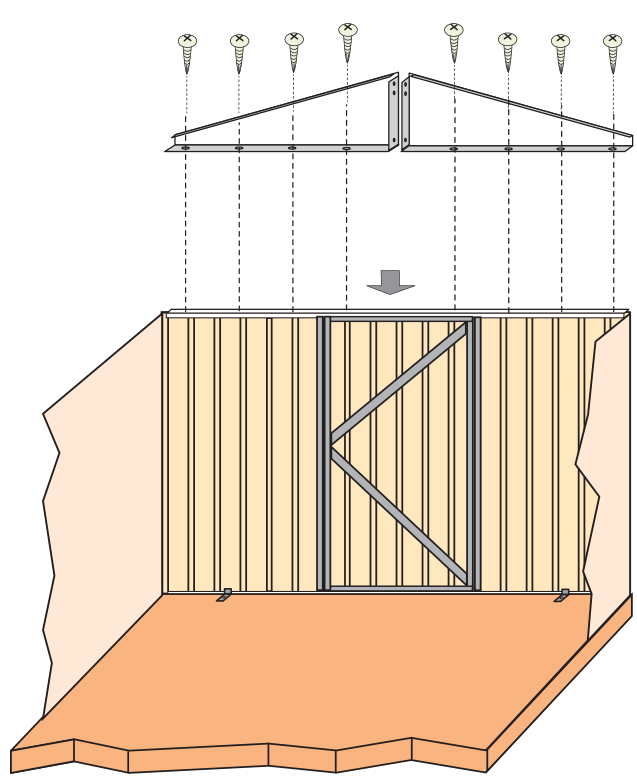
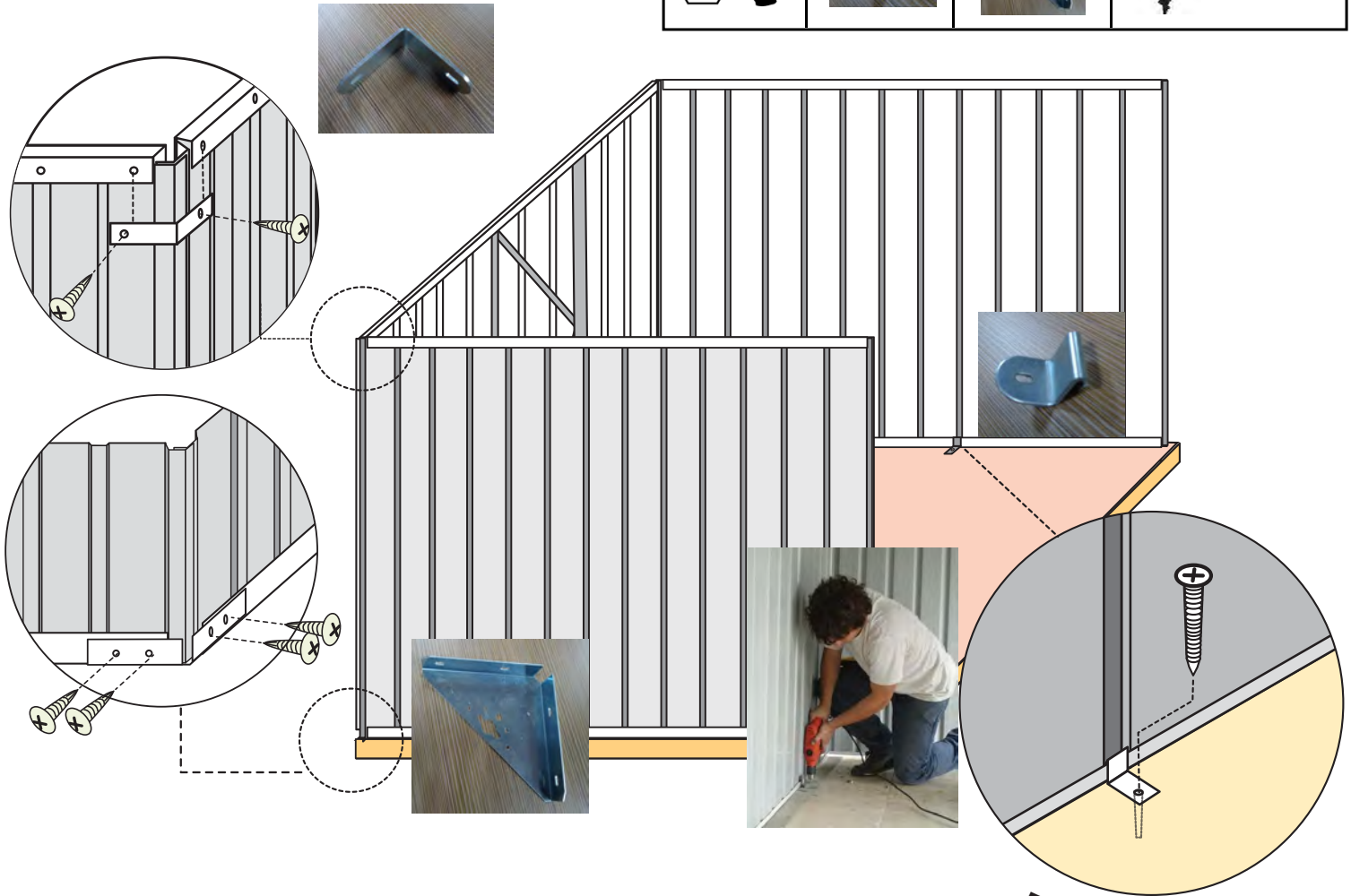

STEP 8: Standing up the walls in position on foundation

Implanter les murs sur la fondation | De pie de los muros en la posición de base

Use for/utiliser pour/para...

13X109, 13X110, 13X111, 13x112, 13x113, 13x114, 13x115, 13x116, 13X117

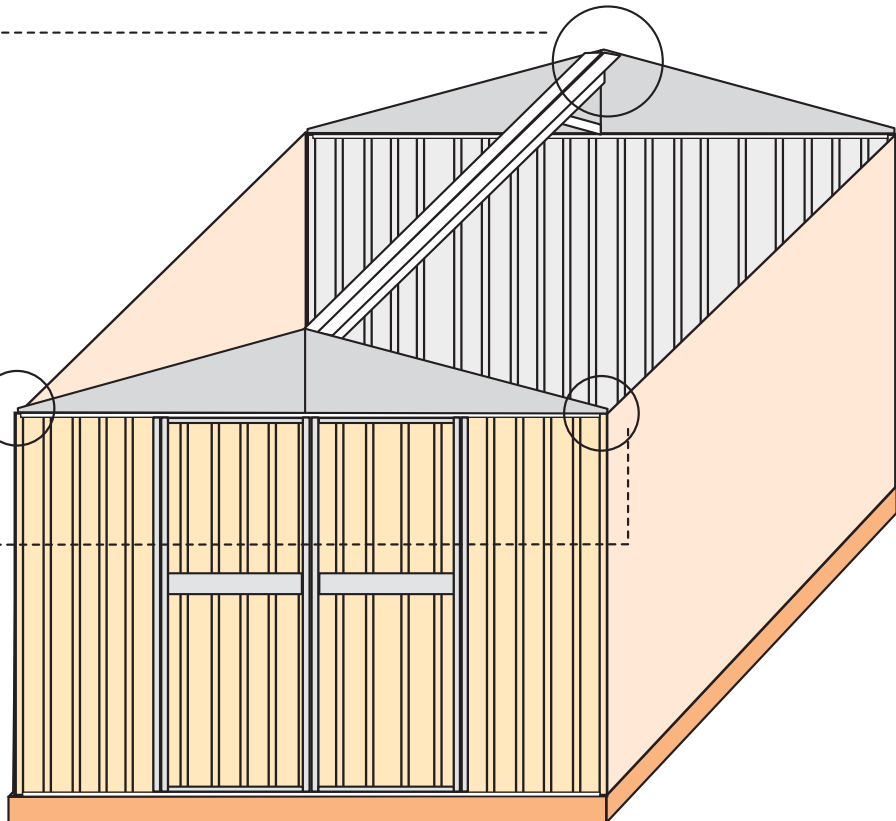
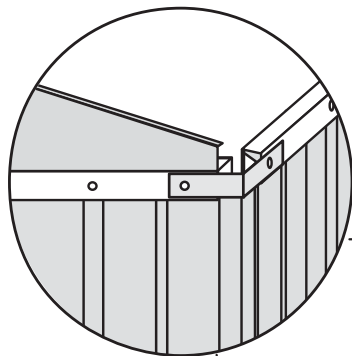
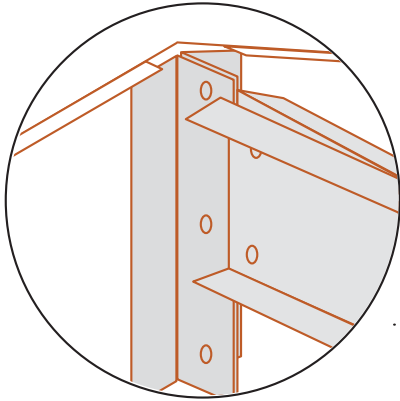
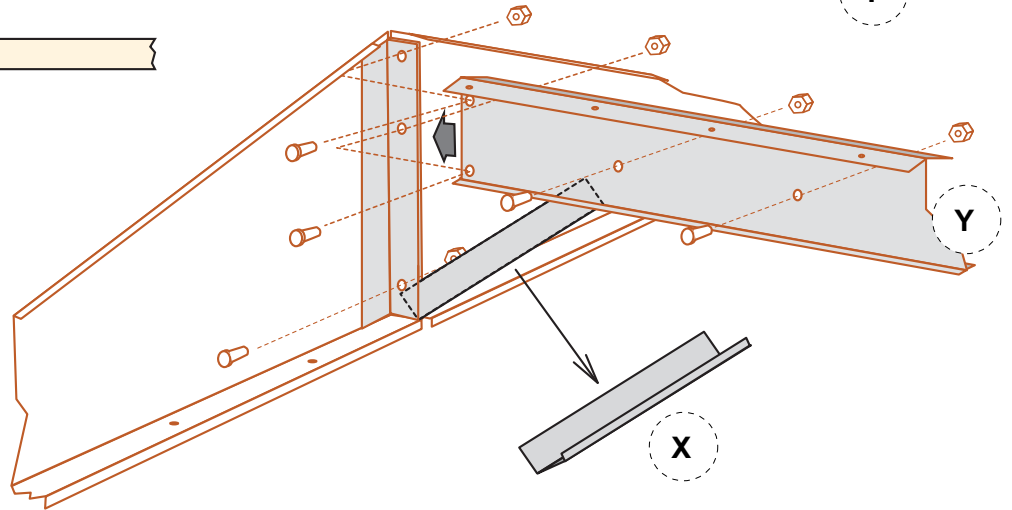
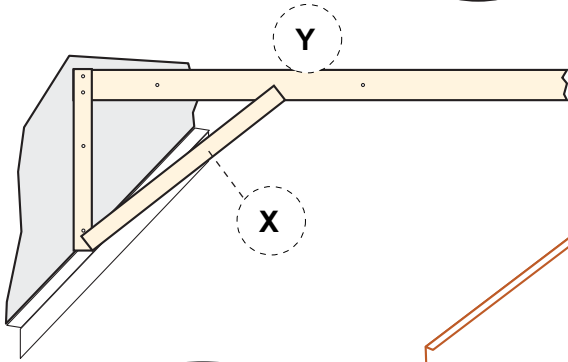
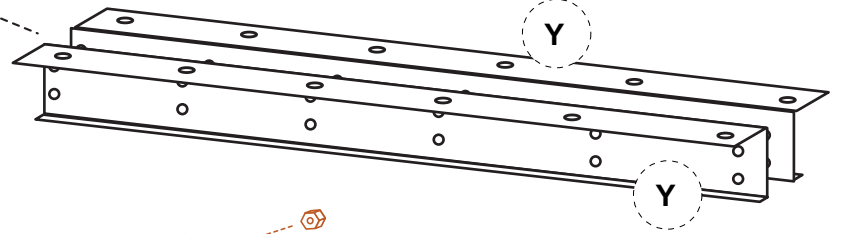
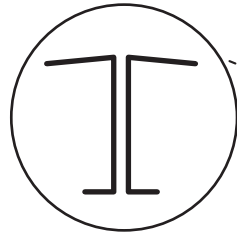

STEP 9: Adding the roof to the shed

Fixer le toit sur la remise

Agregando el techo de la nave

Use for/utiliser pour/para...

13X109,13X110,13X111,13x112, 13x113,
13x114,13x115, 13x116, 13X117

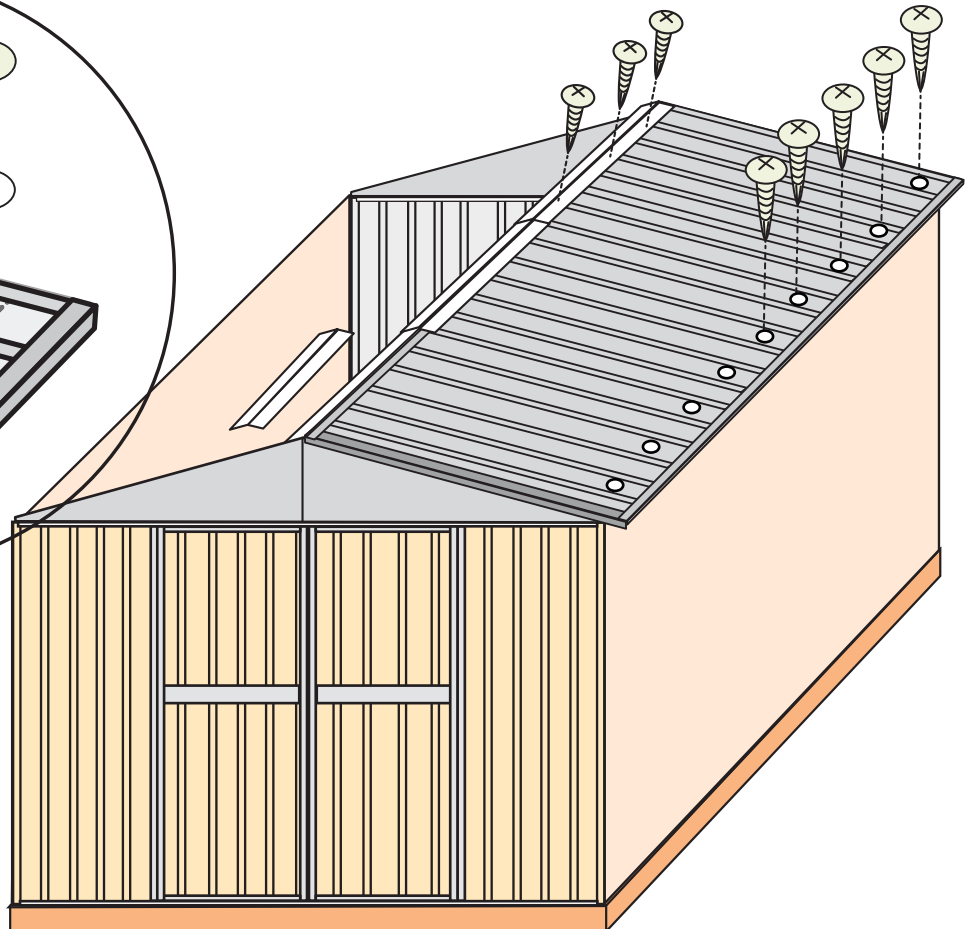
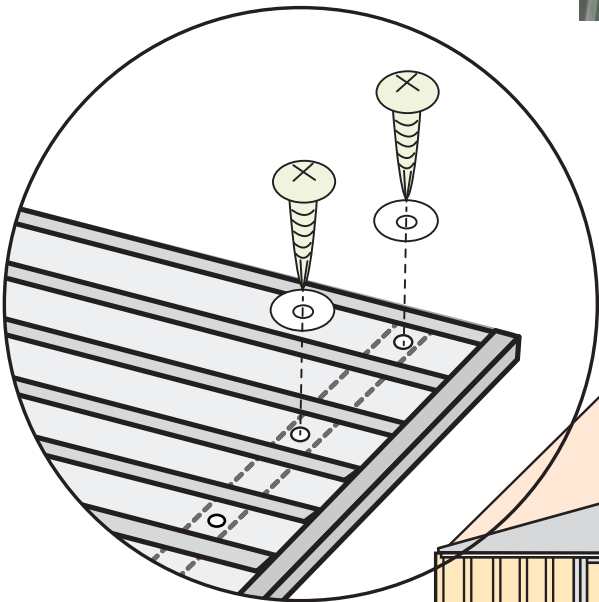
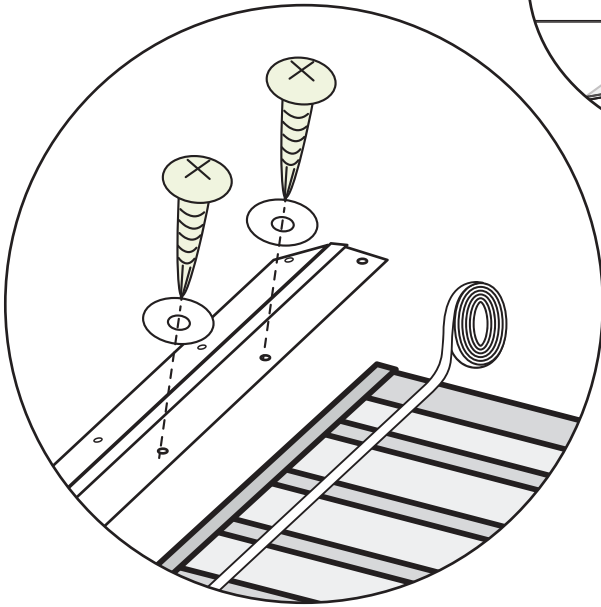
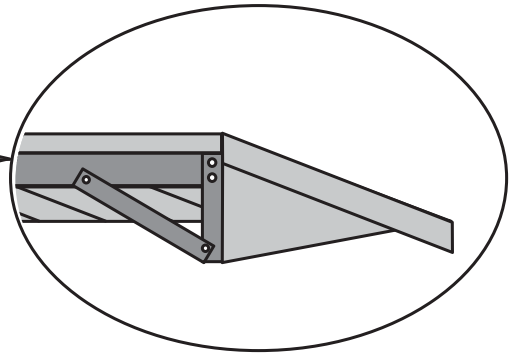
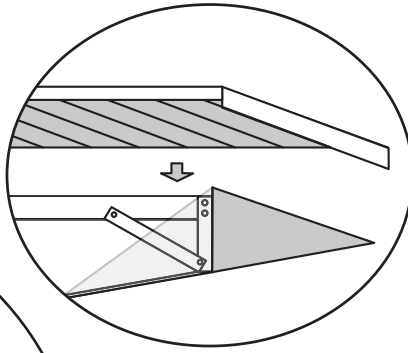
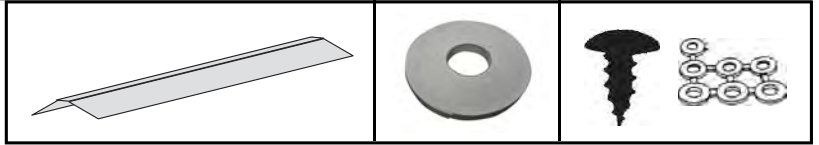

STEP 9: Adding the roof to the shed

Fixer le toit sur la remise

Agregando el techo de la nave

Use for/utiliser pour/para...

13X109,13X110,13X111,13x112, 13x113,
13x114,13x115, 13x116, 13X117

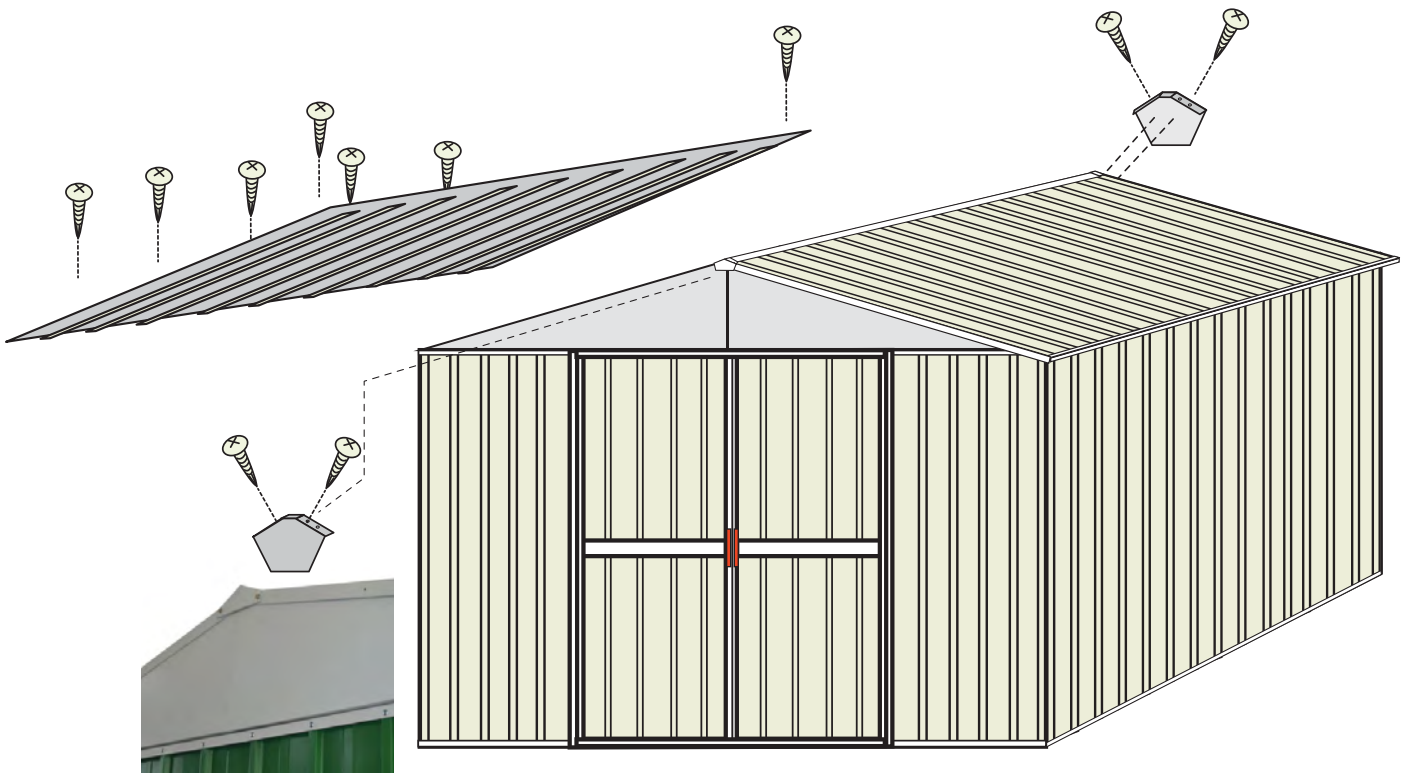
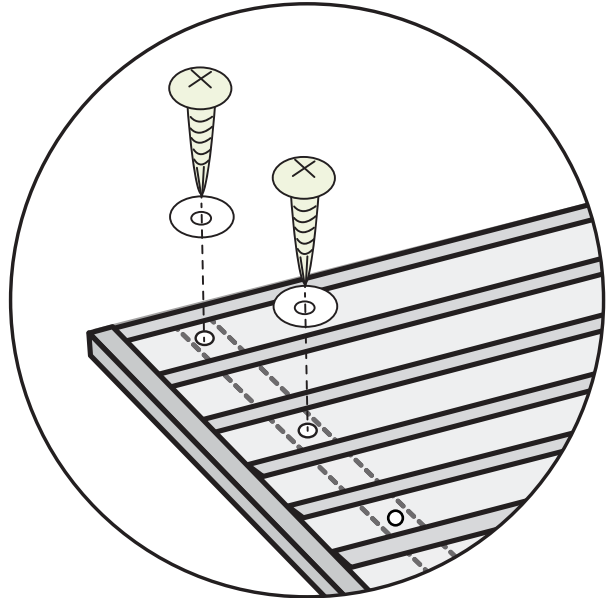
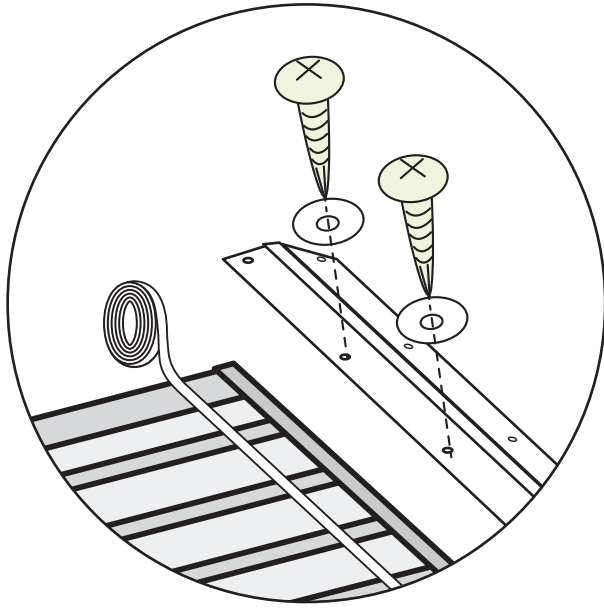
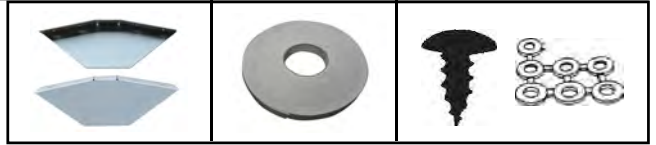

FINAL STEP.....

Étape finale | Paso final

Use for/utiliser pour/para...

13X109,13X110,13X111, 13x112,
13x113, 13x114,13x115, 13x116, 13x117

Note: please push the "screw cover" onto all screws end of shed inside, and cover sharp of screw, not be scratched

Note: Enfoncer le capuchon plastique sur la tête de vis afin d'éviter d'éventuelle éraflure.

Nota: por favor, presione el botón "tornillo de la tapa"; en todos los finales de los tornillos dentro de cobertizo, y la tapa de rosca fuerte, no se raye



Note: the plastic film of steel coated only used to protect not be scratched during transport, no other help, please carefully slide off protective facing if you don't like

Note: Le film plastique utilisé seulement pour protéger pas être scratché pendant le transport, aucune autre aide, S'il vous plaît soigneusement glisser parement de protection si n'avez pas aimé

Nota: la película de plástico de acero recubierto sólo se utiliza para proteger no se raye durante el transporte, sin otra ayuda, por favor cuidadosamente deslice de protección frente si no te gusta

